

МИНИСТЕРСТВО ОБРАЗОВАНИЯ И НАУКИ АЛТАЙСКОГО КРАЯ
КРАЕВОЕ ГОСУДАРСТВЕННОЕ БЮДЖЕТНОЕ УЧРЕЖДЕНИЕ
ДОПОЛНИТЕЛЬНОГО ПРОФЕССИОНАЛЬНОГО ОБРАЗОВАНИЯ
«АЛТАЙСКИЙ КРАЕВОЙ ИНСТИТУТ ПОВЫШЕНИЯ КВАЛИФИКАЦИИ
РАБОТНИКОВ ОБРАЗОВАНИЯ»

СБОРНИК
МЕТОДИЧЕСКИХ МАТЕРИАЛОВ
ПО ПРОФОРИЕНТАЦИОННОЙ РАБОТЕ

Барнаул 2017

С Сборник методических материалов по профориентационной работе. – Барнаул, АК ИПКРО, 2017. – 362с.

В сборник, представленный в электронном издании, включены методические материалы по профориентационной работе образовательных организаций Алтайского края, принявших участие в Региональном этапе Всероссийского конкурса программ профессиональной ориентации, воспитания и социализации школьников «Время – выбирать профессию, место – Россия».

Авторы – педагоги организаций общего и среднего профессионального образования.

Сборник будет полезен всем тем, кто занимается организацией профориентационной работой в образовательных учреждениях.

ВВЕДЕНИЕ

Профессиональное самоопределение — это одна из приоритетных и стержневых проблем организации воспитательной работы в образовательных учреждениях общего образования и среднего профессионального образования.

В сборнике представлены методические материалы по профориентационной работе образовательных организаций Алтайского края, ставшие победителями в Региональном этапе Всероссийского конкурса программ профессиональной ориентации, воспитания и социализации школьников «Время выбирать профессию, место – Россия».

Конкурс проведен в целях выявления, поощрения и распространения успешного опыта в области профессиональной ориентации, воспитания и социализации школьников при поддержке Министерства образования и науки Алтайского края.

Методические разработки публикуются в авторской редакции, без внесения правок и исправлений.

Содержание

Введение	3
Содержание	4
Номинация. Знакомство с миром труда (начальная школа, образовательная организация)	5
Развивающее занятие по профориентации с использованием здоровьесберегающих технологий для детей с ОВЗ «Муравьишки-водители»	5
Конспект внеклассного мероприятия Игра – путешествие « Все работы хороши!»	10
Номинация. Основы выбора профессии (5-9 класс, образовательная организация)	16
Авторская профориентационная игра «Коротышки осваивают новые профессии»	16
Дополнительная общеобразовательная (общеразвивающая) программа «Путь к успеху»	35
Программа профессиональной ориентации обучающихся «Время – выбрать профессию, место-Россия»	54
Номинация. Основы выбора профессии (5-9 класс, населенный пункт)	58
Программа профориентационной работы «Твой выбор	58
Сценарий мероприятия «День открытых дверей. Яровской политехнический техникум» – школа профессионального мастерства»	147
Номинация. Время принимать решение (10-11 класс, образовательная организация)	154
Организация профильного обучения школьников в системе «колледж-школа»	154
Психолого-педагогическая программа учебной дисциплины «Профессиональное самоопределение»	175
Программа профессиональной ориентации, воспитания и социализации учащихся 10-11 классов «Я в профессии»	200
Номинация. Время принимать решение (10-11 класс, населенный пункт)	298
Программа «Профильное обучение «Я - предприниматель»	298
Профессионально-ориентированный проект фестиваля изобразительного искусства «Первоцветы»	315
Программа по профессиональной ориентации, воспитания и социализации школьников «Город в окне трамвая»	331

Номинация. Знакомство с миром труда (начальная школа, образовательная организация)

*Перова Диана Юрьевна, педагог-психолог
Муниципальное образовательное учреждение
«Егорьевская средняя общеобразовательная школа»*

**Развивающее занятие по профориентации
с использованием здоровьесберегающих технологий для детей с ОВЗ
«Муравьишки-водители»**

Цель: Знакомство с миром рабочих профессий.

Задачи:

1. Познакомить детей с профессией водителя;
2. Узнать, какими качествами должен обладать водитель, чтобы быть успешным в работе;
3. Попробовать себя в качестве водителя, выполняя задания, направленные на тренировку качеств, необходимых водителю;
4. Повторить правила дорожного движения, правила поведения на проезжей части;
5. Научить детей использовать упражнения, направленные на здоровьесбережение.

Адресат (контингент): обучающиеся начальных классов (1-4 классы), имеющие статус ОВЗ (ребенка с ограниченными возможностями здоровья).

Время проведения: 1 урок (45 минут)

Материалы и оборудование:

1. Набор «Пертра» - деревянные планки, имитирующие прямую и извилистую дороги, машинки;
2. «Шагомобиль», «Кочки на болоте»
3. Прибор «Телемаг», запись пения птиц;
4. Стимульный материал (Приложения 2,3)
5. Картинки муравьев для ободков и эмблем детям.

Ход урока:

Здравствуйте, ребята! Следующая неделя в нашей школе – Неделя профориентации, поэтому сегодня наша сказка будет путешествием в мир профессий. Итак, добро пожаловать! (Ребята, встаньте поближе!)

Ребята, чтобы очутиться в сказке, нам нужно сделать волшебное упражнение: «Ленивые восьмерки»!

Упр. «Ленивые восьмерки»: Нарисовать в воздухе в горизонтальной плоскости «восьмерки» три раза каждой рукой, затем повторить это движение двумя руками одновременно (это упражнение мозговой гимнастики активизирует оба полушария, способствует концентрации внимания).

- А теперь закройте глаза, послушайте звуки и попытайтесь угадать, где мы окажемся. (Запись пения птиц. В это время на мальчика надеть веночек муравья). Дети, кто скажет, где мы очутились? Правильно, в летнем лесу. В этом веселом сказочном лесу жил да был муравьишка Женя. Он жил в огромном муравейнике на солнечной полянке вместе со своей многочисленной родней и друзьями. Целыми днями они все вместе трудились на стройке муравейника, а вечером уставшие, крепко засыпали в своей теплой постели. И вот как-то явилась во сне к муравьишке Жене добрая фея Грёз, о которой ему рассказывала

бабушка. Спрашивает фея Грёз нашего муравьишку: «Женя, а есть ли у тебя мечта? Чего бы тебе хотелось, говори, не стесняйся, я могу тебе помочь!»

- А я и не стесняюсь! – говорит ей Женя (он ведь у нас не из робкого десятка!) Есть у меня одна мечта... Вот мы, муравьи, целыми днями работаем на стройке, носим тяжелые грузы на своих плечах. Мой дед и прадед тоже строителями работали всю жизнь. А я слышал, что у людей есть такая мощная техника, такие автомобили, которые перевозят и грузы, и пассажиров. Вот бы мне научиться управлять такими машинами! Я был бы самым счастливым в своем муравейнике!

- Что ж, я могу сделать тебя счастливым! Если я правильно тебя поняла, то ты хочешь стать водителем? Бери своих друзей, мы отправляемся путешествовать в мир профессий.

Но для начала мы должны определиться, какими качествами должен обладать водитель. (Дети называют: быстрая реакция, внимательность, хорошее зрение, глазомер, хорошая координация движений).

Молодцы! Вы сказали, что водителю нужны хорошее зрение и глазомер. Давайте с вами определим, подходите ли вы по этим параметрам. Сейчас вам нужно выполнить задания, на которые даётся совсем немного времени.

Задание 1. На картинке вперемешку нарисовано несколько машин. Необходимо определить их количество. Я считаю про себя до 20 – за это время вы должны выполнить задание. (После выполнения задания): Молодцы! А какие это машины? (грузовые, легковые).

Задание 2. На рисунке требуется найти тень изображенной гоночной машины. Я считаю про себя до 20 – за это время вы должны выполнить задание.

- Вы молодцы, справились с заданиями! А что нужно, чтобы у вас всегда было хорошее зрение? Правильно, делать **гимнастику для глаз**. Давайте выполним её.

Выполнить 3-4 упражнения для глаз:

- 1) Переводить взгляд вблизи-вдаль;
- 2) Вращение по часовой стрелке/против часовой стрелки;
- 3) Моргаем-зажмурили-открыли;
- 4) Следить за пальцем руки.

- Скажите, а что нужно для того, чтобы на дороге не случались аварии? Да, верно, нужно знать правила дорожного движения.

Задание 3. Посмотрите на этот рисунок и найдите нарушения правил. Объясните, почему такое поведение детей опасно для жизни. (Дети называют, объясняют). А ещё – всем участникам дорожного движения надо быть очень внимательными на дороге.

Сохранить и улучшить нашу внимательность помогут **следующие упражнения: массаж пальцев рук и массаж ушных раковин**. (Делаем все вместе).

- Теоретическую подготовку мы с вами прошли. Теперь дело за практикой: Попробуем водить сначала учебные автомобили. (Из набора «Пертра» - едем сначала по ровной дороге, затем – по извилистой).

- Хорошо. Теперь, я думаю, нашему муравьишке Жене можно доверить везти пассажиров. (Жене – в руки руль, остальные – встают друг за другом, держатся за талию и 1-й – за Женю. Женя везет пассажиров по извилистой дороге (между «Кочек на болоте» - по проложенному маршруту). Кто ещё хочет попробовать себя в роли водителя?

Автомобили бывают самые разные. *Какие марки и виды автомобилей вы знаете? (Дети называют).* Но мы-то сейчас находимся в сказке! – и поэтому транспорт у нас тоже необычный! Сейчас я предлагаю вам попробовать прокатиться на шагомобиле! (Дети пробуют – со страховкой либо самостоятельно).

Водители возят не только пассажиров, но и перевозят грузы. Внимание, **задание!** Водитель должен был привезти в магазин коробки для товара, но они у него все рассыпались. Нужно все коробки соединить с их крышками. (Дети соединяют карандашом).

Вот и подошло наше путешествие к концу. Снова сделаем волшебное упражнение «Ленивые восьмерки», чтобы вернуться из сказочного леса в наш кабинет. Здорово, вот мы уже в своем кабинете!

Дети, а какими профессиями вы бы хотели овладеть? О чем бы вы попросили фею Грёз? Напишите пожалуйста, об этом в своих записках, я передам ей, и она обязательно поможет исполниться вашей мечте. (Дети пишут записки феи Грёз, складывают в нарядную коробочку).

Рефлексия (вопросы детям):

1. Вам понравилось наше путешествие в сказку? Что больше всего понравилось?
2. Что было легко выполнять, а что трудно?
3. С какими профессиями вы бы хотели познакомиться в следующий раз? До свидания, до новых встреч!

Список литературы:

1. Битянова М.Р., Азарова Т.Е., Афанасьева Е.И., Васильева Н.Л. Работа психолога в начальной школе. — М.: Просвещение, 1998.
2. Битянова М.Р. Организация психологической работы в школе.- М., 2000.
3. Г. Семенова. Развитие познавательных мотивов младших школьников.// Школьный психолог. – 2004. - № 18.

ПРИЛОЖЕНИЯ

Приложение 1. Картинки муравьев.

Используются для изготовления нарядов детям (ободки, эмблемы)

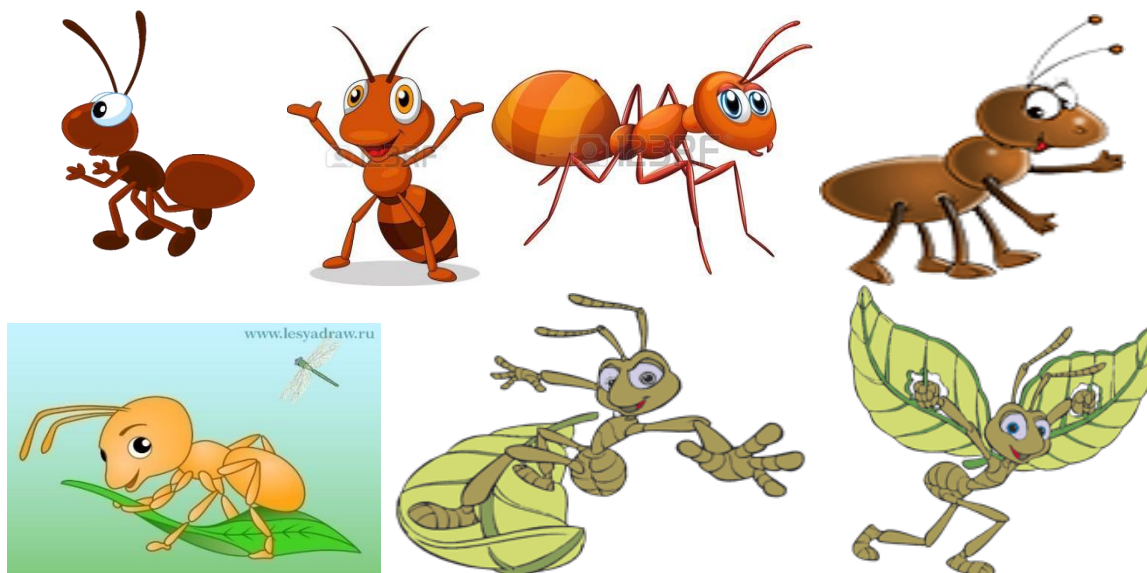

Приложение 2. Рисунки к заданиям.

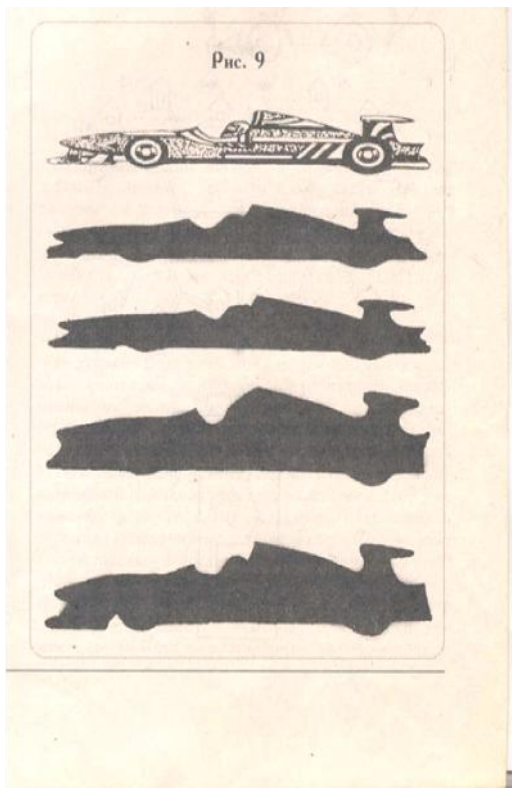
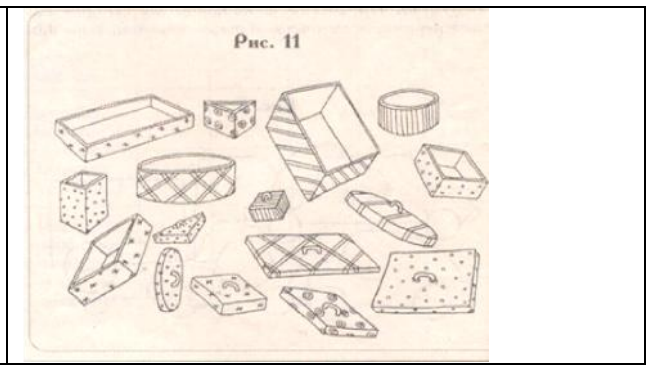
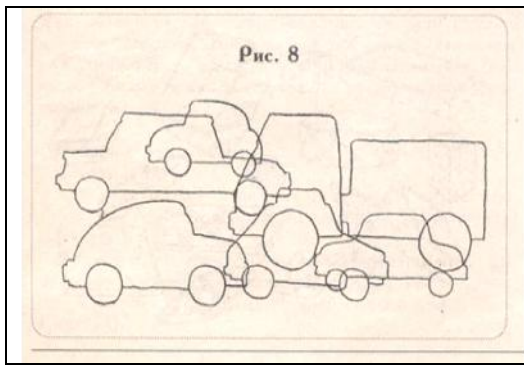

Приложение 3. Дорожное движение.

Рис. 13

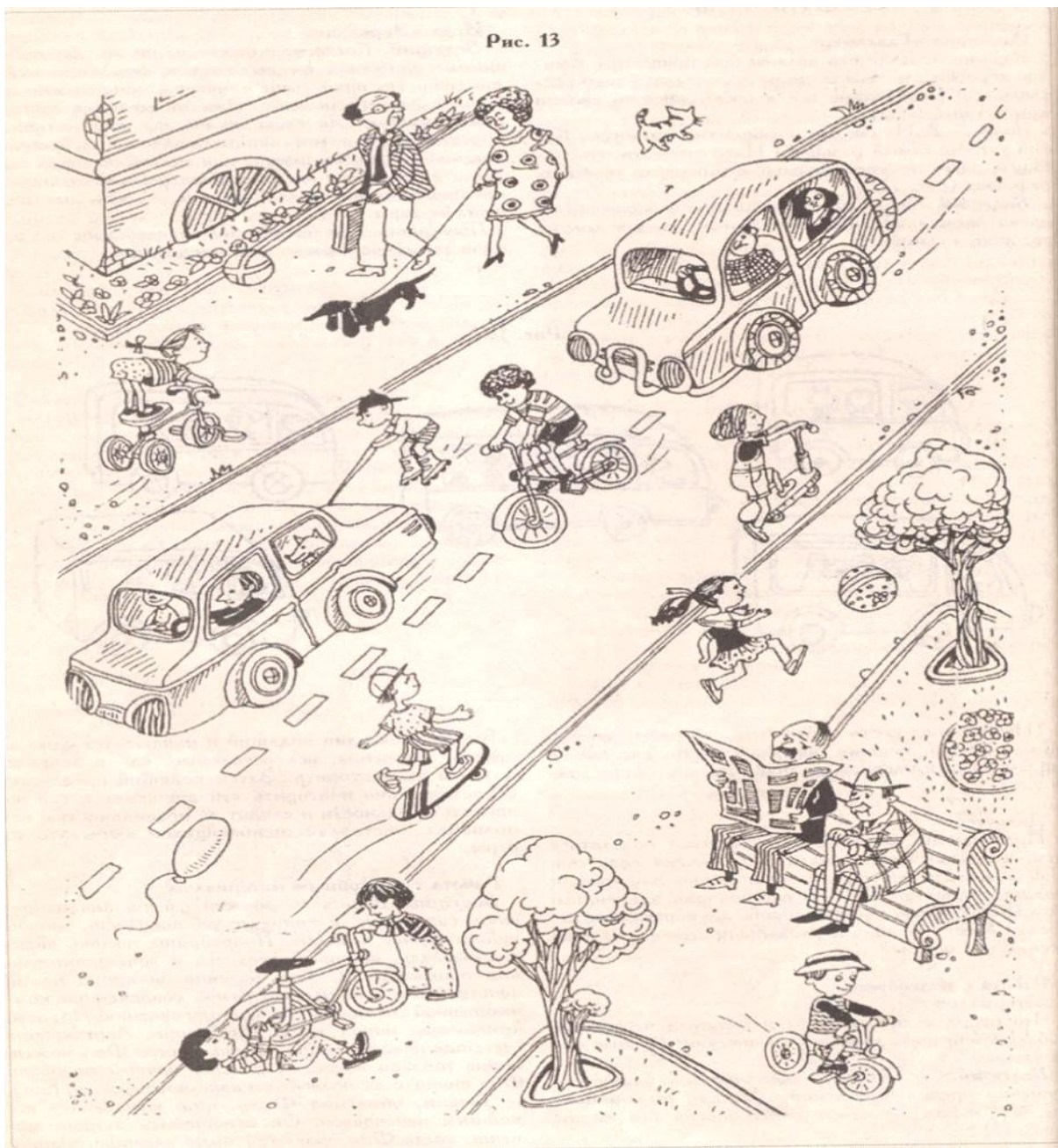

Конспект внеклассного мероприятия Игра – путешествие « Все работы хороши!»

Цель: формирование у обучающихся представления о классификации профессий.

Задачи:

- создание информационного пространства у обучающихся о начальных представлениях профессий,
- создание условий для формирования интереса у обучающихся к различным видам профессиональной деятельности,
- создание условий для формирования интереса у обучающихся к выбору своего профессионального будущего;
- создание условий для воспитания положительного отношения к труду, к людям разных профессий.

Формируемые универсальные учебные действия:

личностные:

- ✓ формирование внутренней позиции на уровне понимания необходимости профессиональной деятельности как одного из средств самовыражения в социальной жизни;
- ✓ формирование выраженной познавательной мотивации;
- ✓ устойчивого интереса к новым способам познания;
- ✓ формирование установки на профессиональную ориентацию и социализацию школьников;

регулятивные:

- ✓ выполнение видов деятельности, связанных с разными профессиями;
- ✓ адекватный контроль и оценка процесса и результатов деятельности;

познавательные:

- ✓ высказываться в устной и письменной форме;
- ✓ анализировать объекты, выделять главное;
- ✓ строить рассуждения об объекте;

коммуникативные:

- ✓ учитывать разные мнения и обосновывать свою позицию;
- ✓ оказывать партнерам в сотрудничестве необходимую взаимопомощь.

Оборудование: компьютер, проектор для показа презентации, иллюстрации различных профессий, выставка книг по теме, игрушечные машинки, фишки, кубики.

Форма внеклассного мероприятия: игра – путешествие.

Проект внеклассного мероприятия игра – путешествие «Все работы хороши!»

№ п/п	Этапы мероприятия	Деятельность учителя	Деятельность обучающихся
1	2	3	4
1	Организационный момент	Учитель встречает детей. - Присядьте удобнее.	Дети заходят под видеоклип «Дружба-это не работа» Дети присаживаются, играют, танцуют.
2	Мотивационный этап	- Какое у вас настроение? Почему? - Как мы будем сегодня общаться с друг другом?	<i>Предполагаемые ответы:</i>

		<p>Строит садик для ребят Не шахтер и не водитель, Дом нам выстроит... (строитель)</p> <p>В прошлый раз был педагогом, Послезавтра - машинист. Должен знать он очень много, Потому, что он ... (артист)</p> <p>В книжном море он бескрайнем Настоящий капитан. Отыскать любую книжку Помогает быстро нам! (библиотекарь)</p> <p>Его главнее в школе нет, Есть у него свой кабинет. Он знает всех учеников, Помочь и наказать готов. (директор) (На слайде выделяется слово по вертикале – ПРОФЕССИИ) - О чем мы сегодня будем говорить?</p>	<p><i>Предполагаемые ответы:</i> - О профессиях.</p>
4	Поиск решения	<p>- Что такое профессия? - Взрослые могут выполнять любую работу или должны это уметь делать? (На слайде определение)</p> <p><i>Профессия – род трудовой деятельности человека, владеющего комплексом теоретических знаний и навыков, приобретённых в ходе специальной подготовки.</i></p> <p>- Что вы хотели узнать про профессии? - Предлагаю всем отправить в путешествие, чтобы узнать об этих профессиях. (По ссылке открываются отгаданные профессии)</p>	<p><i>Предполагаемые ответы:</i> - Работа, которую делают взрослые. - Люди учатся на свою профессию.</p> <p>- Что делают, чем важна профессия.</p>
5	Деятельность	<p>Повар - У кого мама работает поваром? (У Ильи) - Мама Ильи работает поваром в кафе «Рандеву», где готовит вкусные угощения. Сегодня она пригласила всех в гости. (Дети смотрят видеоэкскурсию . Михайлова Н.В. показывает как делает вкусные пирожное). - Как вы думаете трудная это работа? Чем она важна? Наталья Владимировна приготовила пирожное специально для вас. (За ширмой открывается стол у с угощением. Дети подходят к столу). - Что передадим маме Ильи?</p>	<p><i>Заранее подготовленные дети читают стихотворения:</i> Повар у плиты творит, Как на крыльях он парит. Все бурлит вокруг него, Кухня – кузница его. Каждое его творенье - Просто сказка, объеденье, Мысли, творчества полет. Тот, кто пробовал, поймет. - Трудно все время у плиты, работать с раннего утра. - Нужная: для питания,</p>

			угощения. - Спасибо!
		<p>Врач - У кого мама врач? - Какие профессии врачей вы знаете?</p> <p>- В нашей школе есть врач - педиатр. Кочетова Т.А. пришла к нам на мероприятие. (Выступление врача – педиатора о соблюдении гигиены школьника. Предлагает померить давление у 1 из детей) - Чем полезна его работа? - Что скажем Татьяне Андреевне?</p>	<p><i>Предполагаемые ответы:</i> - Жариков Кирилл рассказывает о маме – стоматологе. - Дети называют: педиатр, окулист, хирург и т.д. - К нему обращаются, если заболел живот, зуб, ударился и т.д. - Спасибо!</p>
		<p>Корректор. - Кто такой корректор? - Зачем такая профессия нужна? - Кто хочет попробовать себя в роли корректора? (Наступила <u>З</u>има. Дети взяли <u>л</u>ыж<u>ы</u> и санки. <u>о</u>ни <u>ч</u>асто играют вместе.) - Чем трудная эта работа? - Что скажете корректорам за грамотные учебники?</p>	<p><i>Предполагаемые ответы:</i> - Люди исправляют ошибки в журналах, книгах, чтобы видеть правильное написание и учиться быть грамотным. - 2 детей выходят к маркерной доске и по команде исправляют ошибки в текстах). - Тексты разные, незнакомые. - Спасибо!</p>
		<p>Шофер. - В чем важность профессии шофера? - Предлагаю мальчикам попробовать себя в этой роли.</p> <p>- Что было трудного в задании? - Для этого шоферам нужно всегда быть внимательным. - У кого папы работают шоферами поднимите руки. Что, ребята, вы скажите им дома?</p>	<p><i>Предполагаемые ответы:</i> - Соблюдать пдд, провести людей и грузы в безопасности. - 3 детей проводят по команде игрушечные машины через фишки, стараясь не задеть - Не сбить фишки при езде. - Спасибо!</p>
		<p>Швея - Профессия швеи необходима нам для чего? В нашем городе есть специально швейное предприятие школьной одежды «Белошвейка», которая изготовила для вас школьные жилеты и юбки. - Предлагаю девочкам стать швейей. - Трудно работать? Чтобы получалось быстро и качественно надо учиться. - Кому нравится наша школьная форма? Предлагаю написать дома отзыв, который мы отнесем на фабрику.</p>	<p><i>Предполагаемые ответы:</i> - Шить одежду для людей. - 3 девочки выходят к доске и пришивают логотип школы к ткани. - Дети получают бланки для отзыва.</p>
		<p>Строитель. - Кто знает, как строить дома? - Сейчас дома строят высотные. Предлагаю всем</p>	<p>Кто знает, как построить дом? Чтоб было нам уютно в</p>

		<p>поучаствовать в строительстве дома. - В чем трудность строительства? - Спасибо нашим строителям, которые добросовестно выполняют свою работу.</p>	<p>нём, Чтобы он тёплым был и прочным. Строитель это знает точно. Он строит школы и больницы, Многоэтажек вереницы. Кирпич кладёт за кирпичом, И вырастает новый дом. - Дети встают в две команды. По сигналу по одному участнику выстраивают их игрушечных кубиков дома, у кого выше. - Чтобы дома не сломались, были прочными.</p>
		<p>Артист - Следующая профессия артиста началась очень давно. А знаете вы, что первое было немое кино, где в главной роли снимался – Чарли Чаплин. (небольшой отрывок из фильма с участием Чарли Чаплина). - Понятно вам, о чем он говорил? - Предлагаю роль артиста немом кино. Нужно изобразить профессию с помощью жестов, не произнося слова. (Профессии: повар, врач, шофер, строитель) - Зачем нужна эта профессия? - Похлопаем нашим артистам!</p>	<p>Дети смотрят отрывок фильма. - Понятно по жестам. - 4 человека выбирают карточки с картинками профессий, выходят на импровизированную сцену для выступления.</p>
		<p>Библиотекарь - Про кого эти стихи? - Библиотекарь школы, Вахрушева Н.В., - наш следующий гость. (Школьный библиотекарь показывает выставку детских книг про труд и профессии, приглашает детей за книгами для чтения) - Зачем много читать? - Скажем дружно – спасибо!</p>	<p>Интересно организовать досуг, узнать новое о прошлом. В мире, как в небе звёздочек ясных, Профессий и званий – не перечесать. И среди самых-самых прекрасных Библиотекаря звание есть. Библиотекарь – путеводитель В самый загадочный мир из миров, Библиотекарь – добрый хранитель Знаний и мудрости целых веков. - Чтобы быть</p>
		<p>Директор</p>	

		<p>- Сегодня у нас в гостях директор МБОУ «Профильный лицей №24» Воронкова О.В. (Видеозапись обращения к детям: необходимо учиться, чтобы получить в жизни профессию, работать добросовестно, чтобы всем вокруг было приятно и надежно жить).</p> <p>- В чем важность и трудность профессии директора?</p> <p>- Скажем дружно – СПАСИБО!</p>	<p>грамотным, выучиться какой – то профессии)</p> <p>- Дети смотрят видеозапись.</p> <p>- Отвечает за всю школу: организывает работу учителей, детей, помогает родителям.</p>
6	Итог занятия	<p>- Какие профессии ваших родителей вы знаете? - Какая профессия важная? Почему мы всем говорим спасибо!?</p> <p>- Кем вы бы хотели стать, когда вырастете? (Просмотр отрывка из м/ф «Кем быть»)</p>	<p>- Называют профессии родителей? - Все работы важны, так как выполняют разное назначение для человека. - Дети предполагают свою профессию.</p>
7	Рефлексия	<p>- Какое настроение у вас сейчас? - Почему было интересно? - Кто помог вам сегодня на занятии?</p> <p>- Как вы общались с друг другом? - Мы сегодня играли и трудились. - Только дружба помогает сделать работу интересной. (Видеоклип «Дружба - это не работа»)</p>	<p><i>Предполагаемые ответы:</i></p> <p>- Веселое, хорошее. - Играли, узнали новое, смотрели записи. - Мама Ильи, библиотекарь, директор, учитель. дети. - Дружно. <i>Дети под видеоклип «Дружба- это не работа» играют, танцуют..</i></p>

Номинация. Основы выбора профессии (5-9 класс, образовательная организация)

*Перова Диана Юрьевна, педагог-психолог
Муниципальное образовательное учреждение
«Егорьевская средняя общеобразовательная школа»*

Авторская профориентационная игра «Коротышки осваивают новые профессии»

Цель: Создание условий для проживания подростками профессиональных ролей архитектора, биолога и инженера.

Задачи:

расширение кругозора подростков, их знаний о мире профессий.

формирование у подростков представлений о содержании профессий архитектора, биолога и инженера.

моделирование профессиональной деятельности представителей данных профессий.

создание условий для развития коммуникативных качеств, умения подростков сотрудничать, работать в группе, повышение сплоченности школьного коллектива.

развитие навыков целеполагания и планирования своей деятельности.

развитие критичности к результатам своей деятельности и деятельности группы.

Описание проблем или задач развития, на решение которых направлена данная игра:

Большинству школьников составляет больших трудов определиться с профилем дальнейшего обучения и выбором профессии. Одна из причин этого – скудные представления о содержании труда представителей той или иной профессии, о нюансах профессиональной деятельности (например, какие психические процессы и качества личности нужны в первую очередь представителю данной профессии). Есть большая вероятность совершить одну из ошибок при выборе профессиональной деятельности (таких как, «следовать пожеланиям родителей», «получить профессию за компанию с другом», «ориентироваться только на школьный предмет, который нравится» и т.д.) не имея достаточных представлений о содержании труда определенных специалистов. Помочь школьникам определиться в выборе профиля обучения и в дальнейшем с выбором профессии посредством «примеривания» на себя профессиональных ролей призвана эта игра.

Описание сюжетной канвы, игровой результат, тип сюжета

Тип сюжета – волшебный;

Игровой результат – более или менее сформированные представления школьников о содержании труда представителей профессий: архитектор, биолог, инженер, а также игровой опыт определенной профессиональной деятельности.

Описание сюжетной канвы:

В Цветочном городе течет обычная жизнь, коротышки все заняты своими делами. Но размеренный ритм жизни нарушается криком души профессора Умочкина (друга и коллеги Знайки). Он присылает Знайке сообщение по сети Интернет с просьбой о помощи. В сообщении говорится о том, что в результате научных опытов с торсионными полями исчез весь город Лимонный, в котором жил Умочкин (вместе со всеми домами и жителями). Если в течение недели не восстановят хотя бы половину всех зданий, машин и живой природы (по чертежам, а также с помощью воображения), то все жители вместе с домами так и останутся в ином измерении. Знайка собирает всех коротышек и объявляет им о происшествии в Лимонном городе. У многих коротышек в Лимонном городе жили

друзья и родственники, поэтому такое известие повергло их в шок, и они с готовностью откликнулись помочь. Но что для этого надо сделать? Умочкин сообщает, что воссоздать потерянный город совместными усилиями могут архитекторы, инженеры и биологи. Но где взять столько специалистов, да ещё в такой короткий срок? Выход один – всем коротышкам надо срочно переквалифицироваться в архитекторов, биологов и инженеров. Коротышки делятся на группы и приступают к обучению новым профессиям. После успешного курса обучения профессиональные сообщества архитекторов, инженеров и биологов приступают к созданию проекта Лимонного города. После подготовки проекта каждое профессиональное сообщество защищает свой проект (как выглядит Лимонный город с точки зрения представителей каждого профессионального сообщества): биологи представляют флору и фауну города, архитекторы – здания, сооружения, инженеры – транспорт, коммуникации. Затем от каждого профессионального сообщества выдвигаются представители, которые «собирают по кусочкам» картину Лимонного города. Остальные коротышки помогают им. Если за определенное время удалось воссоздать Лимонный город, то всё возвращается на круги своя: возвращаются все жители Лимонного города. Если же воссоздать город в проекте не удалось, то все друзья и родственники коротышек (жители Лимонного города) оказываются безвозвратно потерянными в торсионных полях...

Время на игру и обсуждение

Общее время на игру - 1,5 - 2 часа, на обсуждение – около 20 минут.

Участники:

- **Возраст участников:** 11-12 лет
- **Размер группы:** не менее 10 человек.
- **Сколько взрослых должно участвовать в качестве ведущих?** Один ведущий
- **Предусмотрено ли участие педагогов, кого и в каком качестве (участник, наблюдатель, соведущий, др.).** Предусмотрено участие 3 педагогов либо заранее подготовленных старшеклассников в качестве участников (профессоров Умочкина, Думкина и Читайкина).

Возможное продолжение игры в деятельности психолога и педагогов (классного руководителя). Широкие возможности продолжения игры и в деятельности психолога, и в деятельности классного руководителя (при условии наличия методического материала).

Например, следующую игру или игровое занятие можно построить, развивая сюжет романа – сказки таким образом:

1 ситуация. В обновленном Лимонном городе совершена серия краж реликвий из музея. Срочно требуются следователи, чтобы найти преступников, а также археологи, чтобы составить описание украденных реликвий (так как они участвовали в раскопках и знают как выглядят реликвии). А также требуются журналисты, чтобы освещать в прессе эту историю.

2 ситуация. Состоится грандиозный Форум искусств, на который приедут представители творческих профессий из нескольких городов. Срочно нужны участники! Коротышки осваивают творческие профессии (писатель, актер, художник).

Игру или игровое занятие можно построить подобным образом или внести некоторые изменения. Смысл остается тот же: формирование представлений школьников об определенной профессиональной деятельности, проектирование этой деятельности, её проживание.

Подробный сценарий игры с указанием задач каждого этапа

№	Время	Содержание каждого этапа	Задачи, решаемые на каждом этапе	Материалы, необходимые для проведения

1.	15	<p>Вживание участников в игровое пространство.</p> <p>Ведущий (психолог) Добрый день, мальчишки и девчонки! Сегодня мы с вами побываем одновременно и в прошлом (нашем детстве), и в будущем (взрослой жизни). Сегодня мы с вами перевоплотимся в героев известной и многими любимой романа-сказки Н.Носова «Приключения Незнайки и его друзей». Чтобы перевоплощение было как можно более полным, мы выберем себе роли и изготовим элементы костюмов своих героев, чтобы вас легко можно было узнать. Вот коробочка, из которой вы берете наугад карточку со своим новым именем. Затем из имеющихся материалов вы готовите элемент своего костюма так, чтобы вас можно было узнать.</p> <p>Когда всё будет готово, ведущий продолжает игру. Все участники рассказывают полукругом на стулья.</p> <p>Ведущий: В одном сказочном городе жили коротышки. Коротышками их звали потому, что они были очень маленькие. В городе у них было очень красиво. Вокруг каждого дома росли цветы. А сам город назывался Цветочным городом. В каждом домике на улице Колокольчиков жили малыши – коротышки. Самым главным был малыш-коротыш по имени Знайка. Его прозвали так за то, что он знал очень много (а все потому, что он много читал). В этом же домике жил доктор Пилюлькин, который лечил коротышек от всех болезней. Здесь жил также механик Винтик со своим помощником Шпунтиком. Жил Сиропчик, который был очень вежливым и любил газированную воду с сиропом. Ещё жил охотник Пулька. У него была собака Булька и ружьё, которое стреляло пробками. Жил художник Тюбик, музыкант Гуся и другие малыши: Торопыжка, Ворчун, Молчун, Пончик, Растеряйка, два брата – Авоська и Небоська. Но самым известным среди них был малыш по имени Незнайка. Его прозвали Незнайкой за то, что он ничего не знал. Он носил яркую голубую шляпу, желтые брюки и оранжевую рубашку с зеленым галстуком. Он вообще любил яркие краски. У Незнайки был друг Гунька, с которым он мог болтать по целым часам.</p>	<p>1. Создание игрового настроения</p> <p>2. Перевоплощение участников в героев сказки, вживание в роли</p>	<p>1. Цветы из различных материалов (картона, живые, искусственные) для создания образа Цветочного города</p> <p>2. Картон, клей, краски, карандаши, степлер, веревки (нитки) для создания элементов костюмов героев</p> <p>3. Бейджики, ручки</p> <p>4. Карточки с напечатанными именами героев сказки: - Незнайка - Знайка - Гунька - Пилюлькин - Сиропчик - Тюбик - Торопыжка - Молчун - Ворчун - Гуся - Пончик - Пулька - Свистулькин - Караулькин (милиционеры) - Кубик (архитектор) - Медуница - Синеглазка - Снежинка - Кнопочка - Звездочка (певица) - Фунтик (певец) - Винтик - Шпунтик - Клепка - Цветик (поэт) - Авоська - Небоська (Положить их в небольшую картонную</p>
----	----	--	---	---

	<p>(Когда ведущий говорит о каком-то малыше, этот герой выходит и представляется).</p> <p>В Цветочном городе текла обычная жизнь, и все коротышки были чрезвычайно заняты своими обычными делами. Но однажды...</p> <p>В один прекрасный день Знайка по привычке просматривал свою электронную почту и ему попало на глаза сообщение от его друга профессора Умочкина, которое было просто криком души.</p> <p>Знайка читает сообщение профессора следующего содержания: «Дорогой мой друг Знайка! Я совершил страшную оплошность! Мы с профессорами Думкиным и Читайкиным проводили опыты, в которых изучали влияние торсионных полей. И получили неожиданный результат: мы вышли из своей научной лаборатории и увидели, что наш родной Лимонный город со всеми его жителями и домами исчез. И сами мы не можем вернуть его назад. Если в течение недели не будет восстановлена хотя бы две трети всех зданий, машин и живой природы, то все жители так и останутся в ином измерении. Восстановить город можно разными способами: в виртуальном плане, в воображении и по чертежам) архитекторы, инженеры и биологи. Тут, что называется, все средства хороши, лишь бы успеть за неделю. Помогите, коротышки, умоляю вас! Для восстановления города нужно много специалистов, а нас всего трое! Знаечка, расскажи коротышкам о нашем горе, помогите вернуть город!».</p> <p>Ведущий: Такой вот крик души профессора Умочкина! У многих коротышек в Лимонном городе жили друзья и родственники, поэтому такое известие повергло их в шок, и они с готовностью откликнулись помочь. Но что для этого надо сделать? Умочкин сообщает, что воссоздать потерянный город совместными усилиями могут архитекторы, инженеры и биологи. Но где взять столько специалистов, да ещё в такой короткий срок? Выход один – всем коротышкам надо срочно переквалифицироваться в архитекторов, биологов и инженеров.</p> <p>Освоение коротышками новых профессий. Ведущий:</p>		коробку) 5. Столы, стулья 6. Сообщение из Интернета от профессора Умочкина (распечатанное)
--	---	--	--

		Ну что ж, задача ясна. Сейчас каждый из вас выберет себе новую профессию по душе. Те, кто хочет освоить профессию архитектора, подойдите к профессору Умочкину, кто желает переквалифицироваться в инженера – к профессору Думочкину, а те, кто хочет стать биологом – в профессору Читайкину.		
2	20-25	<p>Освоение коротышками новых профессий.</p> <p>Ведущий: Ну что ж, задача ясна. Сейчас каждый из вас выберет себе новую профессию по душе. Те, кто хочет освоить профессию архитектора, подойдите к профессору Умочкину, кто желает переквалифицироваться в инженера – к профессору Думочкину, а те, кто хочет стать биологом – в профессору Читайкину. Главное, чтобы число претендентов было примерно равным.</p> <p>Коротышки делятся на 3 равные группы (по желанию или по жребии) и приступают к обучению новым профессиям. Инструкторами по обучению выступают профессора Умочкин, Думочкин и Читайкин (в каждой группе свой инструктор – педагог либо старшеклассник).</p> <p>Ведущий координирует процесс.</p> <p>Работа по «Обучению профессиям» идет по группам. В течение заданного времени герои должны попробовать себя в качестве профессионала. В Приложениях представлен весь необходимый материал для инструкторов.</p>	<p>Задачи: Составить представление о профессиональных важных качествах, необходимых представителю каждой профессии</p> <p>Попробовать выполнить задания на тренировку каждого ПВК</p>	<ol style="list-style-type: none"> 1. Рабочие тетради в клетку 2. Стимульный материал и задания для профессии архитектора 3. Стимульный материал и задания для биолога 4. Стимульный материал и задания для инженера (Приложения № 1, 2, 3) 5. Карандаши, ручки
3	20 минут (5 мин. – на подготовку, и по 5 мин. на представление)	<p>Защита профессии</p> <p>Каждая группа профессионалов должна представить свою профессию, которой они овладели (нужно рассказать о ней с помощью разных средств: жестов, слов, используя рисунки, песенки, танец и т.д. – кто как сможет). При этом особое внимание уделяется тому, чтобы была раскрыта сущность профессии, необходимые профессионально важные качества и навыки.</p> <p>Ведущий: Уважаемые коротышки! Вы прошли ускоренный курс обучения новым для вас профессиям. А ведь после каждого курса обучения бывают экзамены! У вас они тоже сейчас будут. Вам нужно представить свою профессию, рассказать о ней остальным коротышкам. Вы можете это сделать в виде сценки, танца, стихотворения, рассказа – в общем, кто во что горазд! Но непременно должна быть раскрыта сущность профессии, те качества, умения и навыки, которыми должен обладать профессионал.</p>	<ol style="list-style-type: none"> 1. Структурирование опыта игровой профессиональной деятельности учащихся 2. Получение обратной связи, насколько полно и точно они составили свое представление о содержании деятельности каждой профессии 	Канцелярские принадлежности

		5 минут вам дается на подготовку, и по 5 минут на каждую команду для представления профессии. Помните, что мы ограничены во времени!		
4.	20-25	<p>Подготовка проекта Лимонного города. Ведущий: Дорогие коротышки! Теперь вы профессионалы в своем виде деятельности. Сейчас мы подошли к главному, ради чего все это делали: в течение ближайших нескольких дней (а в пересчете на человеческое время – в течение 20 минут) вы должны будете воссоздать в своих проектах Лимонный город. Если же вы с этим заданием не справитесь, то все ваши друзья – коротышки из Лимонного города бесследно исчезнут в торсионных полях.</p> <p>Проекты у каждого профессионального сообщества будут свои. Для архитекторов это – здания и сооружения, мосты и т.д. Для инженеров – машины и коммуникации. Для биологов – живая природа города и пригорода, сады, парки и т.д. Но имейте ввиду, что после того, как вы представите свои проекты, вам нужно будет всем объединиться и на основе своих проектов создать один общий проект – проект Лимонного города. Вам будут помогать ваши наставники – профессора Умочкин, Думочкин и Читайкин (но только на этапе создания проектов профессиональных сообществ), а на этапе создания общего проекта они будут экспертами. Их задача – оценить, насколько полно в проекте вы воссоздали Лимонный город. Вы можете использовать различные Энциклопедии (они у нас в наличии), а также Летопись жизни коротышек (роман – сказка Н.Носова «Приключения Незнайки и его друзей»). За работу!</p>	<p>1. Структурирование опыта участников, создание целостной картины профессий.</p> <p>2. Проигрывание возможностей применения навыков в практической профессиональной деятельности</p> <p>3.3. Развитие умения работать в группе</p> <p>4. Развитие творческого воображения и мышления</p>	<p>1. Различные Энциклопедии</p> <p>2. Роман – сказка Н.Носова «Приключения Незнайки и его друзей» (все части), в 2-3 экземплярах</p> <p>3. Канцелярские принадлежности (ватман, краски, карандаши, ручки, и т.д.)</p>
5.	15 мин. (по 5 мин. на каждую команду)	<p>Представление проекта. Каждая профессиональная группа должна представить свой проект города с помощью чертежей, устных или письменных описаний, связного интересного рассказа и т.д. (в любой форме). Главный критерий – наиболее полно описать свою смоделированную реальность.</p> <p>Ведущий: А сейчас настал очень ответственный момент. Мы все здорово потрудились, чтобы выручить из беды жителей Лимонного города. Каждое профессиональное сообщество приложило все усилия, чтобы освободить наших друзей от коварного влияния торсионных полей. Каждое сообщество</p>	<p>1. Тренировка умения грамотно и логично излагать свои мысли, отстаивать свою точку зрения.</p> <p>2. Закрепление представлений о содержании труда данных специалистов (инженера, биолога,</p>	<p>1. Канцелярские принадлежности,</p> <p>2. Школьная доска, мел</p>

		сейчас представит свой проект. Профессиональные сообщества коротышек представляют свои проекты.	архитектора)	
6.	15 мин.	<p>Подготовка проекта «Общая картина Лимонного города»</p> <p>Ведущий: Уважаемые коротышки! До цели уже осталось совсем немного. У нас уже есть проекты зданий и сооружений, живой природы, транспорта и коммуникаций. Дело за малым: соединить все это в единую картину, как стеклышки в калейдоскопе. Вы можете работать все вместе, но сначала выберите актив – от каждого профессионального сообщества. Актив будет координировать всю работу. Общий проект должен быть как можно полнее, тогда профессора Думочкин, Умочкин и Читайкин смогут узнать свой город.</p> <p>Очень ответственна роль профессоров на этом этапе. Пока готовится общий проект, их задача – подготовить как можно больше вопросов о городе, которые они будут задавать коротышкам на этапе защиты проекта. По тому, насколько полно составлен проект, как полно в нем учтены потребности жителей города, будет зависеть их оценка всего проекта.</p>	<p>1. Развитие умения работать в группе</p> <p>2. Развитие умения координировать свои действия в соответствии с общей задачей</p>	<p>1. Канцелярские принадлежности и</p> <p>2. Все, что приготовили на этапе № 4 (подготовка проектов профессиональными сообществами)</p>
7.	10 мин.	<p>Защита большого проекта «Общая картина Лимонного города»</p> <p>Коротышки представляют общий проект Лимонного города.</p> <p>Ведущий: Развязка близка. Скоро мы узнаем, сможем ли вновь увидеть своих родных и друзей, которых мы так стремились выручить на протяжении всей игры. Профессора сейчас уже не смогут нам помогать. Они и так научили нас всему, чему могли. Сейчас они будут выступать в роли экспертов и судей. После того, как вы представите проект, они посоветуются и скажут нам свое слово, возможно ли возвращение наших друзей. Это будет зависеть от того, насколько полно вы воссоздали город.</p> <p>Коротышки представляют общий проект Лимонного города.</p> <p>Не менее ответственна роль профессоров и на этом этапе! Их задача – оценить, на сколько процентов воссоздан Лимонный город (нужно не менее 75 %).</p>	<p>1. Развитие критичности к результатам индивидуальной (личной) и групповой деятельности</p> <p>2. Развитие умения работать в большой группе</p> <p>3. Развитие умения соотносить свою деятельность с деятельностью других</p>	<p>Материалы те же, что и на этапе № 6.</p>

		После представления общего проекта профессора задают вопросы, которые они составили на предыдущем этапе. Затем они, посоветовавшись, решают на сколько полно (конкретно, в процентах) восстановлена картина Лимонного города и озвучивают свое мнение – есть шанс или нет на возвращение жителей.		
8.	15-25 мин.	Завершающий этап. Обсуждение игры. Ведущий предлагает поделиться своими впечатлениями, переживаниями. Происходит обсуждение игры в виде беседы за круглым столом. В заключение участников просят заполнить специальные анкеты.	1. Подведение итогов игры 2. Анализ сильных и слабых сторон игры и её отдельных элементов 3. Осмысление игрового опыта	

Форма обсуждения игры: обсуждение игры происходит в виде беседы за круглым столом. В заключение участников просят заполнить специальные анкеты.

Комментарии. Желательно (но не обязательно), чтобы участники незадолго до игры прочитали или хотя бы просмотрели роман – сказку Н.Носова «Приключения Незнайки и его друзей».

Приложение 1.

ПРОФЕССИЯ — АРХИТЕКТОР (материал для инструкторов)

Разминка «Восприятие информации на слух и ее запоминание»

На доске рисуется квадрат размером 6 x 6 клеток (рис. 2). Участники игры должны следить глазами за передвижениями воображаемого карандаша, которым управляет ведущий. Ведущий говорит, на сколько клеточек и в какую сторону надо проводить линию.



Рис. 2

Ведущий. Представьте себе, что вы отступили на одну клетку слева внизу. Теперь вы ведете карандаш на три клетки — вверх, одна клетка — влево, три клетки — наискосок вправо вверх, три клетки — наискосок вправо вниз, одна клетка — влево, три клетки — вниз, одна клетка — влево, две клетки — вверх, две клетки — влево, две клетки — вниз, одна клетка — влево.

Затем участники игры рисуют у себя в тетрадях тот образ, который у них сложился.

Обсуждение

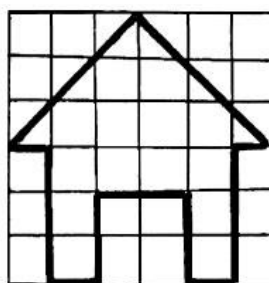
Ведущий. Сегодня вы испытаете свои силы в одной очень интересной профессии, которая называется «архитектор». Попробуйте ее сначала описать самостоятельно. Устные ответы учащихся, затем ведущий обобщает их.

Архитекторы — специалисты, которые создают здания и их комплексы, образующие среду для жизни людей: жилищные, спортивные, театральные, парковые сооружения, улицы, города.

Какие учебные предметы необходимо знать будущему архитектору?

Зачем ему нужна математика, русский язык, история, география?

Какими способностями должен обладать архитектор?

Сначала ответы дают участники игры.

Работа с подсобным материалом и в тетрадях

Ведущий обобщает высказывания участников игры.

Ведущий. Во-первых, архитектор должен уметь хорошо ориентироваться в пространстве, представлять в уме будущее сооружение, создавать его образ. Эту способность вы у себя проверяли, когда выполняли задание в начале урока. Во-вторых, архитекторы должны уметь проектировать и конструировать. В этом вы обычно тренируетесь, когда собираете из деталей конструктора какое-либо сооружение. На занятии мы будем конструировать дома из геометрических фигур (китайская головоломка, рис. 3).



Рис. 3

Задание — сложить дом из любых двух, трех, четырех элементов. Необходимо найти несколько вариантов.

В-третьих, архитекторы — творческие люди. Они должны иметь хорошее воображение.

Для проверки этой способности ведущий выступает в роли заказчика, которому необходимо спроектировать необычный дом. Архитектор может проявить свою фантазию, но обязан соблюсти **пять условий**:

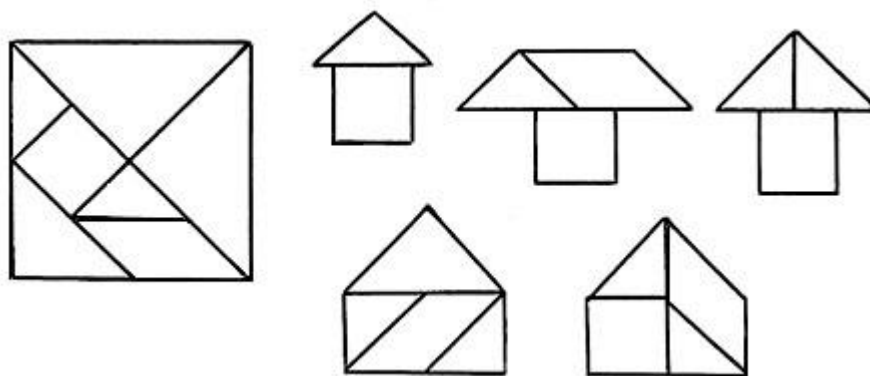
1. Дом должен быть похож на космический корабль.
2. Дом должен иметь не менее двух этажей.
3. Все окна в доме должны быть разного размера и разной формы.
4. В окраске дома обязательно должны присутствовать два цвета — синий и желтый.
5. Дверь должна быть такой, чтобы ее удобно было открывать и маленькому человеку, и большому.

Представление и разбор проектов. Проверка соответствия выдвигаемым требованиям и оценка фантазии автора.

Обсуждение результатов

Как называются способности, которые проверялись на данном занятии?

Какие задания было легко выполнять?

Какие задания вызывали трудности и почему?

«Восприятие и глазомер»

Предъявляются три рисунка. На первом (рис. 4а) необходимо определить, какая из трех дорог, ведущих к трем домам, длиннее. На втором рисунке (4б) требуется соотнести высоту и ширину изображенной фигуры. На третьем рисунке (4с) сравниваются два расстояния — от носа верхней ящерицы до носа средней и от носа средней ящерицы до носа нижней. Какое расстояние больше?



Рис. 4а



Рис. 4б

Дискуссия

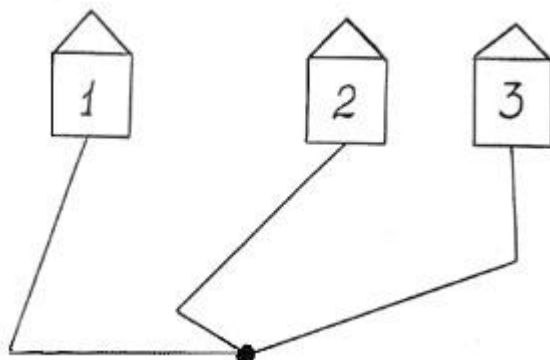
Предоставить возможность участникам игры рассказать, что нового они узнали о профессии архитектора.

Вопросы:

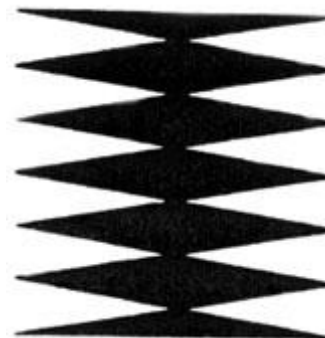
Кто знает фамилии знаменитых архитекторов?

Какие архитектурные сооружения в Москве вам нравятся больше всего?

Знает ли кто-нибудь их автора?

Постарайтесь узнать, кто их спроектировал.

Работа в тетрадях

Ведущий. На прошлом занятии вы на себе проверили три способности, которыми должны обладать архитекторы. Назовите эти способности. Четвертую способность вы опробовали в процессе выполнения разминки. Называется она — глазомер.

Зачем архитектору нужен хороший глазомер?

(Чтобы грамотно и точно соотносить размеры проектируемых сооружений.)

Пятая способность касается наличия логических способностей. Почему они необходимы архитекторам?

Обсуждение.

Испытать свои логические способности предлагается путем создания проекта дома, где необходимо сначала проанализировать предлагаемые условия, а затем нарисовать и сам дом. Дом должен удовлетворять следующим условиям:

1. Снаружи он должен казаться одноэтажным, а на самом деле быть трехэтажным.
2. Обязательно должен быть балкон, но не на первом этаже.
3. Весь первый этаж должен занимать гараж.

Обсуждение нарисованных вариантов проекта.

Игра

Класс делится на три команды, каждая из команд получает задание на разработку проекта дома. Коллективный проект каждой команды затем обсуждается другими командами на соответствие требуемым условиям. На обсуждение выносятся другие варианты, которые также удовлетворяют заданным условиям.

Затем предлагаются следующие задания.

1. Великан и мальчик-с-пальчик решили жить в одном доме. Каким он должен быть, чтобы им обоим было в нем удобно?
2. Подружились Чиполлино и Буратино и решили выстроить для себя дом. Но в помещении от мальчика-луковицы у Буратино постоянно слезились глаза. Чиполлино же все время наткнулся на острый нос своего деревянного друга. Каким должен быть их дом, чтобы они могли общаться друг с другом и при этом не испытывать неудобств?
3. Снегурочка и Огневушка-поскакушка также решили поселиться в одном доме. Каким он должен быть, чтобы ни та, ни другая не пострадали при совместном проживании?

Обсуждение результатов

- Как называются способности, которые проверялись на данном занятии?
- Какие задания было легко выполнять?
- Какие задания вызвали трудности и почему?



Рис. 4с

Приложение 3.

ПРОФЕССИЯ — ИНЖЕНЕР (материал для инструкторов)

«Зрительная память»

Внимательно посмотрите на рисунок в течение одной минуты, затем повторите изображения в той же последовательности у себя в тетрадях (рис. 1).



Рис. 1

«Глазомер»

Ведущий. Давайте проверим ваш глазомер. Определите на глаз:

1. Каково расстояние от одной стены до другой?
2. Каковы длина и ширина классной доски?
2. Какова длина стола?
3. Каков рост Саши (Тани, Сережи...)?

Все ответы записываются, а затем проверяются.

Зачем инженеру нужен хороший глазомер? (Он постоянно имеет дело с размерами деталей создаваемых устройств, а ошибка в размерах может привести к возникновению неполадок в работе этих устройств.)

Дискуссия

Ведущий. Вы познакомитесь сегодня с очень интересной профессией, которая называется «инженер». Попробуйте сначала описать ее самостоятельно.

Устные ответы ведущий обобщает в виде краткого описания:

Инженеры создают и поддерживают в рабочем состоянии машины, механизмы, то есть любые технические приборы и устройства. Много из того, что нас окружает и без чего теперь невозможно представить свою жизнь, создано трудом инженеров.

Какими способностями должен обладать инженер? Какую способность вы проверяли во время разминки? Зачем инженеру нужна хорошая зрительная память? (Для того, чтобы проектировать приборы и механизмы или устранять в них неисправности, необходимо досконально знать и мысленно представлять их устройство.)

Перед тем как создать любое техническое устройство, обычно требуется грамотно сделать расчеты. Далее — нужно уметь анализировать все этапы работы, чтобы выявлять ошибки и устранять неисправности. Поэтому для инженера очень важны математические способности. Проверить их можно с помощью следующих заданий:

1. Впишите числа 4, 6, 7 и 8 так, чтобы уравнение было верным. $(_ + _) \times (_ - _) = 30$

2. Впишите недостающие числа:

$$37 \quad 28 \quad 32 \quad 23 \quad _ \quad _$$

$$35 \quad 31 \quad 27 \quad 23 \quad _ \quad _$$

$$9 \quad 18 \quad 27 \quad _ \quad 45 \quad _$$

3. Впишите отсутствующие числа (рис. 2).



Рис. 2

Инженер должен уметь мыслить конструктивно, в природном или искусственном материале видеть будущее техническое устройство. Но сначала давайте вспомним, из чего состоят окружающие нас предметы.

Игра

Участники игры делятся на три команды. Каждой команде дается одно из названий материалов (стекло, пластмасса, металл, дерево, кожа, шерсть, поролон, бумага и т.п.). Участники игры должны перечислить, что из данного материала изготавливают. За каждый правильный ответ команда получает по одному очку. Команды имеют возможность также заработать очки при дополнении ответов других команд.

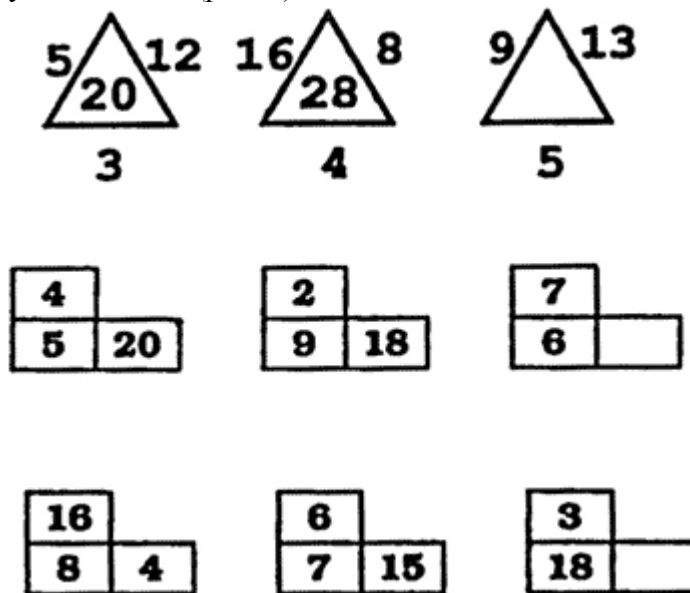
4. В каждый из четырех квадратов впишите номер отсутствующей фигуры (рис. 3).



Рис. 3

Работа с подсобным материалом

Ведущий. Конструктивные способности предполагают умение видеть, из каких частей состоят окружающие нас предметы, их сходства и различия относительно этих частей, умение их перемещать для получения новых предметов.

Следующие задания помогут вам проверить, есть ли эти способности у вас:

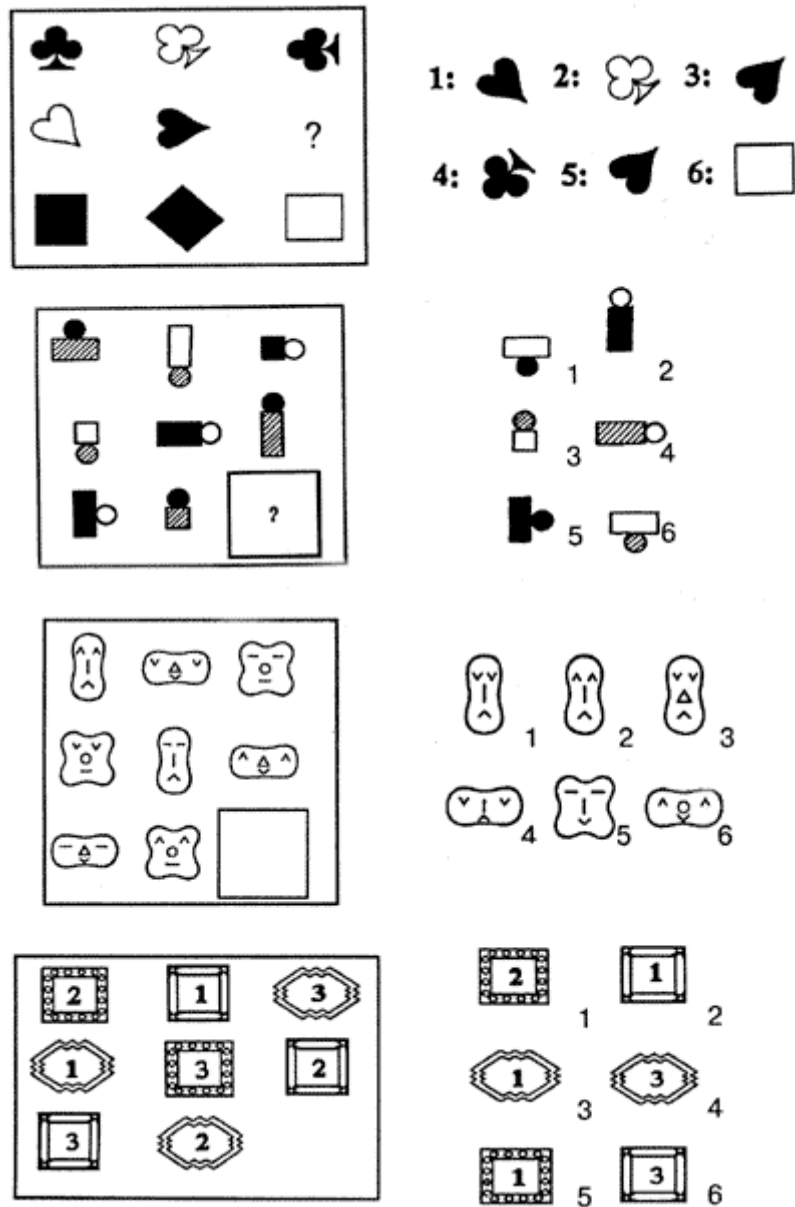
1. Необходимо выбрать из фигур справа такие три, из которых можно составить квадрат, данный на образце слева (рис. 4).



Рис. 4

2. Для выполнения следующих пяти заданий потребуется набор карандашей (рис. 5).

Задание а

Сложи фигуру из двенадцати карандашей.

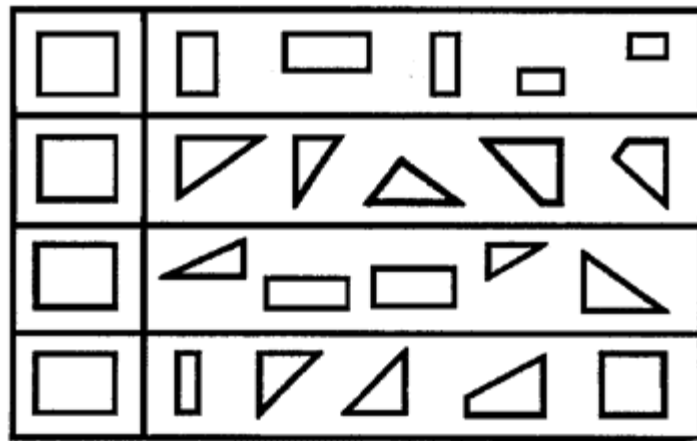
- 1) Убери два карандаша так, чтобы получить три равных квадрата.
- 2) Убери два карандаша так, чтобы получить два неравных квадрата.
- 3) Передвинь четыре карандаша так, чтобы осталось только три квадрата.

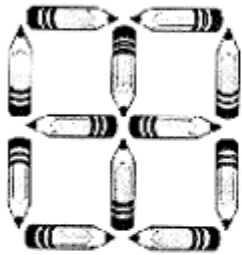

Задание б

Сложи фигуру из пятнадцати карандашей.

- 1) Убери три карандаша так, чтобы получить три квадрата.



Задание в

Сложи фигуру из двадцати четырех карандашей.

- 1) Убери четыре карандаша так, чтобы получить пять равных квадратов.
- 2) Убери восемь карандашей так, чтобы получить также пять равных квадратов.



Задание г

Сложи фигуру из пятнадцати карандашей.

- 1) Убери два карандаша так, чтобы получить пять равных квадратов.

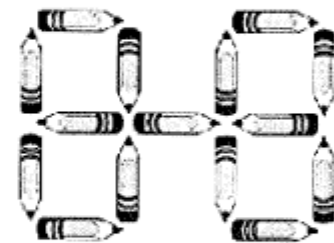

Задание д

Сложи фигуру из восемнадцати карандашей.

- 1) Убери два карандаша так, чтобы получить четыре таких же квадрата.



Рис. 5. Лишний карандаш

3. Необходимо сконструировать из геометрических фигур («китайская головоломка») изображения, показанные на рис. 6. (Сначала детали изображений не конкретизируются.)
4. Для каждой фигуры из тех, что представлены на рисунке, надо подобрать пару, вместе с которой она образует куб (рис. 7).



Рис. 7

Обсуждение результатов

- Как называются способности, которые проверялись на данном занятии?
- Какие задания было легко выполнять?
- Какие задания вызывали трудности и почему?

Разминка «Глазомер»

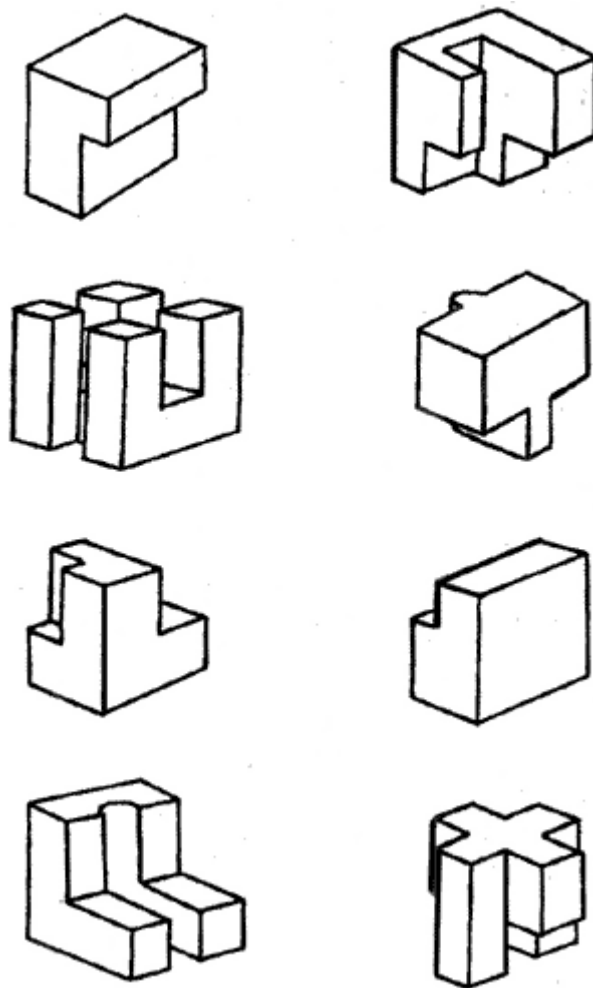
Ведущий. Давайте проверим ваш глазомер. Определите на глаз:

1. Каково расстояние от одной стены до другой?
2. Каковы длина и ширина классной доски?
2. Какова длина стола?
3. Каков рост Саши (Тани, Сережи...)?

Все ответы записываются, а затем проверяются.

Зачем инженеру нужен хороший глазомер? (Он постоянно имеет дело с размерами деталей создаваемых устройств, а ошибка в размерах может привести к возникновению неполадок в работе этих устройств.)

Работа с подсобным материалом и в тетрадях

Ведущий. Как вы думаете, что может произойти, если инженер будет рассеянным, невнимательным? Какие могут возникнуть последствия? (Обсуждение.) А теперь проверим, умеете ли вы быть внимательными во время работы. Представьте себе, что вам доверили проверить некое устройство.



Рис. 8

На экране компьютера (рис. 8), с которым соединено это устройство, появилось три изображения (а). Если они совпадают с тремя образцами (б), то устройство работает правильно, если нет – значит, появилась неисправность, которую необходимо устранить. Устройство состоит из 12 разных блоков. Их высветили на экране компьютера в виде 12 квадратов. Возникшая неисправность привела к появлению на экране двух одинаковых квадратов (рис. 9). Нужно их найти, чтобы определить, какие блоки неисправны.

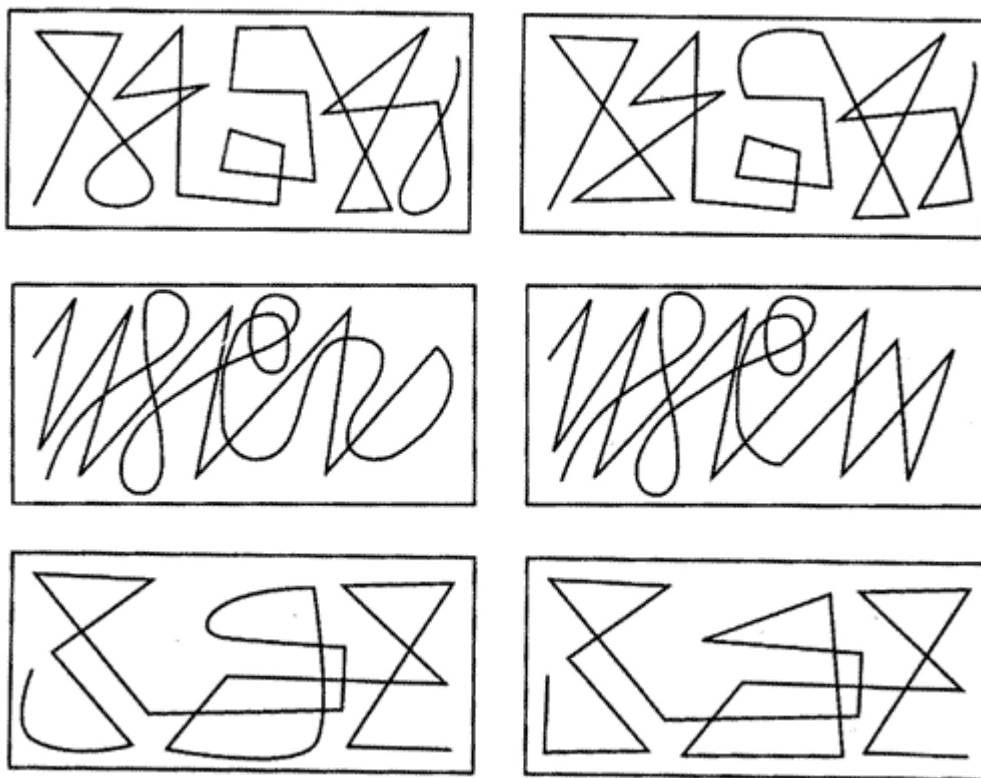

Рис. 9

Неисправный блок необходимо рассмотреть более детально. Он состоит из нескольких соединенных между собой узлов, обозначенных в виде звездочек, ромбов,

кружков и кружков с точкой (рис. 10). Неисправным оказался один из узлов, имеющий обозначение кружка с точкой. Требуется найти этот узел на приведенной рядом схеме.

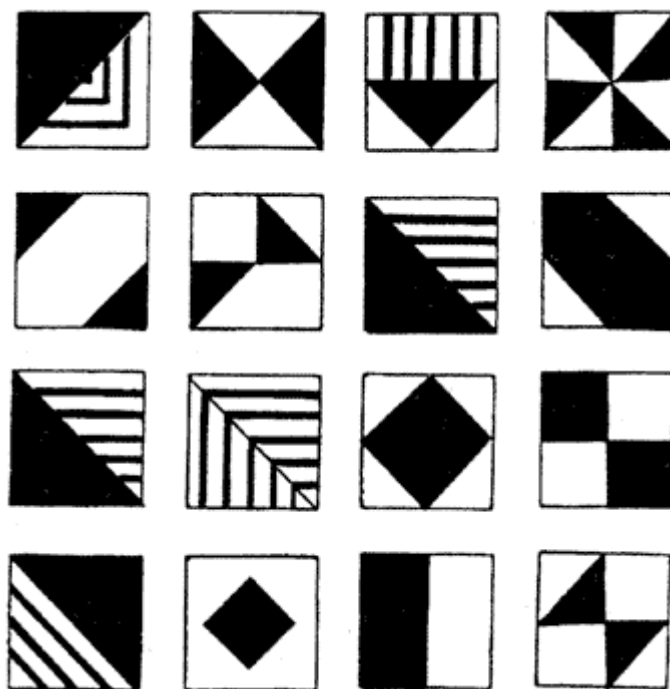

Рис. 10

Далее нужно разобраться в микросхеме (множество мелких элементов, соединенных проводами) неисправного узла (рис. 11). Сначала необходимо проверить наличие всех соединений (точки на линиях). Причем на каждой линии их не должно быть меньше 21 или больше 24.

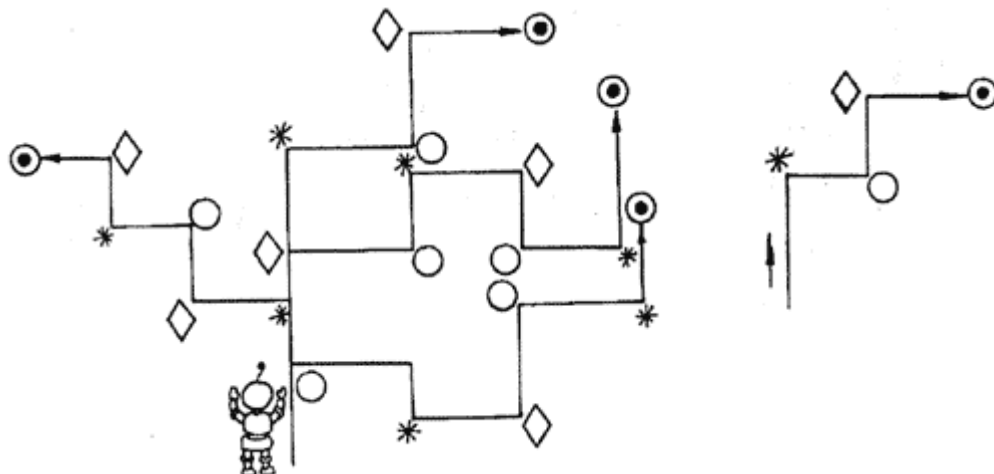

Рис. 11

Сосчитайте точки на каждой линии и запишите их в кружочках с обоих концов линий. Найдите линии, не удовлетворяющие условию. На экране компьютера рассмотрите эти линии более подробно (рис. 12). В квадратах помечены неисправные элементы, которые нужно будет заменить. Требуется отыскать их в ряду изображений снизу. (Все задания лимитируются по времени.)

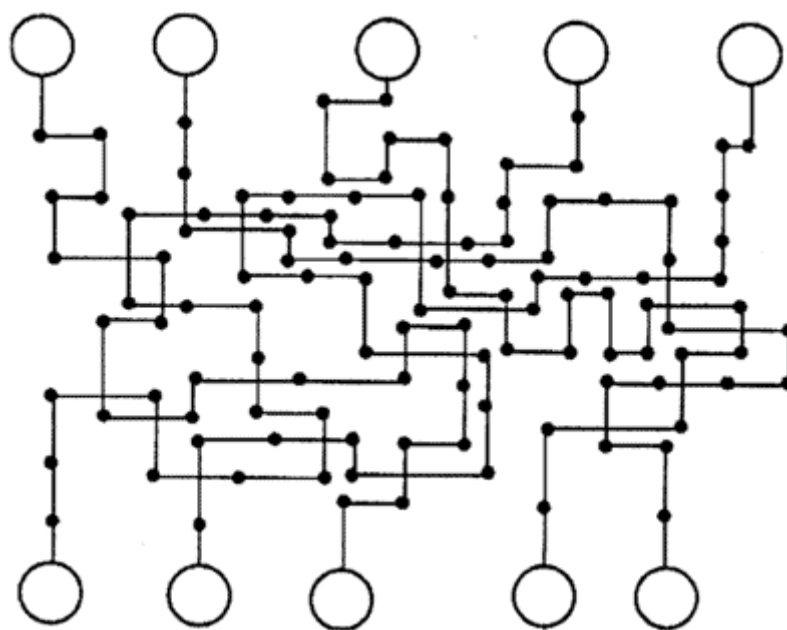

Рис. 12

Игра

Ведущий. С помощью следующей игры вы проверите одновременно наблюдательность и воображение. Попробуйте нарисовать на основе треугольника (квадрата, круга или любой другой фигуры) различные предметы. Их можно вертеть как угодно и дорисовывать недостающие части. Каждый известный и часто встречающийся предмет оценивается в одно очко, известный, но редко встречающийся, — в два очка, оригинальный предмет — в три очка.

Работа в тетрадах

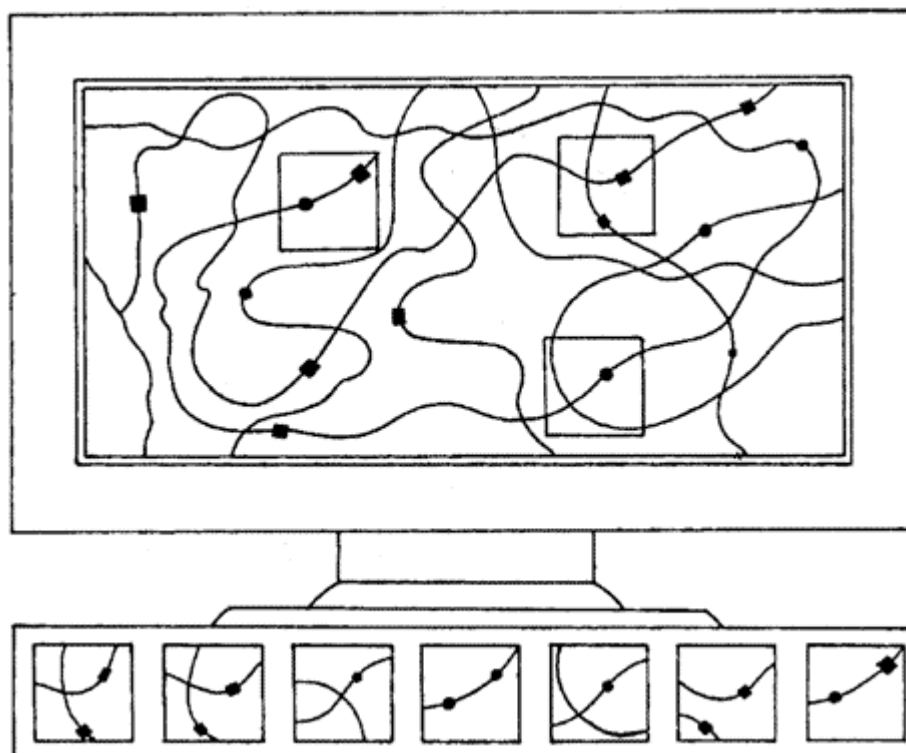
Ведущий. Очень важно для инженера наличие такого качества, как изобретательность, — умение придумывать новые или усовершенствовать старые приборы и устройства. Следующее задание поможет проверить вашу изобретательность. Постарайтесь усовершенствовать такие предметы, как стол, лампа, расческа, очки, ножницы, кастрюля. Можно их увеличивать, уменьшать, изменять материал, из которого они изготовлены, добавлять к ним новые функции и соединять с другими предметами. Объясните, как устроены ваши усовершенствования. Желающие могут представить свои проекты для коллективного обсуждения.

Обсуждение результатов

Предоставить возможность участникам игры поделиться тем, что нового они узнали о профессии инженера.

- Какие бывают инженеры?
- Какими способностями должен обладать инженер?
- Какие задания было легко выполнять?
- Какие задания вызывали трудности и почему?

Приложение 4.

Анкета участника игры

Спасибо большое за участие! Нам очень важно ваше мнение об игре:

1. Оцените полезность игры для вас лично (обведите цифру: цифра 10 – наиболее полезно)

1 2 3 4 5 6 7 8 9 10

2. Что больше всего понравилось _____

3. Что не понравилось _____

4. Что было трудным _____

5. Что было важным, значимым _____

6. Что нового о себе узнал _____

7. Как ты думаешь, для чего нужна эта игра _____

Подпись _____

*Полозова Лариса Леонидовна,
Говорова Алла Николаевна, педагоги дополнительного образования
Муниципальное бюджетное учреждение дополнительного образования
«Дом детства и юношества»*

Дополнительная общеобразовательная (общеразвивающая) программа «Путь к успеху»

Пояснительная записка

Дополнительная общеобразовательная (общеразвивающая) программа «Путь к успеху» реализуется в МБУ ДО «Дом детства и юношества» с 2014 года, имеет социально-педагогическую направленность, адресована учащимся среднего школьного возраста, рассчитана на 1 год обучения, способствует формированию и развитию нравственных качеств личности в процессе знакомства с многообразием профессиональной деятельности человека через привлечение подростков к участию в разнообразных видах коллективной и индивидуальной деятельности: коммуникационной, творческой, игровой, интеллектуальной, организаторской, трудовой.

Настоящая программа составлена на основании Программы развития воспитательной компоненты в общеобразовательных учреждениях на 2013-2020 годы¹, Концепции духовно - нравственного развития и воспитания личности гражданина России², Порядка организации и осуществления образовательной деятельности по дополнительным общеобразовательным программам³, материалов специальной методической и научно-популярной литературы, соответствует уровню и направленности программы, учитывает возрастные и психологические особенности и интересы детей, запросы социума, материальные возможности семей учащихся, конкретные условия учреждения, личный опыт педагога.

При разработке программы соблюдены Методические рекомендации по проектированию дополнительных общеразвивающих программ (включая разноуровневые программы)⁴, а также Методические рекомендации по разработке дополнительных общеобразовательных (общеразвивающих) программ⁵, утвержденные приказом Главного управления образования и молодежной политики Алтайского края. Деятельность по дополнительной общеобразовательной (общеразвивающей) программе «Путь к успеху» направлена на:

¹ Программа развития воспитательной компоненты в общеобразовательных учреждениях на 2013-2020 годы // [Электронный ресурс]. – Режим доступа: // <http://www.school.ru/>. – Заглавие с экрана. – (Дата обращения: 02.09.2016)

² Концепция духовно - нравственного развития и воспитания личности гражданина России / А.Я.Данилюк, А.М.Кондаков, В.А.Тишков. - М. : Просвещение, 2009

³ Приказ Министерства образования и науки Российской Федерации от 29 августа 2013 г. № 1008 «Об утверждении Порядка организации и осуществления образовательной деятельности по дополнительным общеобразовательным программам» // [Электронный ресурс]. – Режим доступа: // <http://www.rg.ru/>. – Заглавие с экрана. – (Дата обращения: 02.09.2016)

⁴ Письмо Министерства образования и науки Российской Федерации от 18.11.2015 № 09-3242 «О направлении информации» вместе с Методическими рекомендациями по проектированию дополнительных общеразвивающих программ (включая разноуровневые программы) // [Электронный ресурс]. – Режим доступа: // <http://dopedu.ru/>. – Заглавие с экрана. – (Дата обращения: 02.09.2016)

⁵ Приказ Главного управления образования и молодежной политики Алтайского края от 19.03.2015 № 535 «Об утверждении методических рекомендаций по разработке дополнительных общеобразовательных (общеразвивающих) программ» // [Электронный ресурс]. – Режим доступа: // <http://www.educaltai.ru/>. – Заглавие с экрана. – (Дата обращения: 02.09.2016)

- приобщение школьников к общечеловеческим ценностям, обеспечение духовно-нравственного, гражданско-патриотического, трудового воспитания учащихся;
- формирование общей культуры учащихся социализацию и адаптацию их к жизни в обществе;
- удовлетворение индивидуальных потребностей учащихся в интеллектуальном, художественно-эстетическом, нравственном развитии;
- развитие эмоциональной и коммуникативной сфер ребенка, усвоение навыков бесконфликтного общения с окружающими, основ толерантного сознания;
- профессиональное самоопределение школьников.

Цель программы: создание условий для социализации личности подростков, помощь им в формировании маршрута жизненной успешности в процессе коллективного взаимодействия и сотрудничества при знакомстве с многообразием профессиональной деятельности человека.

Задачи:

мотивационные:

- формировать духовную и нравственную культуру подрастающего поколения, их позитивное мировоззрение;

познавательные:

- поддерживать познавательный интерес учащихся к миру профессий человека, пробуждать потребность в самосовершенствовании;

образовательные:

- обеспечить усвоение учащимися сведений о специфике профессиональной деятельности человека, новых формах организации труда в условиях конкуренции кадров;
- сформировать у учащихся положительное отношение к самому себе, осознание своей индивидуальности, уверенность в своих силах применительно к реализации себя в будущей профессии;
- приемов творческой деятельности, самостоятельной организации полезного досуга и конструктивного межличностного общения с окружающими;
- формировать жизненно-необходимые универсальные качества общей культуры личности, способствующие успешной адаптации в социум;

развивающие:

- развивать у школьников эмоционально – образное восприятие мира, позитивное отношение к окружающей действительности на основе общечеловеческих ценностей;

воспитательные:

- воспитывать толерантное сознание, положительные морально-нравственные качества личности, чувство человеческого достоинства при соблюдении установленных правил и ограничений.

Актуальность дополнительной общеобразовательной (общеразвивающей) программы «Путь к успеху» обусловлена необходимостью решения острых социальных проблем подростков, связанных с адаптацией к жизни в современном обществе, побуждением их к самопознанию, саморазвитию и самосовершенствованию. Нередко в среднем школьном возрасте у учащихся наблюдаются дефицит понимания со стороны окружающих и сверстников, проявление замкнутости, отгороженности от других, ощущение своей несостоятельности или, наоборот, неоправданная уверенность в себе, своей исключительности, и, как следствие, вызывающее поведение, пренебрежение к окружающим. Данная программа призвана помочь подросткам избрать для себя здоровый образ жизни, освоить приемы конструктивного общения со сверстниками и взрослыми, получить заряд положительной мотивации на успешность своей жизни в настоящий период истории и в будущем выборе профессиональной деятельности.

Целесообразность освоения содержания данной программы связана с возможностью расширения и углубления представлений школьников об окружающей действительности, собственных психологических свойствах, способах познания себя, гармоничном сочетании духовных и материальных потребностей, мотивации на формирование и развитие определенных качеств личности, необходимых в будущей профессиональной деятельности.

Реализация дополнительной общеобразовательной (общеразвивающей) программы «Путь к успеху» способствуют успешной социализации личности учащихся и призваны выполнять следующие функции:

- **познавательную** (познание учащимися самих себя, своих внутренних психологических характеристик, что содействует выявлению способностей и положительных качеств личности ребенка, помогает правильно организовать деятельность и построить отношения с окружающими людьми);
- **профилактическую** (выработка у ребят адекватной самооценки, позитивного мировосприятия, формирование стойких убеждений в приемлемости (неприемлемости) соответствующих форм поведения);
- **компенсаторную** (утверждение нравственных ценностей, освоение общепринятых норм поведения, осознание значимости собственной личности, восстановление доброго отношения к себе и к людям).

В процессе обучения повышается уровень общей культуры учащихся, обеспечивается освоение современных технологий, обеспечивающих их личностное самоопределение в изменяющемся мире, а также включение в соиздание новых форм организации социальной жизни:

- технологии культурной политики: вовлечение учащихся в создание новых культурных форм и сред;
- технологии регионального развития: формирование основ работы с территориальными комплексами;
- антропологические технологии: освоение форм эмоционального, физического, волевого, духовного, интеллектуального саморазвития.

Дополнительная общеобразовательная (общеразвивающая) программа «Путь к успеху» имеет интегрированный характер, тесно связана с образовательной деятельностью учащихся, так как дополняет обязательные учебные программы «Русский язык», «Литература», «Математика», «Биология», «Технология», «Физическая культура», а также спецкурсы «Искусство», «Этика», «Социальная практика».

Это способствует обогащению и расширению социального опыта учащихся, их всестороннему гармоничному развитию, мотивации к непрерывному образованию с целью подготовки функционально грамотной личности, способной действовать в нестандартной обстановке.

№ п/п	Предметные области	Основные сведения и предполагаемые способы деятельности
1	Русский язык	<ul style="list-style-type: none"> • Формирование представлений о многообразии языкового и культурного пространства России. • Обогащение словарного запаса. • Овладение правилами речевого этикета, совершенствование монологической и диалогической речи. • Работа с печатными изданиями и электронными (цифровыми) ресурсами.
2	Литература	<ul style="list-style-type: none"> • Формирование умения участвовать в обсуждении различных ситуаций, давать и обосновывать нравственную оценку поступков участников.

		<ul style="list-style-type: none"> • Освоение общечеловеческих ценностей (красота, смысл жизни, счастье, успешность и т.п.) • Постижение способов изучения окружающего мира (житейский опыт, созерцание, исследование, эксперимент и т.д.). • Закрепление умения самостоятельно выбирать интересующую литературу, пользоваться справочными источниками для получения дополнительной информации.
3	Математика	<ul style="list-style-type: none"> • Проведение простейших математических расчетов и измерений в конкурсной и игровой деятельности. • Ориентировка в пространстве и во времени.
4	Биология	<ul style="list-style-type: none"> • Формирование основ экологической грамотности, нравственного поведения в мире природы и людей. • Развитие навыков выявления причинно-следственных связей в окружающем мире. • Изучение человека – основной фигуры живой природы.
№ п/п	Предметные области	Основные сведения и предполагаемые способы деятельности
5	Технология	<ul style="list-style-type: none"> • Получение представлений о созидательном и нравственном значении труда в жизни человека и общества. • Освоение основных технологических приемов организации профессиональной деятельности человека. • Усвоение понятий о критериях оценки качества выполнения заданий и творческих работ. • Соблюдение правил безопасности организации учебной деятельности, противопожарной защиты. • Закрепление навыков самообслуживания.
6	Искусство	<ul style="list-style-type: none"> • Знакомство с основами разных видов и жанров искусства (изобразительного, музыкального, декоративно-прикладного, театрального и др.) – основы некоторых профессий. • Развитие эстетических качеств воспитанников (эмоционального восприятия, выразительности образности мышления, художественного вкуса). • Овладение практическими умениями и навыками в восприятии, анализе и оценке произведений искусства.
7	Социальная практика	<ul style="list-style-type: none"> • Национальные и жизненные ценности россиян как отражение особенностей их характера и уклада жизни. • Знакомство с основами социального поведения человека. • Усвоение правил внутреннего распорядка объединения, норм совместного труда и отдыха. • Формирование общеучебных умений и навыков, необходимых в повседневной жизни, определение личных и коллективных задач деятельности. • Осознание своей этнической принадлежности как гражданина России.
8	Физическая культура	<ul style="list-style-type: none"> • Сохранение и укрепление здоровья как главного условия успешной жизнедеятельности. • Соблюдение правил санитарии и гигиены, противо-

		пожарной защиты. <ul style="list-style-type: none"> • Развитие памяти, внимания, восприятия, мышления, глазомера, моторики рук и т.п.
№ п/п	Предметные области	Основные сведения и предполагаемые способы деятельности
9	Этика	<ul style="list-style-type: none"> • Формирование положительных личностных качеств, обеспечивающих жизненную успешность. • Овладение основами общения и межличностных отношений, бесконфликтного сосуществования со сверстниками и взрослыми, позитивными мотивами поведения. • Приобретение навыков совместной продуктивной деятельности, сотрудничества, взаимопомощи.

Освоение содержания дополнительной общеобразовательной общеразвивающей программы «Путь к успеху» осуществляется на основе следующих **педагогических принципов**:

- **доступность** – соотнесение содержания, характера и объема учебного материала с уровнем развития, подготовленности детей;
- **индивидуализация** – поэтапное продвижение учащихся от репродуктивного уровня освоения программы к креативно-творческому на основе изучения интересов, запросов и индивидуальных возможностей учащихся;
- **дифференциация** – группирование учащихся с учетом индивидуально-типологических особенностей личности, различное построение процесса обучения и предъявление различных требований к учащимся в выделенных группах;
- **систематичность** – формирование целостной системы основных знаний и умений учебного материала программы на трех уровнях: отражения, понимания, усвоения;
- **непрерывность** – побуждение подрастающего поколения к постоянному пополнению своего интеллектуального багажа и совершенствованию нравственных чувств;
- **эмоциональная наполненность** образовательных отношений - эмпатия, взаимодействие и сотрудничество учащихся и педагога в процессе совместной творческой деятельности.

Успешному достижению поставленных целей и задач программы способствуют следующие **традиционные и нетрадиционные формы организации образовательных отношений**:

- комбинированные учебные занятия;
- организационно - деятельностные игры;
- развивающие дидактические игры;
- сюжетно – ролевые игры;
- психологические и социологические игры;
- драматизация проблемных ситуаций;
- экскурсии; викторины;
- социально значимые акции и мероприятия и т.д.

Для получения положительных результатов деятельности учащихся разного уровня развития используются следующие **методы и приемы**:

- словесные (беседа, объяснение, рассказ, обмен мнениями, дискуссия, обсуждение предложенных ситуаций и др.);
- наглядные (демонстрация иллюстративных материалов, наглядных пособий и т.п.);
- организационные (проектирование деятельности, создание и решение проблемных ситуаций, упражнения, элементы тренингов, самостоятельная работа);

- социологические (наблюдение, анкетирование, тестирование, опрос, интервьюирование, исследование);
- прогнозирования возможных воспитательных последствий (моделирование, конструирование ситуаций, причинно-следственный анализ образовательного процесса и т.д.);
- общепедагогические (убеждение, побуждение, педагогическое требование, понимание, сочувствие, комментированное управление, анализ конфликтных ситуаций, авансирование успеха, акцентуация достижений ребенка в деятельности, создание ситуаций успеха и эмоционального переживания, совместного творчества).

Дополнительная общеобразовательная (общеразвивающая) программа «Досуг» является базовой, исходя из конкретных условий учреждения, особенностей контингента и интересов учащихся, запросов социума, при необходимости в программу могут быть внесены некоторые изменения, корректировки содержания и форм организации занятий, времени прохождения учебного материала, не влекущие за собой существенных системных преобразований.

Учебные занятия по программе «Путь к успеху» проводятся 1 раз в неделю по 1 академическому часу (на учебный год – 36 часов) для каждой группы.

Комплектование коллектива объединения осуществляется на основе добровольного выбора данного вида деятельности учащимися общеобразовательных учреждений микрорайона и города без предварительного отбора. Школьники информируются через объявления, выступления педагога перед классными коллективами в школах. Набору детей в группы способствует также предварительное анкетирование школьников с целью выявления сфер их интересов, тематические экскурсии в учреждение.

Согласно Устава МБУ ДО «Дом детства и юношества», численный состав каждой группы объединения от 10 до 15 человек. В основе обучения лежат групповые занятия. Практикуется выполнение заданий всем составом объединения, микрогруппами, парами учащихся или индивидуально.

С учетом социального заказа деятельность объединения может осуществляться как на базе МБУ ДО «Дом детства и юношества» (г. Рубцовск, ул. Одесская, 6, телефон 2-71-37), так и непосредственно в других образовательных учреждениях.

При возникновении непредвиденных субъективных (отмена занятий в связи с сильными морозами, введением карантинных мероприятий и т.п.) и объективных (болезнь педагога, прохождение курсов повышения квалификации и т.п.) обстоятельств полнота реализации программы обеспечивается за счет резервных часов, объединения отдельных тем занятий.

Планируемые результаты и способы их проверки

В процессе реализации дополнительной общеобразовательной (общеразвивающей) программы «Путь к успеху» у учащихся предполагается сформировать следующие **ключевые компетентности:**

- **организационную** (способность учащегося самостоятельно готовить свое рабочее место и убирать его за собой, сохранение высокого уровня работоспособности в течение учебного занятия, владение навыками оценочно-ценностных суждений);
- **познавательную** (способность учащегося организовать познавательную деятельность, определить последовательность действий для решения учебных задач и получения запланированного образовательного продукта, применять полученные знания в новых жизненных ситуациях и действовать в соответствии с поставленными целями);
- **коммуникативную** (умение учащегося адекватно воспринимать информацию, исходящую от собеседника, вступать в речевое общение, следовать этическим нормам поведения, владение навыками межличностного взаимодействия);

- **информационную** (способность учащегося работать с разными источниками информации (книгами, журналами, Интернет-ресурсами, схемами, выкройками, шаблонами и т.п.), умение самостоятельно отбирать и передавать содержание полученной информации адекватно поставленной цели);
- **общекультурную** способность и готовность учащегося к безопасной жизнедеятельности с соблюдением правил и норм здорового образа жизни способность жить и действовать по общепринятым нравственным законам умение следовать нормам культуры общения, проявление воспитанности.

Содействуя всестороннему развитию личности учащихся, данная программа предусматривает создание каждому ребенку «ситуации успеха», **развитие положительных личностных качеств учащихся:**

- **когнитивных (познавательных)** - умение чувствовать окружающий мир, задавать вопросы, отыскивать причины явлений, обозначать своё понимание или непонимание изучаемого вопроса;
- **креативных (творческих)** - вдохновенность, фантазия, оригинальность мышления, нестандартный подход к решению поставленных задач;
- **организационных (деятельностных)** - умение поставить цель и организовать её достижение с наименьшими затратами, проанализировать и оценить достигнутое; рационально распределить силы, время, экономно расходовать материалы;
- **коммуникативных** - способность бесконфликтно взаимодействовать с другими людьми, с объектами окружающего мира;
- **мировоззренческих** - признание приоритета общечеловеческих ценностей, проявление любви к Родине, своему краю и городу, терпимости к людям с иными взглядами и т.д.

Перечисленные ключевые компетентности и положительные качества личности учащихся формируются на основе усвоения **знаний:**

- многообразия профессий человека, истории возникновения некоторых профессий;
- основ профессиональной деятельности человека;
- основных типов и видов профессий человека;
- отличительных особенностей некоторых профессий;
- различных социальных ролей человека;
- собственных особенностей, способностей и недостатков учащихся;
- главных компонентов успешной жизнедеятельности человека;
- основ имиджа, этикета, речевой культуры;
- алгоритма действий в конфликтных и проблемных ситуациях;
- правил безопасной жизнедеятельности;
- приемов применения известных образцов общения в диалоговой и монологической речи;
- правил оценки качества выполненных заданий и т.д.

Параллельно освоению основных теоретических сведений по дополнительной общеобразовательной (общеразвивающей) программе «Путь к успеху» идет процесс формирования и закрепления следующих практических **умений и навыков:**

- определять принадлежность профессий к определенной группе, типу;
- определять факторы, влияющие на профессиональное самоопределение человека;
- использовать полученные умения в учебной деятельности, общении с окружающими;
- работать индивидуально и коллективно;
- проявлять готовность к сотрудничеству и взаимопомощи;
- взаимодействовать со сверстниками с соблюдением установленных правил и норм поведения;
- соблюдать правила техники безопасности, режим и условия труда.

На протяжении всего периода обучения учащиеся должны **проявлять:**

- позитивную внутреннюю мотивацию к успешному обучению в объединении;
- культуру поведения, умение контролировать свое поведение и сдерживать проявление негативных эмоций;
- доброжелательность в отношениях с окружающими;
- коллективизм, чувство товарищества и взаимопомощи;
- навыки конструктивного выхода из проблемных ситуаций и конфликтов.

При освоении дополнительной общеобразовательной (общеразвивающей) программы «Путь к успеху» систематическая проверка уровня усвоения учащимися теоретических знаний, степени владения практическими умениями и навыками, отслеживание динамики развития их личностных качеств осуществляется в ходе текущего контроля успеваемости и итоговой аттестации в рамках учебных занятий.

Текущий контроль успеваемости учащихся, уровень овладения базовой суммой знаний по изученным темам программы, сформированность ключевых компетентностей, степень проявления положительных личностных качеств учащихся проверяются в ходе: систематических наблюдений, собеседований; неперсонифицированных диагностических исследований; анализа результатов практической деятельности детей; анализа результатов разнообразных по форме и содержанию итоговых занятий по изученным темам: самостоятельных проверочных и творческих работ, викторин, презентаций мини-проектов, нестандартных контрольно-оценочных заданий и т.п.

Итоговая аттестация учащихся организуется по окончании изучения дополнительной общеобразовательной (общеразвивающей) программы «Путь к успеху» в форме игры – путешествия «Радуга профессий», результаты которой позволяют оценить степень усвоения учащимися теоретических знаний, практических умений и навыков за весь период обучения.

К **способам фиксации достигнутых результатов** освоения дополнительной общеобразовательной(общеразвивающей) программы «Путь к успеху» можно отнести:

- аналитические материалы по результатам текущего контроля успеваемости учащихся;
- аналитические записки о результатах участия учащихся в конкурсных мероприятиях;
- сводные таблицы результатов проверочных и самостоятельных работ;
- сводные таблицы итогов турниров, конкурсов, викторин и других мероприятий воспитательного характера;
- описания, таблицы, графики, диаграммы обобщенных результатов анкетирования, тестирования, наблюдений;
- отзывы учащихся, родителей (законных представителей) несовершеннолетних учащихся о работе объединения;
- ксерокопии грамот, дипломов, наград и др.

УЧЕБНЫЙ ПЛАН 1 год обучения

№ п/п	Наименование тем	Всего часов	В том числе		Формы аттестации/контроля
			теория	практика	
1	Вводное занятие.	1	0,5	0,5	Рассказ-эстафета «Хочу, чтобы было так...».
2	Профессиональное самоопределение.	4	1	3	Презентация мини-проектов «Мой путь в будущую профессию».
3	Познай себя.	9	2	7	Творческая работа «У меня есть Я»
4	Секреты выбора профессий.	12	3	9	Презентация творческих проектов «Я в будущей профессии».
5	Пути получения профессии.	2	0,5	1,5	Составление памятки «Образование в родном городе».
6	Досуговая и общественно полезная деятельность.	5	0,5	4,5	Дипломы учащихся и объединения по результатам конкурсных мероприятий разного уровня
7	Резервные часы.	2	0,5	1,5	
8	Заключительное занятие.	1	0,5	0,5	Игра-путешествие «Радуга профессий», (в рамках итоговой аттестации)
	Итого:	36	8,5	27,5	

СОДЕРЖАНИЕ ПРОГРАММЫ

1. Вводное занятие.

Знакомство с учащимися. Презентация дополнительной общеобразовательной (общеразвивающей) программы «Путь к успеху».

Предполагаемый порядок организация учебных занятий. Правила внутреннего распорядка для учащихся.

Цели и задачи деятельности объединения.

Практические работы:

- игры и упражнения на знакомство: «Давайте познакомимся», «Привет», «Шифровки»;
- игровые упражнения на установление контактов между учащимися в группе: «Говорящие очки», «Что я люблю делать?».

Итог занятия:

- рассказ-эстафета «Хочу, чтобы было так...».

2. Профессиональное самоопределение.

2.1. Многообразие профессий человека.

Труд в жизни человека и общества. Роль профессии в жизни человека. Многообразие профессий людей в современном мире. Истории возникновения некоторых профессий. Важность правильного выбора профессиональной деятельности.

Практические работы:

- беседа «Зачем человеку труд?»;
- ассоциативно-образная игра «Человек – профессия»;
- блиц-викторина «Назови профессию»;
- игровые упражнения: «Говорящая фамилия», «Что общего?»;
- творческое задание «Профессиональная походка».

Итог занятия:

- творческий проект «Несуществующие профессии».

2.2. Профессии и специальности человека. Понятия: «профессия», «специальность», «должность», «профессиональное самоопределение». Профессиональная деятельность как способ самореализации и самоутверждения личности.

Практические работы:

- беседа «Профессии и специальности ваших родителей»;
- ассоциативно-образная игра «Суд над безработным»;
- игровые упражнения: «Головоломка», «Самая-самая».

Итог занятия:

- упражнение «Пять шагов».

2.3. Классификация профессий.

Основные типы и группы профессий человека, краткая характеристика. Группы профессий: «Человек – человек», «Человек – знаковая система», «Человек – техника», «Человек – художественный образ», «Человек – природа».

Практические работы:

- игровые упражнения: «Ассоциации», «Пересядьте те, кто...», «Мы похожи»;
- творческие задания: «3/2, 3/3», «Что лишнее?».

Итог занятия:

- самостоятельная работа «Определи профессию».

2.4. Мотивы выбора профессии.

Основные факторы, влияющие на выбор профессии. Правила: «Хочу» (склонность, желания, интересы личности), «Могу» (человеческие возможности - физиологические и психологические ресурсы личности), «Надо» (потребности рынка труда в кадрах) при выборе профессии.

Цена ошибки при выборе профессии.

Практические работы:

- разработка мини-проектов «Мой путь в будущую профессию».

Итог занятий по теме «Профессиональное самоопределение»:

- презентация мини-проектов «Мой путь в будущую профессию».

3. Познай себя.

3.1. Личностные особенности человека.

Важность и необходимость познания человеком самого себя и окружающих людей. Понятия: «индивид», «индивидуальность», «личность», «образ Я».

«Я – физическое», «Я – социальное», «Я – психологическое», «Я – идеальное».

Основные личностные качества человека, их влияние на выбор профессии.

Темперамент, его основные виды, краткая характеристика. Характерные признаки разных типов темперамента: холерик, флегматик, сангвиник, меланхолик.

Практические работы:

- беседа «Какой я?»;
- упражнение «Я в различных жизненных ролях»;

- тест «Темперамент ребенка»;
- тренинговые упражнения по определению типа темперамента учащихся;
- игровые упражнения: «Оп-паньки», «Узел», «Удержи равновесие».

Итог занятия: мини-тренинг «Что у нас общего?».

3.2. Характер человека.

Понятие «характер человека», его основные проявления. Влияние характера человека на жизненную успешность, выбор профессии. Психометрическая типология характеров.

Практические работы:

- упражнения: «Что такое хорошо и что такое плохо», «Зеркало»;
- тест «Характеристика форм характера»;
- тренинговые упражнения по определению особенностей характера учащихся;
- игровые упражнения: «Поступь профессионала», «Слепой-зрячий».

Итог занятия: дидактическая игра «Картина из дырок».

3.3. Творческий потенциал человека.

Понятия «творчество», «креативность», «потенциал», их основные проявления. Влияние творческого подхода на жизненную успешность человека, выбор профессии.

Способности общие и специальные. Совокупность внутренних качеств личности. Странности гениев.

Практические работы:

- тест «Творческий потенциал ребенка»;
- тренинговые упражнения по определению творческого потенциала учащихся;
- ситуация-проба «Какие качества важнее?»;
- игровые упражнения: «Гусеница», «Графомания».

Итог занятия: творческая работа «Друзья не похожие на меня».

3.4. Индивидуальные психологические особенности личности.

Понятие «психологические особенности человека». Краткая характеристика основных психологических особенностей человека: памяти, внимания, мышления и др. Необходимость их формирования и развития.

Практические работы:

- цветовой тест Люшера;
- игровые упражнения: «Крокодил», «Ты – мне, я – тебе».

Итог занятия:

- творческая работа «Я – индивидуальность».

3.5. Развитие внимания.

Роль внимания в жизни человека. Свойства внимания: устойчивость, концентрация, распределение, переключаемость. Виды внимания: произвольное, непроизвольное.

Способы развития внимания.

Практические работы:

- беседа «Роль внимания в твоей жизни»;
- творческое упражнение на развитие внимания: «Условное слово», «Скомкай газету»;
- игровое упражнение: «Австралийские аборигены», «Разведчик».

Итог занятия:

- упражнение «Цифровая таблица».

3.6. Развитие памяти.

Роль памяти в жизни человека. Основные виды памяти: зрительная, слуховая, образная, долговременная, кратковременная, оперативная. Необходимость наличия хорошей памяти для профессиональной деятельности.

Способы развития памяти человека.

Практические работы:

- беседа «Память »;

- упражнения: «Зрительная память», «Тренировка памяти и образного мышления»;
- творческое упражнение на развитие памяти: «Повторюши», «Пиктограмма»;
- игровое упражнение «Художники».

Итог занятия:

- упражнение «Разноцветная лесенка».

3.7. Интеллект человека.

Понятие «интеллект» (мыслительная способность человека). Мыслительный процесс, как неотъемлемая часть профессиональной деятельности.

Практические работы:

- беседа «Мышление»;
- коллективная работа на развитие интеллекта: «Число»;
- упражнения на развитие мыслительных процессов: «Мудрые пословицы», «Аналогии»;
- игровое упражнение «Небылицы».

Итог занятия:

- упражнение «Телеграмма».

3.8. Воображение человека.

Роль воображения, фантазии в жизни человека. Воображение, как основной элемент профессиональной деятельности.

Практические работы:

- беседа «Воображение»;
- творческое упражнение на развитие воображения: «Продолжи рисунок»;
- игровое упражнение «Пять точек».

Итог занятия:

- творческий проект «Сочиняем сказки сами».

3.9 Итоговое занятие по теме «Познай себя».

Обобщение, систематизация и повторение сведений по теме «Познай себя».

Практическая работа:

- творческая работа «У меня есть Я».

4. Секреты выбора профессий.

4.1. Профессиональная деятельность человека.

Важность правильного выбора профессии.

Факторы, влияющие на профессиональное самоопределение человека: внутренние (общественная и личная значимость; удовлетворение, которое приносит работа благодаря ее творческому характеру; возможность общения, руководства другими людьми и т.д.) и внешние (заработок, стремление к престижу, боязнь осуждения, неудачи и т.д.)

Практические работы:

- тест «Предпочтительные виды профессиональной деятельности»;
- упражнение «Звездный час».

Итог занятия:

- викторина «Профессия + шутка».

4.2. Диагностическое самоопределение.

Основные группы профессий: «Человек - человек», «Человек - природа», «Человек - техника», «Человек - знаковая система», «Человек - художественный образ».

Практические работы:

- тест «Определение типа личности»;
- диагностический опрос «Дифференциально-диагностический опросник Е.А. Климова»;
- психологическое упражнение «Профессиональные предпочтения»;
- игровые упражнения: «Подарок с намеком».

Итог занятия:

- самостоятельная творческая работа «Твои капиталы».

4.3. Группа профессий «Человек – человек».

Краткая характеристика профессий: учитель, продавец, адвокат.

Практические работы:

- чтение и анализ притчи о профессиях;
- профориентационная игра «Знакомьтесь, это я»;
- игровое упражнение «Мудрые мысли».

Итог занятия:

- игра - фантазия «Чемодан».

4.4. Группа профессий «Человек – художественный образ».

Краткая характеристика профессий: актер, художник, дизайнер.

Практические работы:

- беседа «Знаменитые творческие люди»;
- игровые упражнения «Чей в себе таишь ты образ?», «Пропой своё имя».

Итог занятия:

- театр-экспромт «Старая сказка на новый лад».

4.5. Группа профессий «Человек – природа».

Краткая характеристика профессий: агроном, ландшафтный дизайнер, лесовод.

Практические работы:

- игровые упражнения «Следы нечистой силы», «Разведчик», «Рисунок на спине».

Итог занятия:

- коллективный мини-проект «Уютный дворик».

4.6. Группа профессий «Человек – техника».

Краткая характеристика профессий: инженер, водитель, токарь.

Практические работы:

- игровые упражнения «Внимание», «Профессия на заданную букву», «Чет и нечет».

Итог занятия:

- викторина «Угадай профессию».

4.7. Группа профессий «Человек – знаковая система».

Краткая характеристика профессий: кассир, библиотекарь, штурман.

Практические работы:

- творческое задание «Пословицы»;
- игровые упражнения: «Что умеют наши руки?», «Незаконченный рисунок».

Итог занятия:

- работа по карточкам «Все профессии важны».

4.8. Жизненная успешность человека.

Понятие «жизненная успешность». Факторы, влияющие на жизненную успешность человека.

Биографии известных людей (как они выбрали свою профессию): Дмитрий Харатьян (народный артист России), Вячеслав Зайцев (заслуженный деятель искусств, кутюрье).

Практические работы:

- беседа «На пути к успеху»;
- мини-тренинг «Качества личности успешного человека»;
- игровые упражнения: «Наполни стакан», «Возьми подарок».

Итог занятия:

- коллективная творческая работа – коллаж «Как стать успешным?».

4.9. Здоровье и профессия.

Требования к здоровью людей – представителей некоторых профессий: интеллектуальные (способность мыслить, внимание и память), нервно-психические

(уравновешенность), анализаторские (вкус, обоняние, слух, зрение, осязание), двигательные (выносливость мышц, сила, правильная координация движений).

Практические работы:

- беседа «Опасности и риски в профессиональной деятельности»;
- коллективная работа «Факторы, улучшающие и ухудшающие здоровье человека»;
- игровые упражнения: «Времена года», «Библиотека», «Кто я?».

Итог занятия:

- проверочная работа «Здоровье и профессия».

4.10. Жизненные приоритеты человека.

Понятие «жизненные приоритеты» - универсальная категория, отражающая важность для человека ключевых областей его жизни.

Основные жизненные приоритеты человека:

- семья (личные взаимоотношения с родственниками);
- работа (профессия, взаимоотношения с коллегами, карьера);
- учеба (профессиональное образование, саморазвитие);
- хобби/досуг (увлечения, интересы, путешествия);
- здоровье (здоровый образ жизни, оздоровительные процедуры);
- друзья/общество (близкие друзья, знакомые, соседи, единомышленники);
- имидж (внешний вид, мимика, походка и т.д.).

Практические работы:

- беседа «Что главное в твоей жизни?»;
- работа в парах «Жизненные приоритеты»;
- творческое упражнение - пантомима «Два дела одновременно»;
- игровое упражнение: «Сороконожки».

Итог занятия:

- упражнение «Незаконченный рисунок».

4.11. Моя будущая профессия.

Обобщение и повторение знаний по теме «Секреты выбора профессий».

Практические работы:

- упражнения: «Определи профессию по описанию, по характеристике, по запаху»;
- игровое упражнение «Коленки»;
- самостоятельная работа над творческим проектом «Я в будущей профессии».

Итог занятия:

- творческий проект «Я в будущей профессии».

4.12. Итоговое занятие по теме «Секреты выбора профессий».

Практические работы:

- презентация творческих проектов учащихся «Я в будущей профессии».

Итог занятия:

- творческие проекты «Я в будущей профессии».

5. Пути получения профессии.

5.1. Начальное и среднее профессиональное образование.

Последовательность действий учащихся при выборе будущей профессии. Востребованность некоторых профессий на рынке труда города Рубцовска.

Основные виды образовательных организаций начального и среднего профессионального образования.

Профессии, которым можно обучиться в нашем городе, крае. Конкурентные преимущества некоторых образовательных организаций нашего города, края.

Практические работы:

- видео-презентация КГБ ПОУ «Рубцовский педагогический колледж», КГБ ПОУ «Рубцовский аграрно-промышленный техникум»;
- игровые упражнения: «Живое кресло», «Библиотека».

Итог занятия:

- кроссворд «Рынок труда нашего города».

5.2. Высшее профессиональное образование.

Основные виды образовательных организаций высшего образования.

Некоторые варианты получения высшего образования и профессии в нашем городе, крае. Конкурентные преимущества некоторых образовательных организаций высшего образования нашего города, края.

Практические работы:

- видео-презентация «Рубцовский индустриальный институт (филиал) ФГБОУ ВО «Алтайский государственный технический университет им. И.И. Ползунова»;
- игровые упражнения: «Два в одном», «Воробьи и Вороны».

Итог занятий по теме «Пути получения профессии»:

- составление памятки «Образование в родном городе».

6. Досуговая и общественно полезная деятельность.

Досуговые программы и мероприятия воспитательного характера для учащихся в рамках образовательных отношений.

Общественно полезная деятельность учащихся: практическое применение знаний, полученных на занятиях, в повседневной жизни.

Практические работы:

- организация и проведение в каникулярное время разнообразных по форме и содержанию досуговых программ, мероприятий воспитательного характера;
- участие в воспитательных мероприятиях, познавательно-развлекательных и конкурсных программах учреждения.

Итог занятий по теме:

- дипломы учащихся и объединения по результатам конкурсных мероприятий разного уровня.

7. Резервные часы.

Обеспечение полноты реализации программы: проведение несостоявшихся занятий, дополнительные занятия с целью обобщения, повторения, закрепления и систематизации знаний учащихся по отдельным темам.

8. Заключительное занятие.

Подведение итогов работы по изучению программы за учебный год.

Результаты деятельности объединения и отдельных учащихся.

Практическая работа:

- анкетирование.

Итог занятия (в рамках итоговой аттестации):

- игра – путешествие «Радуга профессий».

УСЛОВИЯ РЕАЛИЗАЦИИ ПРОГРАММЫ

Материально – техническое обеспечение

Для успешной реализации дополнительной общеобразовательной (общеразвивающей) программы «Путь к успеху» необходимы:

- учебный кабинет;
- столы и стулья для учащихся;
- стол и стул педагога;
- магнитная демонстрационная доска;
- компьютер;
- технические средства обучения (телевизор, DVD, магнитофон, диапроектор)

- диски, аудиокассеты;
- канцелярские товары (карандаши, ручки, мел, набор цветной и белой бумаги, ножницы, фломастеры, ватман, клей, скотч, магниты, папки и т.п.);
- реквизит для досуговых программ, подвижных и развивающих игр;
- средства личной гигиены.

Методическое обеспечение

Для достижения целей и задач дополнительной общеобразовательной (общеразвивающей) программы «Путь к успеху» нужны:

- наглядные пособия и дидактические материалы;
- демонстрационные и иллюстративные материалы;
- методические разработки и планы-конспекты учебных занятий;
- методические указания и рекомендации к практическим занятиям;
- сценарии мероприятий воспитательного характера;
- тексты проверочных работ;
- используемые диагностические методики (тесты, анкеты, опросники и т.п.);
- учебные видеофильмы, фотоальбомы, репродукции, журналы, буклеты;
- специальная, методическая, художественная литература(сказки, стихи, легенды и т.д.) по профилю деятельности;
- материалы периодических изданий;
- фонотека с коллекцией мелодий, соответствующих темам занятий и способствующих созданию и поддержанию комфортной творческой атмосферы на занятиях.

Общепедагогическое обеспечение

Для овладения учащимися ключевыми компетентностями и развития их положительных личностных качеств необходимы следующие условия:

дидактические

- четкое формулирование образовательных задач;
- определение оптимального содержания занятия;
- прогнозирование уровня усвоения учащимися научных знаний;
- выбор наиболее рациональных методов и средств обучения, стимулирования и контроля;
- реализация в ходе занятия всех дидактических принципов;

психологические

- определение содержания и структуры занятия в соответствии с принципами развивающего обучения и учетом возрастных особенностей детей;
- организация познавательной деятельности учащихся, мобилизация их мышления и воображения в процессе освоения новых знаний и умений;
- самоорганизация педагога, организованность учащихся;

технологические

- эмоциональный характер занятия;
- оптимальный темп и ритм учебной деятельности;
- полный контакт педагога и учащихся;
- атмосфера доброжелательности и активного творческого труда;
- смена видов деятельности;
- максимальная активность каждого ученика.

Санитарно - гигиеническое обеспечение

Санитарно-гигиеническое обеспечение деятельности по реализации дополнительной общеобразовательной (общеразвивающей) программы «Путь к успеху» регламентируется Постановлением Главного государственного санитарного врача Российской Федерации от 4 июля 2014 г. № 41 «Об утверждении СанПиН 2.4.4.3172-14 «Санитарно-эпидемиологические требования к устройству, содержанию и организации режима работы образовательных организаций дополнительного образования детей».

Сохранению и укреплению здоровья учащихся, предотвращению утомляемости, повышению работоспособности и результативности продуктивной творческой деятельности способствуют:

- температурный режим;
- проветривание учебного кабинета;
- освещение согласно установленных норм;
- предупреждение утомления детей (чередование видов деятельности, физкультминутки и т.д.);
- правильная рабочая поза и осанка ребенка;
- соответствие мебели росту учащихся.

СПИСОК ЛИТЕРАТУРЫ

Официальные документы

1. Программа развития воспитательной компоненты в общеобразовательных учреждениях на 2013-2020 годы // [Электронный ресурс]. – Режим доступа: <http://www.school.ru/>. – Заглавие с экрана. – (Дата обращения: 02.09.2016)
2. Приказ Министерства образования и науки Российской Федерации от 29.08.2013 № 1008 «Об утверждении Порядка организации и осуществления образовательной деятельности по дополнительным общеобразовательным программам» // [Электронный ресурс]. – Режим доступа: <http://www.rg.ru/>. – Заглавие с экрана. – (Дата обращения: 02.09.2016)
3. Письмо Министерства образования и науки Российской Федерации от 18.11.2015 № 09-3242 «О направлении информации» вместе с Методическими рекомендациями по проектированию дополнительных общеразвивающих программ (включая разноуровневые программы) // [Электронный ресурс]. – Режим доступа: <http://dopedu.ru/>. – Заглавие с экрана. – (Дата обращения: 02.09.2016)
4. Приказ Главного управления образования и молодежной политики Алтайского края от 19.03.2015 № 535 «Об утверждении методических рекомендаций по разработке дополнительных общеобразовательных (общеразвивающих) программ» // [Электронный ресурс]. – Режим доступа: <http://www.educaltai.ru/>. – Заглавие с экрана. – (Дата обращения: 02.09.2016)

Специальная и методическая литература

1. Аверин В.Н., Зайченко О.М. Путевка в жизнь/ В.Н.Аверин, О.М.Зайченко. – М.: Просвещение, 2015
2. Афанасьев С.П. Весёлые каникулы. Настольная книга воспитателя/ С.П.Астафьев. – М.: АСТ-ПРЕСС КНИГА, 2014
3. Вебер Н.П. Формирование ключевых компетенций - одно из направлений модернизации общего образования. // Фестиваль педагогических идей «Открытый урок». [Электронный ресурс]. – Режим доступа: // <http://festival.-1september.ru/>. – Заглавие с экрана. – (Дата обращения: 02.08.2015)
4. Крылова Л.В. Что делать? Книга для выпускников и их родителей. – С-Пб: Изд-во «Регион-Про», 2013

5. Максимова И.П. Сценарии конкурсов, интеллектуальных игр, праздников, шоу-программ/ И.П.Максимова. – Ростов-на-Дону: Библиотека учителя, 2013
6. Чистякова С.Н. Технология профессионального успеха/ С.Н.Чистякова. – М.: Просвещение, 2013

Дополнительная литература

1. Арефьев И.П. Профорентация. Тесты/ И.П.Арефьев. – М.: НЦ Энас, 2005
2. Астахова Н. А. Игровая икебана/ Н.А.Астахова. – Барнаул: Праздничный вечер, 2004
3. Игры на каждый: Пособие для организаторов развивающего досуга/ Авт.-сост.: А. А. Данилков, Н. С. Данилкова. – Новосибирск: Сиб. унив. изд-во, 2003
4. Концепция духовно-нравственного развития и воспитания личности гражданина России / А.Я.Данилюк, А.М.Кондаков, В.А.Тишков. – М.: Просвещение, 2009
5. Потемкина О. Ф., Потемкина Е. В. Тесты для подростков. М.: АСТ-ПРЕСС КНИГА, 2005
6. Рогов Е. И. Настольная книга практического психолога: Учеб. Пособие: В 2 кн. – М.: Гуманит. Изд. Центр ВЛАДОС, 2004. – Кн. 1: Система работы психолога с детьми разного возраста.
7. Солодилова О. П. Возрастная психология в вопросах и ответах: учеб. Пособие. – М.: ТК Велби, Изд-во Проспект, 2005
8. Тарабарина Т.И. 50 развивающих игр/ Т.И.Тарабарина. – Ярославль: Академия развития, 2005
9. Фопель К. Как научить детей сотрудничать? Психологические игры и упражнения: практическое пособие/ Пер. с нем.; в 4-х т./ К.Фопель. – М.: Генезис, 2001
10. Чистякова С.Н. Твоя профессиональная карьера/ С.Н.Чистякова. – М.: Просвещение, 2005
11. Шашина В.П. Организация внешкольного досуга/ В.П.Шашина. – Ростов-на-Дону: Феникс, 2004
12. Щуркова Н. Е. Классное руководство: игровые методики. – М.: Педагогическое общество России, 2004

Периодические издания:

1. О примерных требованиях к программам дополнительного образования детей: ежемесячный информационно-методический журнал // Внешкольник. Дополнительное образование, социальное, трудовое и художественное воспитание детей. - 2007. - № 1. - с.19-20.

Интернет-ресурсы

- <http://www.school.ru/>- Российский общеобразовательный портал
- <http://dopedu.ru/> - Информационный портал «Дополнительное образование»
- <http://www.rg.ru/>- Российская газета
- <http://www.educaltai.ru/>- Сайт Главного управления образования и молодежной политики Алтайского края
- <http://nsportal.ru/>- Социальная сеть работников образовани

Литература, рекомендованная учащимся

1. Предпрофильная подготовка учащихся основной школы/ сост.И.Д.Чечель. – М.: Академия, 2012
2. Слуцкая Н.Б. Будет день и будет праздник/ Н.Б.Слуцкая. – Ростов-на-Дону: Феникс, 2014

Дополнительная литература:

1. Агашова А.Н. Народные игры детей: организация, методика, репертуар/ А.Н.Агашова, И.С.Слепцова. – М.: Детская литература, 1995
2. Кугач А.К. Праздничный марафон/ А.К.Кугач. – Ярославль: Академия развития, 2006

3. Щуркова Н.Е. Собрание пестрых дел. Методический материал для работы с детьми/
Н.Е. Щуркова. - М.: Просвещение, 1997

*Бородулина Любовь Григорьевна,
заместитель директора по учебно-воспитательной работе
Краевое государственное бюджетное профессиональное образовательное учреждение
«Локтевский технологический техникум»*

Программа профессиональной ориентации обучающихся «Время – выбирать профессию, место-Россия»

1. Пояснительная записка

В жизни каждого молодого человека рано или поздно возникает вопрос: кем стать и куда пойти учиться? Еще не повзрослев, и не став самостоятельным, не имея достаточного жизненного опыта принятых решений, молодые люди должны определиться в столь важном вопросе.

Выбор профессии часто решает в дальнейшем весь жизненный путь и является одним из ответственных моментов в судьбе школьника. В результате его действий должно сформироваться достаточно четкое и реалистичное представление о профессиональной общности, к которой он себя отнесет в будущем. Как показывают результаты разнообразных исследований, детям в юном возрасте, к примеру, известно только 20-25 специальностей. В этой связи профориентация подростков зачастую отличается стихийным характером. Исследование мотиваций выбора той или другой специальности показало, что существенная роль в этом принадлежит окружающим. Так, порядка 25 % отдают предпочтение профессии под влиянием более самостоятельного друга, 17 % руководствуются советами взрослых, 9 % - сведениями из СМИ. Выбор еще 9 % обуславливается разными несущественными факторами (например, незначительная удаленность учебного заведения от дома). Только 40 % школьников ориентируются на содержание будущей работы.

В связи с вышеизложенным необходима программа воспитания и социализации обучающихся чтобы, во-первых, ориентироваться в мире профессий и знать о требованиях, которые она предъявляет к человеку, и, во-вторых, знать себя, а именно свои индивидуальные особенности, интересы, возможности и способности.

Для достижения качественной социализации подростков при составлении Программы использован деятельностный подход к развитию воспитания, определяющий возможность личностного развития ребенка только в рамках той или иной деятельности, субъектом которой он становится, и связывает происходящие в ребенке изменения с изменениями именно в его деятельности.

2. Цель и задачи программы

Цель: ориентация школьников на профессиональное и личностное самоопределение, помощь в моделировании дальнейшего жизненного пути с учетом потребностей рынка труда; развитие способности к профессиональной адаптации в современных социально – экономических условиях

Задачи:

1. Повысить уровень психологической компетенции учащихся за счет вооружения их соответствующими знаниями и умениями;
2. Диагностировать и выявить у школьников склонности и возможности, оказать психолого-педагогическую поддержку в проектировании выбора профиля дальнейшего обучения в классах старшей ступени, учреждениях среднего образования;
3. Ознакомить со спецификой профессиональной деятельности в новых социально-экономических условиях;

4. научить анализировать свои возможности и способности, (сформировать потребность в осознании и оценке качеств и возможностей своей личности) для развития навыков самостоятельного и осознанного принятия решения.

Программа рассчитана на работу со школьниками 5-9 классов, срок реализации программы 1 год. Групповые занятия с детьми организуются 1-2 раза в месяц. Длительность занятия 45 минут.

3. Условия реализации программы

1. Наличие наглядного и дидактического материала в соответствии с тематикой занятий.
2. Создание атмосферы комфорта, доброжелательности и конфиденциальности.
3. Материально – техническое обеспечение: мультимедийный аппарат, канцелярские принадлежности.

4. Этапы реализации программы

1 этап: организационно – подготовительный (август – сентябрь)

- подбор диагностического инструментария;
- определение время занятий, места проведения;
- выбор партнеров.

2 этап: реализация программы в течение учебного года

3 этап: контрольно – обобщающий (май)

- контрольная диагностика;
- анализ результатов.

5. Содержание работы, виды деятельности и формы занятий

Блок	Содержание	Виды деятельности и формы занятий	Планируемый результат
Осознание себя	<ul style="list-style-type: none"> - определение индивидуальной профессиональной перспективы; - помощь в раскрытии психологических особенностей своей личности; - подготовка к осознанному выбору будущей профессии. 	<ol style="list-style-type: none"> 1. Знакомство с основным понятием курса. Изучение базовых понятий профориентации 2. Тест об осведомленности в мире профессий 3. Изучение направленности личности. 	<ul style="list-style-type: none"> - осознают себя как личность, индивидуальность; - знают свои психологические особенности; - ответственно подходят к выбору будущей профессии; - понимают для чего они учатся.
Мир профессий	<ul style="list-style-type: none"> - расширение знаний о мире профессий; - ознакомление с классификацией, типами и подтипами профессий, возможностями подготовки к ним. Обзор профессий входящих в ТОП-50 Алтайского края 	<ol style="list-style-type: none"> 1. Ролевая игра «В мире профессий» 2. Деловая игра «Кем быть». 4. Пресс-конференция со специалистом центра занятости населения «Человек в новых социально-экономических условиях». 5. Устный журнал «Куда пойти учиться» (обзор учебных заведений). 6. Профессиональное просвещение: <ul style="list-style-type: none"> - Экскурсии профориентационной направленности; - Круглый стол «Приглашение 	<ul style="list-style-type: none"> - свободно ориентируются в разнообразии профессий; - имеют представление о социально-экономическом положении в стране и республике; - умеют самостоятельно добывать интересующую информацию; - вступают в диалог, участвуют

		к чаю» о профессии ...;	дискуссии, владеют навыками диалогической и монологической речи.
Навыки самоопределения	<ul style="list-style-type: none"> - обучение способам выявления соответствия требований выбранной профессии их способностям и возможностям; - формирование легко адаптирующейся личности, способной реализовать себя в будущей профессии в современных социально-экономических условиях; - обучение планированию профессиональной карьеры. 	<ol style="list-style-type: none"> 1. Составление профессиограммы. 2. Устный бюллетень: «Защита выбранной профессии». 3. Экспресс - тест «Как я ориентируюсь в мире новых профессий?» 4. Значение темперамента и характера в профессиональном определении <ul style="list-style-type: none"> - Дать понятие о темпераменте и характере, а так же в какой профессии, какой темперамент и характер более предпочтителен. - диагностика «Характеристики человека значимые при устройстве на работу» 5. Тест «Определение типа будущей профессии»; 	<ul style="list-style-type: none"> - умеют работать по алгоритму; - способны планировать свое будущее, прогнозировать возможные результаты; - анализируют и корректируют свою деятельность.

6. Методологический инструментальный мониторинг воспитания и социализации обучающихся предусматривает использование следующих методов:

- Тестирование (метод тестов) — исследовательский метод, позволяющий выявить степень соответствия планируемых и реально достигаемых результатов воспитания и социализации обучающихся путём анализа результатов и способов выполнения обучающимися ряда специально разработанных заданий.
- Опрос — получение информации, заключённой в словесных сообщениях обучающихся. Для оценки эффективности деятельности образовательного учреждения по воспитанию и социализации обучающихся используются следующие виды опроса:
 - анкетирование — эмпирический социально-психологический метод получения информации на основании ответов обучающихся на специально подготовленные вопросы анкеты;
 - интервью — вербально-коммуникативный метод, предполагающий проведение разговора между исследователем и обучающимися по заранее разработанному плану, составленному в соответствии с задачами исследования процесса воспитания и социализации обучающихся. В ходе интервью исследователь не высказывает своего мнения и открыто не демонстрирует своей личной оценки ответов обучающихся или задаваемых вопросов, что создаёт благоприятную атмосферу общения и условия для получения более достоверных результатов;
 - беседа — специфический метод исследования, заключающийся в проведении тематически направленного диалога между исследователем и учащимися с целью получения сведений об особенностях процесса воспитания и социализации обучающихся.

- включённое наблюдение — наблюдатель находится в реальных деловых или неформальных отношениях с обучающимися, за которыми он наблюдает и которых он оценивает;

- узкоспециальное наблюдение — направлено на фиксирование строго определённых параметров воспитания и социализации обучающихся.

7. Планируемые результаты освоения программы

- *Учащиеся должны знать:* значение профессионального самоопределения, требования к составлению профессионального плана; правила выбора профессии; понятие о профессиях и профессиональной деятельности; понятие об интересах, мотивах и ценностях профессионального труда, а также психофизиологических и психологических ресурсах личности в связи с выбором профессии; понятие о интеллектуальных способностях, темпераменте, ведущих отношениях личности, эмоционально-волевой сфере, стилях общения; значение творческого потенциала человека, карьеры.

- *Учащиеся должны уметь:* соотносить свои индивидуальные психологические и физиологические особенности с требованиями конкретной профессии; составлять личный профессиональный план и мобильно изменять его; использовать приёмы самосовершенствования в учебной и трудовой деятельности; анализировать информацию о профессиях по общим признакам профессиональной деятельности, а также о современных формах и методах хозяйствования в условиях рынка; пользоваться сведениями о путях получения профессионального образования.

8. Список литературы

1. Арефьев, И.П. опорные схемы по классификации профессий. Школа и производство. – М. №1 2005г.
2. Ж.Н. Безус, Ю.П. Жукова, И.В. Кузнецова «Путь к профессии». Ярославль 2003 год.
3. Бондарев, В.В. Выбор профессии. – М: 1991г.
4. Горбунова, Т.С. Особенности разработки системы оценки достижения обучающимися планируемых результатов освоения ООП // Управление начальной школой. – 2012. - № 7. – С.9 – 16.
5. Игры – обучение, тренинг, досуг... (под ред. В.В. Петрусинского). – М.: Новая школа/1994.- 368 с.
6. Климов Е.А. «Психология профессионального самоопределения. – Ростов н/Д.:
7. Смирнов, А.И Мир профессий. – М. 1991 г.
8. Твоя профессиональная карьера 8-9 классы. – М: «Просвещение»2000 г.
9. Феденко, Л.Н. об особенностях введения Федерального государственного образовательного стандарта основного общего образования [Текст] / Л.Н.Феденко //Вестник образования. – 2012. - № 2.
10. Федеральный государственный образовательный стандарт основного общего образования [Текст] / М-во образования и науки Рос. Федерации. – М.: Просвещение, 2011 – (Стандарты второго поколения).
11. Формирование универсальных учебных действий в основной школе: от действия к мысли. Система заданий [Текст]: пособие для учителя [А.Г.Асмолов, Г.В.Бурменская, И.А.Володарская и др.]; под ред. А.Г.Асмолова. – 20е изд. – М.: Просвещение, 2011.
12. Чистяков, С.Н. Твоя профессиональная карьера. – М. 1997 г.

Номинация. Основы выбора профессии (5-9 класс, населенный пункт)

*Хижова Татьяна Сергеевна, педагог-психолог
разработчики мероприятий программы: Кинцель М.Г., Пфейфер М.А., Олешко Т.С.,
Булгакова Н.А., Ласкавая О.В., Хижова Т.С.
Краевое государственное бюджетное профессиональное образовательное учреждение
«Славгородский педагогический колледж»
Программа «Твой выбор»*

Программа профориентационной работы «Твой выбор»

Раздел 1. Цель и основные задачи программы

Цель программы: создать условия для формирования у учащихся школ готовности к осознанному выбору профессии.

Задачи программы:

1. Совершенствование уровня профессионального самоопределения учащихся
2. Оказание учащимся помощи в определении для себя наиболее подходящих сфер профессиональной деятельности.
3. Профессиональная ориентация на получение педагогической профессии учащихся, имеющих профессионально-педагогическую направленность (склонность к педагогической профессии).

Раздел 2. Основные этапы и мероприятия программы

Содержание работы (мероприятия)	Исполнители	Результат	Приложения к программе, примечания
I. Информационно-диагностический этап			
1. Исследование состояния профессионального самоопределения учащихся 7-8 классов школ города	Педагог-психолог, студенты 4 курса	Входное анкетирование участников программы по определению состояния профессионального самоопределения и профессиональных предпочтений учащихся 7-8 классов школ города	Приложение 1 Анкета по состоянию профессионального определения школьников
2. Пропедевтические профориентационные занятия для 7-8 классов	Педагог-психолог, методисты по практике, студенты 4 курса	Формирование у учащихся потребности в профессиональном самоопределении, готовности к осознанному выбору профессии. Повышение профессиональной грамотности школьников в вопросах профессиональной	Приложение 2 Сценарий занятия «Путешествие в страну профессий» для 7-го класса Приложение 3 Сценарий занятия «Все работы хороши, выбирай на вкус!» для 7-го класса Приложение 4 Сценарий занятия «Выбор профессии –

		готовности и профессиональной пригодности человека при выборе профессии.	залог успешного будущего» для 8-го класса Приложение 5 Сценарий занятия «Как стать успешным в выбранной профессии» для 8-го класса
3. Часы общения в соответствии с циклами учебных дисциплин, преподаваемых в колледже.	Преподаватель и предметно-цикловых комиссий	Информирование учащихся об особенностях образовательного процесса в педагогическом колледже	Приложение 6 Методическая разработка часа общения «Памятники истории и культуры города Славгорода») Приложение 7 Методическая разработка часа общения «Заповедные острова. Сохраняя будущее»
4. Игры и конкурсы как итоговые мероприятия реализации I этапа программы	Преподаватель и предметно-цикловых комиссий, студенты 1-4 курсов.	Развитие познавательного интереса к области психолого-педагогических знаний человека	Приложение 8 Сценарий конкурса «Все работы хороши» Приложение 9 Сценарий игры «Счастливый случай» «Не даром преподаватели время со мною тратили»
5. Профориентационная диагностика учащихся 7-8 классов	Педагог-психолог, методисты по практике, студенты 4 курса	Выявление динамики профессионального самоопределения учащихся 7-8 классов по итогам первого этапа реализации программы	Приложение 10 Анкета по определению динамики профессионального самоопределения учащихся 7-8 классов
Занятия с учащимися 7 – 8 классов проводятся в течение 3-х месяцев с периодичностью 2 раза в месяц в каждом классе на базе школ города в рамках договора о социальном партнерстве (Приложение 11)			
II. Активизирующий этап			
6. Профориентационный час общения для учащихся 9-х классов	Педагог-психолог, председатели предметно-цикловых комиссий	Мотивация учащихся на получение педагогической профессии через повышение их информированности о	Приложение 12 Сценарий часа общения «Есть такая профессия – детей учить»

	колледжа, студенты 3 - 4 курсов	данном виде профессиональной деятельности	
7. Организация и проведение очно-заочных творческих конкурсов и олимпиад для учащихся школ	Ответственный секретарь приемной комиссии, ПЦК	Реализация творческих способностей учащихся, усиление ориентация на педагогическую профессию	Приложение 13 Положение о заочной олимпиаде по психологии Приложение 14 Положение о творческом конкурсе фото и видео работ «Мой любимый край в объективе»
8. Проведения Дня открытых дверей	Ответственный секретарь приемной комиссии	Привлечение учащихся к обучению в колледже	Приложение 15 Сценарий Дня открытых дверей
9. Выступления агитбригады СПК на базе школ города и района (концерт, мастер-классы).	Ответственный секретарь приемной комиссии	Привлечение учащихся к обучению в колледже	
10. Диагностика учащихся «Какая педагогическая специальность Вам подходит»	Педагог-психолог	Оказание ученикам помощи в определении наиболее подходящей для них педагогической специальности	Приложение 16 Опросник «Какая педагогическая специальность Вам подходит»
III. Завершающий этап			
11. Осуществление набора абитуриентов (студентов) в ходе работы приемной комиссии	Ответственный секретарь приемной комиссии	Выполнение контрольных цифр приема	
12. Проведение диагностики «Мотивация обучения в колледже» (новый набор)	Педагог-психолог	Выявление ведущего мотива поступления в колледж у студентов нового набора	Приложение 17 Методика изучения мотивации обучения в колледже Т.И. Ильиной
13. Проведение диагностики «Профессионально-педагогическая направленность» (новый набор)	Педагог-психолог	Исследование уровня профессионально-педагогической направленности студентов нового набора	Приложение 18 Опросник для определения уровня профессионально-педагогической направленности студентов
14. Подведение количественных и качественных итогов работы приемной комиссии за июнь –	Ответственный секретарь приемной комиссии	Анализ деятельности приемной комиссии за отчетный период	

август 2016г.			
15. Оценка эффективности реализованной программы на основе результатов, полученных в ходе диагностик	Педагог – психолог, заместитель директора колледжа по научно-методической работе	Систематизация проблем, выявленных в ходе реализации программы	
16.Итоговый отчет о реализации программы	Заместитель директора колледжа по научно-методической работе	Размещение информации на образовательных информационных порталах региона	http://www.akipkro.ru/proekty/innovatsionnaya-deyatelnost-v-sisteme-obrazovaniya-altajskogo-kрая/10251-itogi-realizatsii-programmy-tvoj-vybor.html
17.Совершенствование программы с учетом выявленных проблем	Педагог – психолог, ответственный секретарь приемной комиссии заместитель директора колледжа по научно-методической работе	Актуализированный вариант программы с учетом выявленных проблем в ее реализации	

Раздел 4. Ресурсное обеспечение программы:

- человеческие ресурсы (автор и разработчики мероприятий программы);
- трудовые ресурсы (преподаватели и студенты колледжа);
- материальные ресурсы (офисное помещение и оборудование, актовый зал, спортзал, танцевальный зал);
- информационные ресурсы (доступ в интернет, официальный сайт КГБПОУ «Славгородский педагогический колледж»).

Раздел 5. Мониторинг реализации программы

Оценка эффективности реализации программы «Твой выбор» оценивается ежегодно, исходя из цели и задач, по следующим критериям:

Критерий	Инструмент для измерения	Цель
1. Доля учащихся 7-8 классов школ, охваченных пропедевтической профориентационной работой от общего количества учащихся 7-8 классов школ города;	Соотношение количества учащихся 7-8 классов школ, охваченных пропедевтической профориентационной работой к общему количеству учащихся 7-8 классов школ города	Определить долю учащихся 7-8 классов школ, охваченных пропедевтической профориентационной работой

2. Доля абитуриентов – участников профориентационных мероприятий от общего количества абитуриентов, подавших заявление для поступления в Славгородский педагогический колледж;	Соотношение количества абитуриентов – участников профориентационных мероприятий к общему количеству абитуриентов, подавших заявление для поступления в Славгородский педагогический колледж	Определить долю абитуриентов, подавших заявление для поступления в Славгородский педагогический колледж, охваченных профориентационной работой
3. Доля студентов нового набора, имеющих в качестве ведущего мотива поступления в колледж мотив «Овладение профессией» от общего количества студентов нового набора	Методика «Мотивация обучения в колледже»	Выявить ведущий мотив поступления в колледж у студентов нового набора

Опрос по исследованию профессионального самоопределения

Уважаемый школьник! С целью исследовать Ваши профессиональные предпочтения и развитие навыков профессионального самоопределения, просим Вас ответить на вопросы анкеты.

1. Укажите Ваш пол:

- а) женский;
- б) мужской

2. Укажите Ваш возраст _____

3. Что Вы планируете делать после окончания 9 класса?

- а) продолжить свое обучение в 10-11 классах;
- б) поступить в профессиональное училище/лицей;
- в) поступить в техникум;
- г) поступить в колледж;
- д) затрудняюсь ответить;
- е) другое (указать, что именно)

4. В какой сфере деятельности Вы хотели бы работать?

- а) бизнес;
- б) психология;
- в) обучение и воспитание детей;
- г) экономика, бухгалтерский учет;
- д) управление;
- е) информационные технологии;
- ж) медицина;
- з) армия;
- и) искусство;
- к) техника, производство;
- л) транспорт;
- м) строительство, архитектура;
- н) юриспруденция, полиция;
- о) торговля;
- п) дизайн;
- р) другое (указать, что именно _____)

5. Какую профессию Вы хотели бы получить после окончания школы (можно представить несколько вариантов ответа)?

6. Нуждаетесь ли Вы в дополнительной информации об интересующих Вас профессиях?

- а) да;
- б) нет

7. О каких профессиях Вы бы хотели получить более подробную информацию?

8. Знаете ли Вы в каких образовательных учреждениях города и Алтайского края можно получить выбранную Вами профессию?

- а) да;
- б) нет

9. Определились ли Вы с учебным заведением профессионального образования, в которое планируете поступать после окончания школы?

- а) да (указать название учебного заведения) _____
- б) нет

в) я не знаю, в каких учебных заведениях можно овладеть выбранной мною профессией.

10. На что Вы ориентируетесь при выборе своей будущей профессии?

- а) престижность профессии;
- б) востребованность профессии на рынке труда;
- в) возможность получать высокую заработную плату;
- г) соответствие ваших способностей и знаний данной профессии;
- д) собственный интерес и желание работать по данной профессии;
- е) мнение родителей;
- ж) за компанию с друзьями;
- з) не знаю;
- и) другое _____

11. Необходима ли Вам профессиональная помощь специалиста в выборе Вашей будущей профессии?

- а) да, необходима;

б) нет, мне уже оказали помощь в моем профессиональном самоопределении родители, учителя в школе, в центре творчества детей и молодежи города, в центре занятости населения г. Славгорода, другом месте _____ (нужное подчеркнуть или вписать);

в) нет, я самостоятельно определюсь со своей будущей профессией без посторонней помощи.

Анкетирование проводится студентами педколледжа в рамках реализации программы «Твой выбор»

Спасибо за участие!

Приложение 2

Профориентационное занятие «Путешествие в страну профессий»



Цель: создать условия для формирования у учащихся осознанного отношения к профессиональному самоопределению.

Задачи:

1. Формирование у учащихся представления о понятии «профессия».
2. Расширение знаний учащихся о мире профессий.
3. Воспитание трудолюбия, усидчивости, ответственности за свое будущее.
4. Развитие у учащихся потребности и положительной мотивации выбора профессии, коммуникативных способностей, потребности в самопознании.

Оборудование: презентация, дидактический материал

Ход занятия

Этапы	Деятельность учителя (педагога – психолога)	Деятельность учащихся	Примечание
<p>I. Вводная часть</p> <p>А) Организация начала занятия</p> <p>Б) Создание проблемной ситуации</p> <p>В) Определение темы и цели занятия, планирование</p>	<p>-Здравствуйте ребята, сегодня я бы хотела провести у вас небольшое занятие. Желаю вам сегодня хорошего настроения, и положительных эмоций от нашего занятия.</p> <p> ””””” Что бы опред  ” ”</p> <p>елить тему нашего занятия, я предлагаю вам отгадать ребус.</p> <p>-Правильно, это слово «Профессия»</p> <p>- Итак, тема нашего занятия « Путешествие в страну профессий». Как вы думаете, что мы сегодня должны с вами узнать, путешествуя по стране профессий?</p>	<p>-приветствие учителя.</p> <p>-профессия</p> <p>1. Что такое профессия? 2.Какие существуют профессии? 3. Как выбрать профессию?</p>	<p>Слайд 1</p> <p>Слайд 2 (ребус)</p> <p>Слайд 3 (тема занятия) Слайд 4 (план занятия)</p>
<p>II. Основная часть</p>	<p>- Ребята, как вы думаете, что нам необходимо сделать, прежде чем отправиться в путешествие? - Нам необходимо выбрать транспорт, на котором мы отправимся в путешествие по стране профессий. А что это за транспорт, вы мне скажете сами, отгадав загадку: Что за домики подряд На колёсах в ряд стоят, Подбежал к ним сам собой Самовар с трубой, Ухватил, покатил,</p>	<p>Выбрать транспорт для путешествия</p> <p>Поезд</p> <p>Смотрят мультфильм</p>	<p>Слайд 5 (поезд)</p> <p>Мультфильм</p>

	<p>И след простыл.</p> <ul style="list-style-type: none"> - Путешествовать по стране профессий мы отправимся на волшебном поезде, который зовут паровоз Букашка. Итак, ребята, приготовьтесь, сядьте поудобнее, наш поезд отправляется вместе с нами в страну профессий. - Ребята, наш поезд прибыл на вокзал, где нас встречают жители страны профессий. И, прежде, чем мы отправимся в путешествие по стране, они хотят проверить, что мы уже знаем о ней. Для этого жители подготовили нам свои задания. Посмотрите, пожалуйста, на листочки, которые лежат перед вами. В них Вам нужно ответить на 4 вопроса. - Ребята, кто из вас знает, что такое профессия? - Какие профессии вы знаете? <p>Профессией называют такое дело, которым взрослые люди занимаются каждый день и своим трудом приносят пользу другим, а также получают за это зарплату. Профессии нужно специально обучаться. В каждом таком деле есть свои правила. Например, врач должен знать, как лечить людей; пилот должен знать, как управлять самолетом; ветеринар должен знать, как лечить животных.</p> <ul style="list-style-type: none"> - Ребята, скажите, а что должен знать агроном? - Что должен знать учитель? - Что должен знать юрист? - Что должен знать фармацевт? <ul style="list-style-type: none"> - Молодцы, ребята! Жители страны профессий убедились, что вы хорошо владеете информацией о профессиях и вас можно приглашать посетить их страну. Мы с вами отправляемся 	<p>Заполняют анкету (2 минуты)</p> <p>Высказывают свое мнение</p> <p>Как выращивать растения Как учить детей Законы Как изготавливать лекарства</p> <p>Узнаем, какие профессии бывают Высказывают предположения</p> <p>Высказывают</p>	<p>Слайд 6 (страна профессий и ее жители)</p> <p>Слайд 7 (агроном) Слайд 8 (учитель) Слайд 9 (юрист) Слайд 10 (фармацевт)</p> <p>Слайд 11 (название города)</p> <p>Слайд 12 (5 групп профессий)</p> <p>Слайд 13 (картинки с профессиями)</p>
--	---	--	--

	<p>слесарь, строитель, тракторист, машинист и др.</p> <p>2. Человек - человек. К этой группе относятся профессии, связанные с работой с людьми, направленные на воспитание, обучение, обслуживание людей. В этих видах деятельности в процессе труда люди взаимодействуют между собой. Пример: экскурсовод, учитель, продавец, врач, психолог, юрист и др.</p> <p>3. Человек - природа. К этой группе относятся все профессии, связанные с живой и неживой природой. Исследование, изучение и использование природных ресурсов, уход за животными и растениями, их лечение и т.д. Пример: ветеринар, агроном, микробиолог, зоолог и др.</p> <p>4. Человек - знаковая система. К этой группе относятся все профессии, связанные с использованием устной и письменной речи, работой с документами и цифрами, формулами, картами, рисунками, знаками. Например: бухгалтер, журналист, кассир, программист и др.</p> <p>5. Человек - художественный образ. К этой группе относятся профессии, связанные с изобразительной, музыкальной, литературно-художественной, актерско-сценической деятельностью. Пример: дизайнер, певец, скульптор, актер, режиссер, художник и др.</p> <p>- А сейчас, ребята, я предлагаю вам проверить, насколько хорошо вы знаете профессии. Я буду читать вам стихотворение, а вам нужно будет вставлять в каждой строчке последнее слово – название профессии: В школе учит нас ...(учитель), А дворец возвёл ...(строитель),</p>	<p>Объединяются в команды</p> <p>Определяют названия профессий (время выполнения – 1 минута)</p>	<p>Слайд 19 (название города)</p> <p>Слайд 20 (название конкурса)</p> <p>Команды получают карточки</p> <p>За каждую правильно угаданную профессию команды получают по одному жетону</p> <p>Слайд 21 (название конкурса)</p> <p>Слайд 22 (название</p>
--	--	--	---

	<p>Вам лекарство даст ... (аптекарь), Почитать ... (библиотекарь), Булку испечёт вам ... (пекарь), Сварит снадобье вам ... (лекарь), Привезёт домой ... (шофёр), В школе у дверей ... (вахтёр), Вам укол назначит... (врач), Скрипку в руки взял... (скрипач), Снимок сделает ... (фотограф), И оставит вам автограф, В космос мчится ... (космонавт) Или смелый ... (астронавт). Самолётом правит... (лётчик), Трактор водит... (тракторист), Электричку – ... (машинист), Стены выкрасил ... (маляр), Доску выстругал... (столяр), В шахте трудится ... (шахтёр), В доме свет провёл... (монтёр).</p> <p>- Молодцы, вы очень хорошо справились с этим заданием. А мы отправляемся дальше путешествовать по стране профессий и следующий город, в который мы попадаем, называется <u>«Тайны профессии»</u>.</p> <p>- Жители этого города предлагают вам пройти испытания, в ходе выполнения которых вы узнаете тайны профессий. Чтобы пройти испытания, вам нужно разделить на три команды – команда 1, 2 и 3 ряда.</p> <p>- <i>Первое задание «Отгадай профессию»</i>. Каждой команде будут даны карточки с группой слов. Ваша задача - определить, к какой профессии относятся данные слова.</p> <p><u>I команда</u> 1. компьютер, программа, текст (программист) 2. животные, шприц, больница (ветеринар) 3. ножницы, прическа, фен (парикмахер)</p> <p><u>II команда</u> 1. костюля, продукты, рецепт</p>	<p>Придумывают пантомиму своей профессии (время выполнения - 2 минуты)</p> <p>Отгадывают ребусы</p> <p>Модель</p> <p>Повар</p> <p>Врач</p> <p>Писатель</p>	<p>конкурса)</p> <p>Слайды 23 – 27 (ребусы)</p> <p>Слайд 28 (название конкурса)</p>
--	--	--	---

	<p>(повар) 2.учебник, ученик, указка (учитель) 3. кирпич, песок, план (строитель) <u>III команда</u> 1.калькулятор, продукты, деньги (продавец) 2.машина, дорога, груз (шофер) 3.ребенок, игрушка, воспитание (воспитатель) - Давайте проверим, что у вас получилось. Каждая команда зачитывает свои сочетания слов и отгаданную профессию. Если команда не может отгадать профессию, то участники другой команды могут помочь и заработать для себя жетон. - Второе задание «Пантомима». Каждая команда получит карточку с названием профессии. Ваша задача, не сообщая свою профессию командам-соперникам, подумать и изобразить эту профессию при помощи пантомимы – жестов и телодвижений, т.е. без слов. Задача других команд отгадать, какую профессию вы изображаете. Кто первый отгадает, тот получит жетон. 1 команда (водитель); 2 команда (врач), 3 команда (дрессировщик). - Третье задание «Ребус». Сейчас я буду загадывать ребус, задача каждой команды быстрее разгадать его и поднять руку. Кто первый поднимет руку и назовет правильно профессию – получает жетон.</p> 	<p>Строитель</p> <p>Называют профессии на букву «В»</p> <p>Называют профессии на букву «С»</p> <p>Будем учиться выбирать профессию</p> <p>Чтобы работать с желанием, интересом; чтобы получалось хорошо работать</p>	<p>Слайд 29 (буква «В») Слайд 30 (буква «С»)</p> <p>Слайд 31 (название города)</p>
--	---	--	--

ПО А

Р Ч



- **Задание четвертое «Профессии на букву...».** Суть этого конкурса заключается в том, что я буду предлагать вам определенную букву, задача каждой команды, по очереди, называть профессии на эту букву. За каждую правильно названную профессию вы получите жетон.
- Буква «В» (врач, ветеринар, водитель, водолаз, водопроводчик, визажист);
 - Буква «С» (сварщик, столяр, сантехник, садовник, сапер, снайпер, секретарь, синоптик, скрипач, следователь, стюардесса, судья).
 - Молодцы, ребята, вы успешно справились с предложенными заданиями. Мы покидаем город «Тайны профессий» и отправляемся в **город «Выбор профессии»**. Как вы думаете, что мы будем делать в этом городе?
 - Ребята, почему человеку очень

Слайд 32
(рекомендации по
выбору профессий)

В том, что он не может соотнести свои качества и способности с интересующими профессиями

Мультфильм

важно правильно выбрать профессию?

- Очень многие люди сталкиваются с таким вопросом, как выбрать профессию, потому что они не знают, смогут ли они работать в данной области или нет. И сегодня мы с вами должны разработать список тех правил, о которым человек может определиться с выбором профессии. Но для начала, я бы хотела вам зачитать письмо, которое вам прислал Том.

Здравствуйте, дорогие ребята! Я пишу к вам обратиться за помощью. Мне 12 лет, я учусь в 6 классе. И уже сейчас задумываюсь о выборе своей будущей профессии. Мне интересны многие (повар, врач, учитель строитель.) Но нужно ведь выбрать что – то одно.

Если я буду поваром, я смогу готовить потрясающие блюда и угощать своих друзей.

Если я буду врачом, то смогу спасать и лечить людей.

Если я буду учителем, то смогу много времени проводить с детьми и давать им знания.

Если я буду строителем, я смогу строить великолепные здания .

Моя мама говорит, что я должен стать учителем. Так как она сама учитель. Бабушка говорит, что я должен стать врачом, что бы в будущем сам лечил ее. А папа говорит, что бы я был строителем, т.к. из всех профессии , только эта является мужской.

Я очень веселый, общительный, жизнерадостный, сильный, но я не ответственный, т.к. часто забываю, что-либо сделать и постоянно опаздываю на уроки. Помогите мне сделать правильный выбор.

Том.

-Скажите, в чем ошибка Тома?

- Какие советы мы можем дать

	<p>Тому?</p> <ol style="list-style-type: none"> 1. Чтобы он пересмотрел все свои возможности и способности. 2. Чтобы получше узнал об интересующих его профессиях. 3. Чтобы сопоставил свои интересы, качества, с выбранными профессиями. 4. Не принимать то решение, которое хотят его родственники, можно лишь прислушаться. <p>Ну, а теперь, опираясь на те советы, которые мы дали Тому, давайте составим памятку по правильному выбору профессии.</p> <ol style="list-style-type: none"> 1. Выявление своих интересов. 2. Сопоставление интересов с типом профессии («человек-человек», «человек-знаковая система», «человек – художественный образ», «человек- природа», «человек-техника»). 3. Узнать, какие именно профессии относятся с твоему типу. 4. Узнать подробно, о каждой профессии. 5. Сопоставить свои интересы, качества, с профессией, которая заинтересовала. 6. Спросить совета у взрослых. <p>НО не выбирать так, как хотят твои родители.</p> <p>- Ну, что ребята, наше путешествие подошло к концу и нам пора возвращаться в класс. Сядьте поудобнее, мы отправляемся.</p>		
<p>III. Заключительная часть</p>	<p>- Давайте подведем итог всего нашего путешествия. В каких городах, мы с вами побывали? Что узнали? Давайте подсчитаем количество жетонов, заработанных каждой командой и выберем лучших знатоков профессий.</p> <p>Награждение победителей (1 место – значок «Лучший знаток профессий», 2, 3 место – «Знаток профессий»).</p>	<p>Перечисляют города</p> <p>Подсчитывают жетоны</p>	<p>Слайд 33</p>

	<p>- Ребята, сейчас я хочу узнать, насколько вам понравилось наше занятие. Переверните свои листочки и ответьте на предложенные вопросы.</p> <p>- Наше занятие окончено, спасибо вам за занятие.</p>		
--	--	--	--

Приложение 3

Профориентационное занятие «Все работы хороши - выбирай вкус!»

Цель: создать условия для повышения профессиональной грамотности учащихся в вопросах профессиональной готовности и профессиональной пригодности человека при выборе профессии

Задачи:

1. Формирование у учащихся представления о понятиях «профессия» и «специальность», типах профессий.
2. Определение правил выбора профессии с учетом личностных особенностей учащихся и требований рынка труда.
3. Расширение знания учащихся о мире профессий.
4. Развитие у учащихся потребности и положительной мотивации выбора профессии, коммуникативных способностей, потребности в самопознании.

Оборудование: презентация, проектор.

Ход занятия

Этап	Деятельность педагога - психолога	Деятельность учащихся	Примечание
<p>I. Вводная часть</p> <p>А) Организация начала занятия</p> <p>Б) Создание проблемной ситуации</p>	<p>Приветствие</p> <p>- Наше занятие я хотела бы начать с эпиграфа «Если человек не знает, к какой пристани он держит путь, для него ни один ветер не будет попутным» <i>Сенека</i></p> <p>- Ребята, как вы понимаете данное высказывание?</p> <p>- В течение жизни человеку приходится делать множество различных выборов. Приведите примеры. Человек выбирает себе друзей, одежду, увлечения и многое другое. Но стоит отметить, что на протяжении всей жизни человеку предстоит сделать два самых главных выбора. Каких? Это выбор будущей профессии и выбор своей второй половинки. И от того, насколько правильным</p>	<p>Высказывают свое мнение</p> <p>Приводят примеры</p> <p>Высказывают предположения</p> <p>Разгадывают зашифрованную тему занятия</p>	<p>Слайд 1</p> <p>Слайд 2</p> <p>Слайд 3</p>

<p>В) Определение темы и цели занятия, планирование</p>	<p>будет данный выбор, будет зависеть успех жизни человека. Поясните почему? - Наше сегодняшнее занятие будет посвящено одному из выше указанных жизненных выборов. А тему занятия вы назовете мне сами после того, как выполните задание. Задание: На слайде тема занятия зашифрована в виде набора чисел, каждое из которых соответствует определенной букве русского алфавита, расположенной в алфавите под соответствующим номером: <u>3, 19, 6</u> <u>18, 1, 2, 16, 20, 29</u> <u>23, 16, 18, 16, 26, 10</u> - <u>3, 29, 2,</u> <u>10, 18, 1, 11</u> <u>15, 1</u> <u>3, 12, 21,</u> <u>19!</u></p> <p>- Ребята, как вы правильно отметили, тема нашего занятия «Все работы хороши – выбирай на вкус!». И сейчас, зная тему, давайте попробуем составить план занятия. Что мы должны сегодня узнать на занятии? На какие вопросы получить ответ? - Ребята, теперь у нас с вами есть план, по которому мы и будем сегодня работать.</p>	<p>План: 1. Что такое профессия и специальность? 2. Типы профессий. 3. Правила выбора профессии. 4. Какая профессия подходит мне?</p>	<p>Слайд 4</p>
<p>II. Основная часть</p>	<p>- И первое, что нам нужно выяснить вначале, согласно нашему плану – это значение таких близких понятий, как «профессия» и «специальность». Ребята, кто из вас может привести пример профессии и пример специальности, чтобы мы могли сравнить и развести эти понятия?</p> <p>Профессия – это вид трудовой деятельности человека, который владеет комплексом теоретических знаний и практических навыков, приобретенных в результате специальной подготовки и опыта работы. Специальность – это узкая</p>	<p>Приводят примеры профессий и специальностей</p> <p>Чтобы в старших классах целенаправленно готовиться к поступлению в соответствующее учебное заведение для получения выбранной и</p>	<p>Слайд 5</p>

	<p>направленность в определенной профессии.</p> <p>- Например, профессия – врач, а специальность – стоматолог, хирург, терапевт, офтальмолог и т.д. Или профессия – учитель, а специальность – учитель математики, биологии, начальных классов и т.д.</p> <p>- Ребята, как вы думаете, почему человеку нужно задумываться о своей будущей профессии уже в школе?</p> <p>- Поднимите руки, кто уже выбрал профессию? Какую вы выбрали профессию?</p> <p>- Кто пока не определился?</p> <p>- Кого этот вопрос пока еще не интересует?</p> <p>- Следующий вопрос, который нам необходимо рассмотреть, согласно нашему плану, касается типов профессий. Следует отметить, что в современном мире существует более 40 тысяч различных родов деятельности. Однако мир профессий далеко не статичен. Ежегодно в мире «рождается» около 500 профессий. А еще профессия может видоизмениться до неузнаваемости, так, что название останется одним и тем же, а сама суть профессии будет совсем другой, и людям придется полностью переучиваться - буквально заново учиться новой профессии.</p> <p>- Все мы прекрасно понимаем, что выбор профессии — это самый важный шаг в жизни человека, а мир профессий действительно очень многообразен, и у человека появилась необходимость как-то упорядочивать его, разделить на группы, т.е. провести классификацию. Самой популярной является</p>	<p>наиболее подходящей для себя профессии).</p> <p>Предполагают</p> <p>Выстраивают цепочку профессий</p>	<p>Слайд 6</p>
--	--	--	----------------

	<p>классификация нашего отечественного психолога, специалиста в области профессиональной ориентации – Евгения Александровича Климова. Он выделяет следующие типы профессий: «Человек - человек», «человек - техника», «человек - природа», «человек – знаковая система» и «человек – художественный образ».</p> <p>- Ребята, предположите, какие профессии относятся к каждому из этих типов?</p> <p>1. Человек - техника. К этой группе относятся профессии, связанные с производством, обслуживанием и проектированием любой техники, от космических ракет и компьютеров до наковальни и молота кузнеца. Профессии: водитель, слесарь, инженер-электрик, строитель, тракторист и др.</p> <p>2. Человек - человек. К этой группе относятся профессии, связанные с работой с людьми, направленные на воспитание, обучение, информирование, обслуживание (бытовое, торговое, медицинское) людей. В этих видах деятельности в процессе труда люди взаимодействуют между собой. Пример: экскурсовод, учитель, продавец, врач, психолог, юрист, менеджер и др.</p> <p>3. Человек - природа. К этой группе относятся все профессии, связанные с живой и неживой природой. Исследование, изучение и использование природных ресурсов, уход за животными и растениями, их лечение и т.д. Пример: эколог, биолог, ветеринар, агроном, микробиолог, зоолог и др.</p> <p>4. Человек - знаковая система. К этой группе относятся все профессии, связанные с</p>	<p>Делают вывод</p> <p>Высказывают мнение</p> <p>Играют</p> <p>Соотносят профессии со своими одноклассниками</p>	<p>Слайд 7</p> <p>Слайд 8</p>
--	--	--	-------------------------------

использованием устной и письменной речи, работой с документами и цифрами, формулами, картами, рисунками, знаками. К этому типу профессий относятся умственные виды деятельности. Например: экономист, бухгалтер, журналист, корректор, физик, кассир, программист и др.

5. Человек - художественный образ. К этой группе относятся профессии, связанные с изобразительной, музыкальной, литературно-художественной, актерско-сценической деятельностью. Пример: дизайнер, декоратор, журналист, вокалист, скульптор, актер, певец, режиссер, художник и др.

- А сейчас, чтобы проверить, насколько хорошо вы ориентируетесь в современном мире профессий, я предлагаю вам поиграть в игру **«Цепочка профессий»**. Сейчас мы попробуем выстроить цепочку профессий. Я называю первую профессию, например, металлург. Следующий назовёт профессию, близкую к металлургу, например, повар. Нужно объяснить, в чём сходство названных профессий. Ответ: и металлург, и повар имеют дело с огнём, высокими температурами, работают у печи. Итак, начнем выстраивать нашу цепочку профессий с первого ряда. Начальная профессия – врач. Далее ученик называет профессию в чём-то схожую с профессией врача. Следующий называет профессию сходную с ранее названной профессией и т.д. (Варианты: 1) Врач – повар – продавец – бухгалтер и т.д.; 2) Врач – ветеринар – зоолог и т.д.)
- Какой вывод можно сделать из игры?
- А мы продолжаем работать по

нашему плану и следующий вопрос, который нам нужно рассмотреть касается правил выбора профессии. Ребята, может быть вы знаете, как нужно выбирать свою будущую профессию?

- На самом деле, существует так называемая формула выбора профессии: «Хочу, Могу, Надо», которую разработал уже известный нам Е.А. Климов. Эта формула включает в себя три основных мотива, которыми должен руководствоваться любой человек при выборе будущей профессии. Ребята, а что такое мотивы? (это то, что побуждает человека к совершению действий). Если мы говорим о мотивах выбора профессии, то это то, чем должен руководствоваться человек при выборе профессии. Первый мотив «Хочу». Как вы думаете, что должен учитывать человек при выборе профессии, руководствуясь мотивом «Хочу»? (своими интересами, желаниями, склонностями, потребностями). Второй мотив «Могу». Что здесь важно учитывать? (способности и возможности человека, состояние его здоровья). Третий мотив «Надо». Чем еще надо руководствоваться при выборе профессии? (потребность общества в данной профессии, востребованность на рынке труда).

- Все три правила надо учитывать, когда вы выбираете профессию. Тогда ваш выбор будет правильным и удачным. Начнем с первого правила «Я хочу». Чтобы понять, что вам нравится, надо понимать, из чего вы выбираете, то есть знать как можно больше профессий. Как уже было сказано ранее, в мире существует более 40000

профессий и специальностей. А сколько профессий знаете вы? Давайте проверим с помощью игры **«Кто знает больше профессий»**. Предлагаю Вам написать на листочке за 2 минуты все профессии, которые вы знаете, а затем сравнить полученные списки. Учащиеся по желанию озвучивают составленные списки. После подведения итогов игры делается вывод о том, кто в классе является самым осведомленным о профессиях.

- Выбирая профессию, надо обязательно принимать во внимание востребованность данной профессии на рынке труда, то есть продумывать насколько она перспективна, с какими сложностями можно столкнуться при ее приобретении и т.д. Сейчас я предлагаю вам поиграть в игру **«Кто есть кто?»**. Я буду называть профессию, а ваша задача – указать, кому в классе данная профессия подходит больше всего и пояснить почему. Примеры профессий: врач, юрист, учитель, менеджер, экономист, парикмахер, водитель, инженер, полицейский, военный, ветеринар, агроном, продавец, повар, официант, журналист, актер, певец, художник.

- Возвращаемся к плану нашего занятия. Мы выяснили, что такое профессия и специальность, какие бывают типы профессий, как нужно правильно выбирать профессию и теперь нам осталось понять, какая профессия подходит для вас более всего. Сейчас я предлагаю вам выполнить методику **«Ориентация»**, которая позволит определить, какой тип профессий соответствует вашим интересам, а какой тип профессий – вашим способностям.

	Учащиеся выполняют методику «Ориентация»		
III. Заключительная часть	<p>- Вот и подошло к концу наше занятие. Давайте подведем его итоги.</p> <p>- Чем было полезно для вас данное занятие?</p> <p>- Что было трудным?</p> <p>- Где пригодятся полученные знания?</p> <p>- Часто я слышу от молодых людей такие слова: «Я ещё не выбрал профессию», «не определился», «я ещё не нашёл себя». По этому поводу очень хорошо сказал психолог Томас Сас: «Найти себя невозможно-себя можно только создать». Как вы понимаете данное выражение? (мнение учащихся). Ребята, в завершении нашего занятия, я хочу вам пожелать, чтобы вы на протяжении своей жизни создавали себя сами.</p>	Отвечают на вопросы	Слайд 9

Приложение 4

Проориентационное занятие «Выбор профессии - залог успешного будущего»

Цель: создать условия для формирования у учащихся готовности к осознанному выбору профессии.

Задачи:

1. Формирование у учащихся представления о содержании понятий «профессия» и «специальность», типах профессий, правилах выбора профессии.
2. Развитие у учащихся интереса к выбору своей будущей профессии.
3. Формирование у учащихся осознания необходимости профессионального самоопределения в будущем.

Оборудование: компьютер, презентация, проектор, бланки для диагностики.

Ход занятия

Этапы занятия	Деятельность педагога-психолога	Деятельность учащихся	Примечание
I. Вводная часть А) Организация начала занятия Б) Создание проблемной ситуации	<p>Приветствие</p> <p>- Тему нашего занятия я предлагаю вам определить самостоятельно, разгадав следующий ребус:</p>	<p>Приветствуют</p> <p>Профессия</p>	Слайд с ребусом

<p>В) Определение темы занятия, планирование</p>	 <p>- Посмотрите, ребята, вокруг! Нас окружают множество предметов, вещей, которые мы каждый день видим: книги, которые мы читаем; стулья, на которых мы сидим; дома, в которых живем; хлеб, который едим и т.д. Откуда взялись эти вещи?</p> <p>- Как вы уже определили, сегодня наше занятие мы посвятим профессиям. Тема нашего занятия <i>«Выбор профессии – залог успешного будущего»</i>. Как вы понимаете это выражение?</p> <p>- А как вы думаете, что мы должны с вами узнать сегодня? Давайте с вами составим план.</p> <ol style="list-style-type: none"> 1. Что такое профессия? 2. Какие бывают профессии? 3. Как правильно выбрать профессию? 4. Какая профессия подходит мне? 	<p>Их сделали люди разных профессий</p> <p>Высказывают мнение</p> <p>Составляют план</p>	<p>Слайд с темой занятия</p> <p>Слайд с планом занятия</p>
<p>II. Основная часть</p>	<p>- Сегодня мы с вами поговорим о важных вещах, связанных с вашим будущим. Очень скоро наступит время, когда каждому из вас придется задуматься о том, кем быть, какую профессию выбрать. И очень важно, чтобы вы были готовы к этому. Почему уже в вашем возрасте нужно задумываться о будущей профессии? (чтобы в старших классах целенаправленно готовиться к поступлению в соответствующее учебное заведение для получения выбранной и наиболее подходящей для себя профессии).</p> <p>- Каждый день миллионы людей спешат на работу. Чем они занимаются? Любят ли свою работу? Как они выбирали род занятий, повторили бы вновь свой</p>	<p>Высказывают свое мнение</p>	

	<p>профессиональный путь или предпочли бы иной вид деятельности? Выбор профессии относится к одному из самых важных жизненных решений.</p> <p>- Выбор жизненного пути – очень серьезный вопрос, который рано или поздно встает перед каждым человеком. К сожалению, очень многие люди выбирают профессию необдуманно, и потом вынуждены заниматься нелюбимым делом. Они ходят на нелюбимую работу и с ужасом ожидают окончания отпуска, ненавидят понедельники и, естественно, страдают от чувства нереализованности. Верный выбор профессии – это залог вашего будущего успеха, а главное, вашего удовлетворения тем делом, которым вы будете заниматься.</p> <p>- Сегодня мы поговорим с вами о том, как правильно выбирать профессию, что надо знать и что делать, чтобы ваш выбор был успешным. Ну а начнём мы, согласно нашему плану с того, что попытаемся дать определение, что же такое профессия. Ребята, как бы вы определили, что такое «профессия»?</p> <p>Профессия - род трудовой деятельности, требующий определенной подготовки и являющийся основным источником дохода человека.</p> <p>- Как вы думаете, когда появились первые профессии? Какие это профессии?</p> <p>- А теперь давайте мы с вами поиграем немного в игру «Какие профессии вы знаете?» Объясняю правила игры: я вам называю букву, а вы мне профессию, начинающуюся на эту букву и т.д.(буквы: В., Н, Т., Л, К, Д, А)</p>	<p>Предполагают</p> <p>тогда, когда появилось разделение труда, например профессия охотника, земледельца и т.д.</p> <p>Называют профессии в соответствии с предложенными буквами</p> <p>Профессия «врач», специальность – «врач-стоматолог, врач-педиатр, невропатолог, хирург и т.д.»</p> <p>Учитель начальных классов, учитель иностранного языка, учитель музыки, биологии, математики и т.д.</p> <p>Предполагают</p>	<p>Слайд с определением понятия «профессия»</p> <p>Слайды с буквами</p> <p>Слайд с определением специальности</p> <p>Слайд с планом занятия</p>
--	---	--	---

	<p>- С понятием профессии тесно связано понятие «специальность». Ребята, а вы знаете, что такое специальность?</p> <p>- Приведите мне пример профессии и ее специальностей.</p> <p>Специальность – это узкая направленность в определенной профессии. Например, если у нас профессия «учитель», то какие в ней можно выделить специальности?</p> <p>- Что такое профессия и специальность мы с вами выяснили, теперь, согласно следующему пункту нашего плана, нам необходимо выяснить, какие бывают профессии. Ребята, как вы думаете, сколько профессий существует в мире?</p> <p>В современном мире существует более 40 тысяч различных профессий, только в промышленности и строительстве насчитывается около 3 тысяч профессий, это не говоря обо всех остальных сферах жизнедеятельности. Однако мир профессий далеко не статичен. В нем постоянно рождаются новые, и умирают старые профессии. В среднем жизнь одной профессии длится от 5 до 15 лет. А еще профессия может видоизмениться до неузнаваемости, так, что название останется одним и тем же, а сама суть профессии будет совсем другой, и людям придется полностью переучиваться — буквально заново учиться новой профессии. Количество профессий совсем не одинаково в различные исторические периоды. Так, в 17 веке на Руси было всего лишь 200 профессий, а сейчас профессии исчисляются тысячами. Однако спросом пользуется только несколько сот из всего этого</p>	<p>Называют профессии по каждому типу профессий</p>	<p>Слайд с фото Климова Е.А.</p> <p>Слайд «Типы профессий»</p> <p>Слайд «Профессии типа Ч-Т»</p> <p>Слайд «Профессии типа Ч-Ч»</p> <p>Слайд «Профессии типа Ч-П»</p> <p>Слайд «Профессии типа Ч-ЗС»</p> <p>Слайд «Профессии типа Ч-ХО»</p>
--	---	---	--

	<p>многообразия. Кроме того, профессии не только рождаются и умирают, они могут дробиться или, наоборот сливаться при определенном родстве между ними. А еще появляется огромное число необычных профессий, огромное количество этих профессий, конечно же, уже давно знакомы и вполне привычны для людей, но и у них есть множество необычных «новшеств» в профессиональном мире.</p> <p>- Все мы прекрасно понимаем, что выбор профессии — это самый важный шаг в жизни человека, а мир профессий действительно очень многообразен и мы не сможем познакомиться хорошо со всеми существующими профессиями. Учитывая этот факт, у человека появилась необходимость как-то упорядочить все профессии, разделить на группы, т.е. провести классификацию. Самой популярной является классификация нашего отечественного психолога, специалиста в области профессиональной ориентации – Евгения Александровича Климова. Он выделяет следующие типы профессий: «Человек - человек», «человек - техника», «человек - природа», «человек – знаковая система» и «человек – художественный образ».</p> <p>- Ребята, предположите, какие профессии относятся к каждому из этих типов?</p> <p>1. Человек - техника. К этой группе относятся профессии, связанные с производством, обслуживанием и проектированием любой техники, от космических ракет и компьютеров до наковальни и молота кузнеца. Профессии: водитель, слесарь, инженер-электрик, строитель, тракторист и</p>	<p>Предполагают</p> <p>Не все. Некоторые люди работают без всякого желания по каким либо причинам. Выполняют задание</p> <p>Предполагают</p> <p>Своими интересами, желаниями</p> <p>Это способности, состояние здоровья, возможности, даже физические параметры.</p> <p>Востребованность данной профессии в целом и в частности в том населенном пункте, где вы собираетесь работать</p> <p>Играют</p> <p>Формулируют вывод</p>	<p>Слайд с планом занятия</p> <p>Слайд с мотивами выбора профессии</p> <p>Слайд с планом занятия</p>
--	--	---	--

	<p>др.</p> <p>2. Человек - человек. К этой группе относятся профессии, связанные с работой с людьми, направленные на воспитание, обучение, информирование, обслуживание (бытовое, торговое, медицинское) людей. В этих видах деятельности в процессе труда люди взаимодействуют между собой. Пример: экскурсовод, учитель, продавец, врач, психолог, юрист, менеджер и др.</p> <p>3. Человек - природа. К этой группе относятся все профессии, связанные с живой и неживой природой. Исследование, изучение и использование природных ресурсов, уход за животными и растениями, их лечение и т.д. Пример: эколог, биолог, ветеринар, агроном, микробиолог, зоолог и др.</p> <p>4. Человек - знаковая система. К этой группе относятся все профессии, связанные с использованием устной и письменной речи, работой с документами и цифрами, формулами, картами, рисунками, знаками. К этому типу профессий относятся умственные виды деятельности. Например: экономист, бухгалтер, журналист, корректор, физик, кассир, программист и др.</p> <p>5. Человек - художественный образ. К этой группе относятся профессии, связанные с изобразительной, музыкальной, литературно-художественной, актерско-сценической деятельностью. Пример: дизайнер, декоратор, журналист, вокалист, скульптор, актер, певец, режиссер, художник и др.</p> <p>- А мы продолжаем работать по нашему плану и следующий вопрос, который нам нужно рассмотреть касается правил выбора профессии. Ребята, может</p>	<p>Выполняют диагностику</p> <p>Анализируют результаты диагностики</p>	<p>Слайд с вариантами ответов</p> <p>Слайд с расшифровкой цифр и типов профессий</p>
--	---	--	--

	<p>быть вы знаете, как нужно выбирать свою будущую профессию?</p> <p>- Многие люди спешат на работу! Все ли любят ее? - А как вы думаете почему не все?</p> <p>- Кто уже определился с выбором профессии? - Кого этот вопрос пока не интересует поднимите руку? - Кто пока не определился? - Как вы думаете, почему человек не всегда правильно выбирает профессию? - Значит нужно знать правила выбора профессии. Эти правила очень простые, но выбирая профессию, мы не должны о них забывать. Эти правила можно представить в виде трех мотивов «Хочу, Могу, Надо». Ребята, что такое мотивы? (то, что побуждает нас к деятельности). - Рассмотрим подробно каждый из мотивов, которыми мы должны руководствоваться при выборе профессии: 1. Первый мотив – «Я хочу». Предположите, чем должен руководствоваться человек при выборе профессии, используя данный мотив?</p> <p>2. Второй мотив – «Я могу». Это что?</p> <p>3. Третий мотив – «Надо». Что еще должен учитывать человек при выборе профессии в соответствии с данным мотивом? - Все три правила надо учитывать, когда вы выбираете профессию. Тогда ваш выбор будет правильным и удачным.</p> <p>- А сейчас я предлагаю вам поиграть в игру «Цепочка профессий». Я буду называть профессию, а следующий человек должен будет назвать профессию,</p>		
--	---	--	--

	<p>сходную с названной по какому-либо признаку. Например, я называю профессию «повар», а следующий ученик говорит «врач», общий признак – белый халат и т.д. Играть будем по рядам. Важно, чтобы каждый мог объяснить, в чем именно сходны профессии.</p> <p>- Какой вывод можно сделать из игры?</p> <p>- Возвращаемся к плану нашего занятия. Мы выяснили, что такое профессия и специальность, какие бывают типы профессий, как нужно правильно выбирать профессию и теперь нам осталось понять, какая профессия подходит для вас более всего. Сейчас я предлагаю вам выполнить методику «Ориентация», которая позволит определить, какой тип профессий соответствует вашим интересам, а какой тип профессий – вашим способностям.</p> <p>Анкета состоит из двух частей. В первой части «Я хочу» вы можете оценить по 4-х бальной шкале степень своего желания заниматься каждым из 35 приведенных в перечне видов деятельности. Эта часть анкеты предназначена для определения сферы ваших профессиональных склонностей, интересов, предпочтений, стремлений и наиболее привлекательных видов профессиональной деятельности. Во второй части «Я могу» вы можете оценить с помощью такой же шкалы степень своих способностей к каждому из 35 заданных видов деятельности. Эта часть предназначена для определения ваших представлений о своих профессиональных способностях. Напротив каждого высказывания поставьте цифру, соответствующую степени вашего желания заниматься этим видом деятельности: 0 – вовсе нет, 1 –</p>		
--	--	--	--

	<p>пожалуй так, 2 – верно, 3 – совершенно верно.</p> <p>- Теперь давайте подведем итоги анкетирования.</p> <p>Суждения, характеризующие различные виды деятельности объединены в пять групп. В каждой из пяти суждений необходимо посчитать суммарное количество баллов, выбранных вами и вписать эту сумму в рамке справа от соответствующей группы суждений. Суммарная оценка по каждой группе может составлять от 0 до 15 баллов. В зависимости от того, в какой группе вы набрали максимальный суммарный балл, определяется наибольшая склонность и способность к соответствующему типу или классу профессий.</p> <p>Первые пять групп суждений характеризуют пять типов профессий, по признаку «предмет труда:</p> <ol style="list-style-type: none">1. «человек - человек»,2. «человек - техника»,3. «человек – знаковая система»4. «человек – художественный образ»5. «человек - природа» <p>Наиболее удачным является тот случай, когда ваши склонности (я хочу) соответствуют вашим способностям (я могу).</p> <p>Анализ результатов: - Ребята, поднимите руку, у кого преобладающим типом профессии является тип «Человек-человек». Какие профессии вам могут подойти? И так выясняется по каждому типу профессий.</p> <p>- А сейчас мы с вами поиграем. Мне нужно 3 желающих. Итак, Вы сейчас выйдете за дверь, а мы с остальными ребятами загадаем профессию. Ваша задача пока вы будете находиться за дверью придумать по 2 вопроса, которые вам помогут отгадать, что это за профессия! (сначала участники задают по 1 вопросу,</p>		
--	---	--	--

	если профессия не отгадана задают по второму вопросу)		
III. Заключительная часть	<p>- Ребята, наше занятие подходит к завершению. Давайте подведем его итоги.</p> <p>- Чем было полезно для вас данное занятие?</p> <p>- Что было трудным?</p> <p>- Где пригодятся полученные знания?</p> <p>- Мне хочется пожелать вам, чтобы каждый из вас выбрал себе ту профессию, которая даст вам возможность лучше всего раскрыть свои способности; профессию, к которой у вас лежит душа, в которой вы почувствуете себя полезным людям, и по – настоящему счастливым. Наше занятие мне хочется закончить словами К.Д. Ушинского: «Если вы удачно выберете свой пути вложите в него всю свою душу, то счастье вас отыщет»</p>	Подводят итог занятия	Слайд

Приложение 5

Профориентационное занятие «Как стать успешным специалистом в выбранной профессии»

Цели занятия: создать условия для:

- формирования у учащихся представления о понятии «успешный специалист», условиях становления успешного специалиста;
- психологической коррекции и развития представлений учащихся относительно наличия и уровня сформированности у себя качеств, необходимых для успешного профессионального становления.

Продолжительность: 45 минут

Оборудование: мультимедийный проектор; мультимедийная презентация; карточки к упражнениям «Я-реальный и Я-идеальный», «Мои профессиональные мотивы», «Найди пару»; тест на стрессоустойчивость «Анализ стиля жизни»; карточки для оценивания учащимися степени усвоения информации; листы для рефлексивного упражнения «Всё в твоих руках».

Ход занятия:

Этапы	Деятельность педагога-психолога	Деятельность учащихся	Примечание
I. Вводная часть			
А) Создание проблемной ситуации	<p>Прежде, чем я объявлю тему сегодняшнего занятия, я хотела бы задать Вам такой вопрос: «Какие цели Вы ставите перед собой в жизни? Чего Вы хотите добиться в жизни?»</p> <p>Сейчас мы услышали, насколько разнообразны Ваши жизненные</p>	Учащиеся по желанию озвучивают свои жизненные цели	Слайд «Сферы жизнедеятельности»

	<p>цели. Причем каждый из Вас ставит перед собой сразу несколько целей, которых хочет добиться в жизни. И эти цели относятся к разным сферам жизнедеятельности человека: семья, профессиональная деятельность, учеба, здоровье, увлечения, отдых, друзья/общество. По мнению психологов, в идеале человеку для гармоничной и счастливой жизни необходимо равномерно распределять свою жизненную активность между всеми сферами жизнедеятельности.</p> <p>Но сегодня я бы хотела посвятить наше занятие такой сфере жизнедеятельности, которой взрослый человек уделяет большую часть своей жизни. Эта сфера дает возможность человеку самореализовываться и обеспечивать свое материальное благополучие.</p> <p>- Как Вы думаете, что это за сфера жизнедеятельности?</p> <p>Наше сегодняшнее занятие будет посвящено не просто любой профессиональной деятельности человека, т.к. человек может по-разному выполнять свою работу, а именно эффективной профессиональной деятельности.</p> <p>- А какой человек может осуществлять эффективную профессиональную деятельность? Такого человека мы нередко называем успешным профессионалом или успешным специалистом.</p> <p>Тема нашего занятия «Как стать успешным специалистом в выбранной профессии»</p>	<p>Учащиеся называют сферу жизнедеятельности</p> <p>Учащиеся высказывают свои предположения</p>	<p>тельности человека»</p> <p>Слайд с темой занятия</p>
<p>Б) Постановка цели занятия</p>	<p>Попробуйте определить цель сегодняшнего занятия, исходя из его темы («познакомиться с условиями становления успешного специалиста»)</p>	<p>Учащиеся формулируют цель занятия</p>	<p>Цель записывается на доске</p>
<p>В) Планирование занятия</p>	<p>Чтобы достигнуть поставленную цель, нам необходимо определиться с конкретными</p>		<p>Вопросы</p>

	<p>шагами ее достижения. Сформулируйте, пожалуйста, вопросы, на которые нам необходимо получить ответы, чтобы достичь желаемой цели занятия (1. Кто такой успешный специалист? 2. Что нужно делать, чтобы стать успешным специалистом?). Теперь у нас есть план занятия, который нам поможет реализовать основную цель занятия.</p>	Учащиеся формулируют вопросы	(план) записывается на доске
II. Основная часть			
Г) Реализация плана	<p>Согласно первому пункту нашего плана, нам необходимо выяснить, кто же такой «успешный специалист».</p> <p>- Что такое «успех»? (это удача в задуманном деле, качественное достижение поставленной цели)</p> <p>- Теперь непосредственно перейдем к определению понятия «успешный специалист». Какими бы тремя обязательными характеристиками Вы наделили успешного специалиста?</p> <p>Исходя из тех характеристик, которыми Вы наделили успешного специалиста, попробуйте дать полное определение (то специалист, владеющий необходимыми профессиональными ЗУНами, способный их применять для достижения наилучших результатов в своей профессиональной деятельности).</p> <p>Я думаю, Вы со мной согласитесь, что всегда возникает уважение к человеку, о котором говорят, что он успешный специалист, профессионал. Это высшая оценка человека, неважно кто он: педагог или врач, сантехник или инженер. Если б не было таких людей, мы жили бы по-прежнему в каменном веке. Но они есть.</p> <p>- Скажите, пожалуйста, встречали ли Вы в своей жизни профессионалов, людей, которые стали успешными в профессии. Приведите примеры.</p>	<p>Учащиеся дают определение понятию «успех»</p> <p>По желанию называют по три характеристики, наиболее соответствующие, по их мнению, успешному специалисту</p> <p>Учащиеся дают определение понятию «успешный специалист»</p> <p>Учащиеся приводят примеры успешных специалистов, которых они встречали в своей жизни, доказывая, почему этого человека можно назвать успешным</p>	<p>Слайд с определением понятия «успех»</p> <p>Психолог записывает характеристики на доске</p> <p>Слайд с определением понятия «успешный специалист»</p>

	<p>помещает себя на северном полюсе, считая, что он уже всё знает, то он никогда не будет расти, совершенствоваться, стремиться к чему-либо, следовательно, не будет развиваться. Если на южном, то тоже понятно. Люди, считающие себя самыми глупыми, как правило, обладают низкой самооценкой, они не верят в собственные возможности, не верят в возможность достижения успеха, и следовательно, большинство таких людей предпочитают опускать руки и ничего не делать, т.к. по их мнению, у них все равно ничего не получится. Поэтому, по мнению психологов, чтобы стать успешным специалистом, да и просто успешным человеком, человеку нужно стремиться поселить себя на экваторе, ведь тогда ему будет к чему стремиться и чего добиваться.</p> <p>Теперь еще раз вернитесь к своим листочкам и посмотрите, как Вы себя ощущаете в данный момент и к чему Вы стремитесь. Кто хочет рассказать нам о том, что получилось изначально и не изменилось ли Ваше мнение после наших совместных рассуждений?</p> <p>Какой первый вывод, или по-другому, правило достижения успеха в профессии можно сформулировать из вышесказанного? (Для того, чтобы стать успешным, нужно всегда стремиться к постижению нового, никогда не останавливаться на достигнутом, не думать, что ты знаешь и умеешь всё, с одной стороны, и в то же время, нужно верить в себя, ценить себя, как достойного и способного к успешной профессиональной деятельности человека).</p> <p>Мы переходим к рассмотрению второго правила становления успешного специалиста. Когда мы выполняем любую деятельность, мы всегда руководствуемся определенным мотивом. В целом все мотивы можно свести к трем основным: ХОЧУ, МОГУ, ДОЛЖЕН (НАДО).</p>	<p>Учащиеся по желанию рассказывают о результатах выполненного упражнения</p> <p>Учащиеся формулируют первое правило</p> <p>Учащиеся приводят примеры разных видов деятельности, совершаемых под влиянием разных мотивов</p>	<p>Слайд «1 правило успешного специалиста: Никогда не останавливайтесь на достигнутом, верьте в свой успех»</p> <p>Слайд «Мотивы деятельности»</p>
--	---	--	---

	<p>- Как Вы думаете, если человек руководствуется мотивом «Хочу», почему он совершает деятельность? Приведите пример такой деятельности(человек общается с друзьями, потому что у него есть желание, ему это интересно). Если человек руководствуется мотивом «Могу», что побуждает его выполнять деятельность? Приведите пример (человек играет на музыкальном инструменте, потому что обладает соответствующими способностями). Если человек руководствуется мотивом «Надо», то что побуждает его выполнять эту деятельность? Приведите пример (человек оплачивает проезд в транспорте, потому что так НАДО, существуют такие правила). Смотрите, что получается: когда человек руководствуется в своей деятельности мотивом «ХОЧУ», он действует в соответствии со своими желаниями, интересами. Когда человек руководствуется мотивом «МОГУ», он действует в соответствии со своими возможностями, т.е. делает, потому что может: обладает определенными способностями, знаниями и т.д. Когда человек руководствуется мотивом «НАДО», то он действует, потому что так надо, потому что так требует общество, нормы и правила поведения, обязанности и т.д.</p> <p>Теперь давайте попробуем перенести все три эти мотива на Вашу будущую профессиональную деятельность и посмотреть, как они выглядят.</p> <p>Приведите мне, пожалуйста, пример, каким должен быть хороший специалист в интересующей вас профессии, какими профессионально-важными качествами он должен обладать? Возьмем, например, такое профессионально-важное качество, как коммуникативные способности. Т.е. если мы говорим о том, что специалисту нужно обладать хорошо развитыми коммуникативными способностями, значит здесь в роли ведущего выступает мотив «НАДО». Какие проблемы могут возникнуть в</p>	<p>Учащиеся приводят примеры ПВК представителей интересующих профессий</p> <p>Учащиеся высказывают свое мнение</p> <p>Учащиеся высказывают свое мнение</p>	<p>Слайд «2 правило: баланс мотивов «ХОЧУ-</p>
--	--	--	---

	<p>данном случае? Все ли специалисты, особенно молодые, коммуникабельны? Нет. Почему? Потому что не у всех молодых специалистов хорошо развиты коммуникативные способности или не все хотят проявлять свои коммуникативные способности. Т.е. в данном случае может возникнуть конфликт между такими мотивами, как «НАДО» и «МОГУ», или «НАДО» и «ХОЧУ». Или другой пример. Я хочу хорошо играть на музыкальном инструменте, но не могу. Т.е. здесь идет конфликт между мотивами «ХОЧУ» и «МОГУ».</p> <p>- Как Вы думаете, сможет ли человек стать успешным специалистом, если у него будут постоянные конфликты между мотивами? (сможет, если будет стремиться разрешать эти конфликты) Как быть в данных случаях? Как разрешить данные конфликты? (нужно стараться достигать в своем профессиональном развитии такого уровня, когда Ваши профессиональные желания будут соответствовать вашим профессиональным возможностям, т.е. если Вам хочется обладать какой-то профессиональной способностью, качеством, то нужно формировать, развивать в себе эту способность, не оставляя ее только на уровне «ХОЧУ, но НЕ МОГУ». Или, например, если Ваша профессия требует от вас развития каких-то качеств, т.е. на первый план выступает мотив «НАДО», а вы не можете, то здесь надо постараться привести к такому соответствию, как «ХОЧУ-МОГУ-НАДО», т.е. чтобы соответствовать мотиву «НАДО», нужно захотеть этому научиться «ХОЧУ» и приложить усилия для обучения, чтобы в итоге научиться и перейти на уровень «МОГУ»). Таким образом, получается, чтобы стать успешным в профессии, нужно не только чтобы ваш труд был востребованным на рынке труда, т.е. удовлетворял мотиву «НАДО», но еще необходимо получать удовлетворение от своей работы, т.е. иметь желание заниматься выбранным делом</p>	<p>Учащиеся формулируют второе правило успешного специалиста</p> <p>Учащиеся выполняют упражнение</p> <p>Учащиеся по желанию зачитывают свои ответы и анализируют</p> <p>Учащиеся при помощи вопросов выясняют, какая надпись у них на спине, после чего отправляются искать в аудитории свою пару, также задавая вопросы и демонстрируя свои коммуникативные способности.</p>	<p>МОГУ-НАДО»</p> <p>Учащиеся получают карточки к упражнению «Мои профессиональные мотивы»</p>
--	--	--	---

	<p>(«ХОЧУ»), и быть способным к этому труду (мотив «МОГУ»).</p> <p>- Сформулируйте второе правило становления успешного специалиста. Т.е. нужно стараться руководствоваться в своей работе тремя этими мотивами.</p> <p><i>Упражнение «Мои профессиональные мотивы»</i></p> <p>А сейчас я предлагаю каждому из Вас задуматься, в каком соответствии находятся Ваши профессиональные мотивы. Для этого ответьте на лежащих перед Вами карточках на три вопроса: 1) Чего я хочу добиться в своей будущей профессии? 2) Какими качествами, способностями, которые помогут мне добиться желаемых профессиональных достижений, я обладаю на данный момент? 3) Какие качества, способности мне надо формировать и развивать в себе, чтобы добиться желаемых профессиональных успехов?</p> <p>- Кто желает поделиться с нами тем, что у Вас получилось?</p> <p>Сейчас я предлагаю Вам немного поиграть в игру, которая называется «Найди пару». Каждому из Вас на спину будет прикреплена табличка с именем какого-либо сказочного или мультипликационного героя, но Вы не будете знать, что это за герой. Ваша задача, попытаться выяснить у своего соседа по парте при помощи вопросов, имя какого героя у Вас на спине, нельзя задавать прямой вопрос «кто я?». После того, как Вы выяснили кто вы, Вам необходимо будет, передвигаясь по аудитории, найти свою пару из этой же сказки или мультфильма также при помощи вопросов, при этом нельзя напрямую спрашивать у своего собеседника, кем он является. Как только Вы найдете свою пару, Вы становитесь у доски. Игра продолжается до тех пор, пока все участники не найдут свою пару.</p> <p><i>Анализ упражнения:</i></p> <p>- Поделитесь своими впечатлениями от</p>	<p>Учащиеся формулируют правило успешного специалиста</p> <p>Учащиеся дают определение понятию «социальная роль», приводят примеры своих социальных ролей</p> <p>Учащиеся высказывают свое мнение</p>	<p>Слайд «3 правило «Развивать свои коммуникативные способности»</p> <p>Слайд с определением понятия «социальная роль»</p> <p>Слайд «4 правило «Умение отделять свою профессиональную роль от</p>
--	--	---	---

	<p>игры. Как Вы оцениваете качество выполнения задания? - Скажите, пожалуйста, каким образом Вам удалось так быстро выполнить задание? Какой стратегии Вы придерживались? - Как Вы думаете, благодаря какому качеству Вам удалось выполнить данное задание? Умение выстраивать свое общение, как и сам процесс общения, играет важную роль в жизни любого человека. Согласно многочисленным исследованиям ученых, человек не может полноценно долгое время жить без общения, потому что иначе он перестает развиваться как личность и начинает деградировать. Почему? Мы живем в социальном мире, в котором практически всё построено на общении, в том числе обучение и развитие человека. - Как Вы думаете, к чему необходимо стремиться человеку, который желает стать успешным специалистом, исходя из того, что общение – источник развития личности? Какое следующее правило успешного специалиста можно сформулировать?</p> <p>Мы переходим к рассмотрению четвертого правила становления успешного специалиста. Каждый из нас в своей жизни играет множество социальных ролей. Что такое социальная роль? (модель поведения человека, соответствующая определенному социальному статусу). Приведите примеры социальных ролей, которые Вы играете в своей жизни. По мнению психологов, чем больше ролей будет играть человек, тем благополучнее он будет себя чувствовать. Каждый работающий человек играет свою профессиональную роль, которая выстраивается в соответствии с требованиями профессии. Т.е. в будущем, когда Вы окончите профессиональное учебное заведение и пойдете работать, у Вас появится новая социальная роль.</p>	<p>Учащиеся формулируют правило становления успешного специалиста</p> <p>Учащиеся дают определение понятию «эмоциональное состояние»</p> <p>Учащиеся называют эмоциональные состояния</p> <p>Учащиеся называют эмоциональное состояние</p> <p>Дают определение понятию «стресс»</p> <p>Называют признаки стресса</p> <p>Называют</p>	<p><i>своей личностью»</i></p> <p>Слайд с определенным понятием «стресс»</p> <p>Слайд «Профессии, представители которых, наиболее подвержены стрессу»</p>
--	--	--	---

	<p>- А как Вы думаете, профессиональная роль человека должна совпадать с другими его социальными ролями? Должен ли человек одинаково вести себя на работе и дома, в кругу друзей? Почему?</p> <p>Человеку очень важно уметь отделять свою личность от профессиональной роли. Допустим, Вы очень темпераментная личность, а профессиональное поведение требует выдержки, такта и т.п. И здесь важно понимать, где можно давать волю своему темпераменту, а где – нет. Также важно уметь отделять свою профессиональную роль от своей личности в таких случаях, когда со стороны других людей звучат какие-то замечания относительно Вашей профессиональной деятельности. Специалист, который не разделяет свою профессиональную роль и личность, воспримет эти замечания как оскорбление собственной личности, будет переживать глубокую обиду, не учитывая, что замечание относится лишь к конкретным результатам его работы. Люди, не отделяющие свою профессиональную роль от личности, сильно подвержены эмоциональному выгоранию.</p> <p>- Какое правило становления успешного специалиста можно сформулировать?</p> <p>Мы переходим к определению следующего правила становления успешного специалиста. Любой человек, в том числе и каждый из нас с Вами, постоянно находится в определенном эмоциональном состоянии.</p> <p>- Что такое эмоциональное состояние? (эмоциональное состояние человека характеризуется теми эмоциями, которые преобладают у него в данный момент. Эмоции – переживание человеком своего отношения к тому, что он делает, к себе, к окружающим).</p> <p>- В каких эмоциональных состояниях может находиться человек? (радостное, печальное, тоскливое, тревожное,</p>	<p>профессии, представители которых, по их мнению, наиболее подвержены стрессу</p> <p>Учащиеся дают определение понятию «стрессоустойчивость»</p> <p>Формулируют правило</p> <p>Выполняют тест «Анализ стиля жизни»</p>	<p>Слайд с определенным понятием «стрессоустойчивость»</p> <p>Слайд «Группы людей по стрессоустойчивости»</p> <p>Слайд «5 правил «Развивать стрессоустойчивость»</p> <p>Учащиеся получают бланки теста</p> <p>Слайд «Тест «Анализ стиля жизни»</p>
--	---	---	--

	<p>бодрое, состояние злости, обида и т.п.). Каждое эмоциональное состояние человека вызывается определенными событиями, ситуацией.</p> <p>- Чем, например, может быть вызвано радостное состояние человека? (удовлетворением его потребностей, желаний)</p> <p>- Чем может быть вызвано тоскливое состояние? (расставанием с человеком и т.д.)</p> <p>- Скажите, пожалуйста, как называется эмоциональное состояние человека, которое внезапно возникает под влиянием какой-либо экстремальной ситуации, связанной с опасностью для жизни или деятельностью, требующей большого напряжения? (стресс)</p> <p>- Что такое стресс? (ответная реакция организма на сильный раздражитель)</p> <p>- Чем характеризуется стрессовое состояние у человека? Какие изменения происходят с организмом человека? (повышенная нервозность, раздражительность, агрессивность, тревога, нарушение концентрации внимания и памяти и т.д.)</p> <p>- Как Вы думаете, представители каких профессий наиболее подвержены стрессу?</p> <p>Т.е. получается, что в будущем вы можете овладеть профессией, которая относится к наиболее стрессоподверженным.</p> <p>Исходя из того, что по роду своей деятельности, многие профессии постоянно подвержены стрессам, назовите мне качество, которое необходимо развивать специалисту, чтобы эффективно выполнять свои профессиональные обязанности? (стрессоустойчивость)</p> <p>- Предположите, что такое стрессоустойчивость? (совокупность личностных качеств, позволяющих человеку выдерживать разного рода нагрузки и переносить стрессы без ущерба для своего организма, психики)</p> <p>Всех людей, в зависимости от их способности к стрессоустойчивости,</p>	<p>Формулируют рекомендации по снижению восприимчивости человека к стрессу</p> <p>Высказывают свои предположения относительно характеристик людей, относящихся к перечисленным категориям</p> <p>Доказывают свою точку зрения</p> <p>Формулируют правило успешного специалиста</p>	<p>Слайд «Категории людей»</p> <p>Слайд «6 правил «Жизненная позиция Я – хороший, Ты – хороший»</p>
--	--	--	---

	<p>можно разделить на 4 группы:</p> <ol style="list-style-type: none">1. Стрессоустойчивые (такие люди всегда готовы к любым переменам и с легкостью их принимают, достаточно легко преодолевают трудности в кризисных ситуациях)2. Стрессонеустойчивые (таким людям сложно адаптироваться к любым изменениям, им непросто менять свое поведение, установки, взгляды. Любая мелочь может вызвать у них состояние стресса)3. Стрессотренируемые (эти люди в общем готовы к изменениям, но только не к мгновенным и не к глобальным, им свойственно адаптироваться к окружающей обстановке постепенно, без резких движений, а если это невозможно, то они легко впадают в депрессию. Если же одни и те же ситуации, вызывающие стресс, повторяются, то они привыкают к ним и в дальнейшем реагируют на эти ситуации уже более спокойно).4. Стрессотормозные (эти люди не станут меняться под воздействием внешних событий, они имеют твердые позиции и свои мировоззренческие установки. Однако такой человек может пойти на однократное изменение психотравмирующей сферы жизни. Если же стрессы его постоянно сопровождают, то он теряет). <p>- Какое следующее правило становления успешного специалиста можно сформулировать, исходя из выше сказанного?</p> <p>Сейчас я предлагаю Вам выяснить, насколько Вы стрессоустойчивы с помощью теста «Анализ стиля жизни». Психологи в своих исследованиях пришли к выводу, что уязвимость человека к стрессам во многом зависит не только от его психических особенностей, но и от того стиля жизни, который он ведет. Выполняя данный тест, Вам необходимо будет проанализировать и оценить в баллах отдельные компоненты своего образа жизни, которые влияют на восприимчивость к стрессу и,</p>		
--	--	--	--

	<p>подсчитав их общую сумму, определить насколько Вы стрессоустойчивы.</p> <p>Мне бы хотелось, чтобы Вы сформулировали некоторые рекомендации по снижению восприимчивость человека к стрессу, исходя из того теста, который Вы выполнили. Какую закономерность при оценивании в баллах различных ситуаций, снижающих или повышающих восприимчивость человека к стрессу, Вы заметили? (Чем меньше баллов человек набрал, тем более устойчивым к стрессу он является. Т.е. чем чаще человек создает для себя предложенные в тесте ситуации, тем менее уязвимым к стрессу он становится).</p> <p>Мы переходим с Вами к рассмотрению следующего правила становления успешного специалиста.</p> <p>Вы все прекрасно знаете, что каждый из нас по-разному воспринимает окружающий мир, по-разному относится к себе и к окружающим людям. Исходя из этой особенности человека по-своему воспринимать окружающих и самого себя, психологи выделили 4 категории людей, представители которых живут по разным принципам:</p> <ol style="list-style-type: none"> 1. Я хороший – ты хороший. 2. Я хороший – ты плохой. 3. Я плохой – ты хороший. 4. Я плохой – ты плохой. <p>- Как Вы думаете, человек с какой жизненной установкой будет наиболее успешен?</p> <p>Только первая установка позволяет крепко стоять на ногах и преодолевать жизненные препятствия и быть успешным. А остальные три ведут к разочарованиям, стрессам и т. д.</p> <p>Поэтому, какой вывод мы можем сделать? Какое следующее правило становления успешного специалиста можно сформулировать?</p>		
<p>III. Заключительная часть</p>			

<p>Д) Рефлексия</p>	<p>- Посмотрите, что произошло с нашим человеком в течение занятия? Кем он стал? (успешным специалистом)</p> <p>- Попробуйте теперь, глядя на нашего человека, дать полное определение понятию «успешный специалист».</p> <p>- Может быть, кто-то из Вас хочет еще добавить правила становления успешного специалиста к уже имеющимся? Вернемся к плану нашего занятия. Получили ли Вы ответы на поставленные вопросы? Достигнута цель занятия?</p> <p><i>Упражнение «Всё в твоих руках»</i> И в завершении нашего занятия я предлагаю Вам поделиться своими впечатлениями и провести небольшой самоанализ. Для этого на имеющемся листе бумаги обведите свою руку. Каждый палец – это какая-то позиция, по которой надо высказать свое мнение:</p> <ul style="list-style-type: none"> - <i>Большой</i> – запишите какая информация, полученная на занятии, оказалась для Вас важной и полезной - <i>Указательный</i> – как Я оцениваю свою работу на занятии - <i>Средний</i> – что было трудно - <i>Безымянный</i> – моя оценка психологической атмосферы на занятии - <i>Мизинец</i> – для меня было недостаточно 	<p>Высказывают свое мнение</p> <p>Формулируют определение успешного специалиста</p> <p>Поднимают карточки</p> <p>Выполняют упражнение и по желанию зачитывают свои ответы</p>	<p>Учащиеся получают листы формата А4</p>
---------------------	---	---	---

Приложение 6

Час общения «Памятники истории и культуры города Славгорода»

Форма: виртуальная экскурсия.

Цель: привлечение внимания школьников к вопросам развития культуры и сохранения культурно-исторического наследия города.

Задачи: создать условия для:

-образовательная: расширения и закрепления знаний об историко-архитектурном комплексе города Славгорода, определения роли объектов культурного наследия регионального значения;

-развивающаяся: развития интереса у учащихся к своему родному городу; развития навыков самостоятельной работы с источниками информации;

-воспитательная: воспитания интереса к истории малой Родины, воспитание патриотизма, гражданственности, чувства гордости за свой город.

Планируемые результаты:

Личностные: развитие нравственных и патриотических качеств личности, формирование ценности человеческого общения, активная жизненная позиция.

Метапредметные:

-*познавательные:* учатся самостоятельно находить, отбирать и структурировать необходимую информацию; наблюдать, рассуждать, делать выводы;

-*регулятивные:* учатся управлять познавательной деятельностью, корректировать свои действия, оценивать успешность усвоения;

-*коммуникативные:* учатся слышать, слушать и понимать партнера, согласованно выполнять совместную деятельность, распределять роли, взаимно контролировать действия друг друга, вести дискуссию, правильно выражать свои мысли, сотрудничать как с преподавателем, студентами и со сверстниками.

Предметные: будут знать объекты культурного наследия регионального значения и другие памятники истории и культуры города.

Оборудование: мультимедийная презентация: «Памятники истории и культуры города Славгорода», мультимедийная презентация: «Узнай памятники истории и культуры города», физическая карта Алтайского края, альбом «Славгород», открытка «Славгород», раздаточный материал (тесты).

План мероприятия.

1. Начало экскурсии. Организационный момент «Историческая разминка».

2. Виртуальная экскурсия «Памятники истории и культуры города Славгорода»:

1. Остановка «Постройки начала XX века».

2. Остановка «Памятники архитектуры 20 -х – 30 -х годов XX века».

3. Остановка «Памятники города Славгорода».

3. Интерактивная игра: «Угадай памятники истории и культуры города Славгорода». Подведение итогов игры. Награждение активных участников интерактивной игры.

4. Заключительная часть. Рефлексивно – оценочный этап.

Ход мероприятия

I. МОТИВАЦИОННО – ЦЕЛЕВОЙ ЭТАП.

Ведущий 1: Мы по праву гордимся величием и красотой нашей Родины - России. Но, большое всегда начинается с малого, и поэтому для каждого из нас нет дороже места, где мы родились. У каждого человека есть свой, милый сердцу уголок земли, где он родился, увидел свет солнца, сделал первые шаги, учился, получил путевку в трудовую жизнь. Здесь живут родные, близкие, друзья, здесь открывается необъятный мир познания. Отсюда идут дороги в необозримые просторы жизни, но в любой дали мы ощущаем кровную связь с нашей малой Родиной - это земля Славгородская. Этот город нельзя противопоставлять другим, но именно с него, с дорогого отчего порога и начинается для нас малая Родина.

Ведущий 2: (Работа в группе. Вопросы для размышления, рассуждения).

- А какие ассоциации возникают у вас, когда вы слышите слова – «моя малая Родина»?

- Чем дорог для вас этот уголок нашего края, за что вы его любите?

- М. В. Ломоносов сказал: «Увидеть и познать свой край можно либо своими глазами, либо с помощью книг». Согласны ли вы с таким утверждением?

- Что бы вы хотели узнать о своей малой Родине еще?

У каждого города есть свое лицо, свой, неповторимый образ. Какой он в Славгороде?

Ведущий 1: Да, любовь к родной земле – могучее чувство. Известный географ Ю. Ефремов сказал: «Люблю и знаю. Знаю и люблю. И тем полней люблю, чем лучше знаю». Как видно из слов, чем больше знаешь то место, где ты живешь, тем больше его любишь.

Ведущий 2: Предлагаем вам виртуальную экскурсию «Памятники истории и культуры города Славгорода». Сегодня, на экскурсии вы познакомитесь с главными архитектурными достопримечательностями нашего города, экскурсоводы расскажут вам об историческом и культурном наследии города. Вы увидите и познакомитесь с достопримечательностями нашего города, а значит, ещё лучше узнаете историю города. Так же можно будет сделать памятные фотоснимки. Проведя тест, интерактивную игру, мы выясним, насколько хорошо вы знаете памятники истории и культуры города Славгорода.

Ведущий 1: Мы, участники краеведческого кружка Славгородского педагогического колледжа, решили исследовать исторические и культурные объекты нашего города. Наше исследование включает в себя сбор краеведческого материала, непосредственно связанного с экскурсионным маршрутом по историко-архитектурному комплексу города Славгорода.

Выбранное нами направление актуально, так как объекты экскурсионного маршрута представляют собой историческую и познавательную ценность.

Работа кружка включает в себя разные виды деятельности: исследования, выполнение творческих работ, проведение экскурсий и др.

Так же мы воспользуемся услугами экскурсоводов нашего городского краеведческого музея для проведения автобусной экскурсии по городу. Краеведческий музей Славгорода (филиал Алтайского краевого краеведческого музея) находится недалеко от здания администрации. Основан в 1958 году В. Г. Жемеровым. Многие годы комната-музей находилась в здании городского Дома культуры. 6 октября 1978 г. – коллекции разместились в здании торговой конторы купца Селютина постройки начала XX века по улице К. Либкнехта, 143. Музей работает ежедневно с 9 до 17 часов, кроме понедельника.

Ведущий 2: Для начала сделаем историческую разминку, выполним тест.

1. И вот уж сотню лет, почти,

Стоит село ветрам подвластно,

И ходоки на берегу

Остановились не напрасно.

О каком селе и озере идет речь?

- А) село Славгородское, озеро Секачи;
- Б) поселок Яровое, озеро Яровое;
- В) поселок Бурсоль, озеро Бурлинское;
- Г) поселок Кулунда, озеро Кулундинское.

2. *Город Славгород основан в:*

- А) 1910 году; Б) 1906 году;
- В) 1900 году; Г) 1917 году.

3. *В августе 1910 года поселок Славгород посетил:*

- А) В.М. Селютин; Б) П.А. Столыпин;
- В) А.И. Винокуров; Г) С.М. Буденный.

4. *Какой памятник является символом города Славгорода?*

- А) памятник Паровозу; Б) памятник П. А. Столыпину;
- В) памятник влюбленным; Г) памятник В.И. Ленину.

5. *Памятник архитектуры 20 -х – 30 -х годов XX века:*

- А) краеведческий музей; Б) педагогический колледж;
- В) магазин «Сундучок»; Г) дворец бракосочетаний.

6. *Педагогический колледж находится по адресу:*

- А) ул. Ленина, 145; Б) ул.К. Либкнехта, 155;
В) ул. Луначарского, 146; Г) ул. Володарского,145.
- 7.Где находится камень, посвященный столетию Славгорода?
А) на пересечении улиц Ленина и Комсомольской;Б) в городском парке;
В) на Привокзальной площади; Г)на центральной площади.
8. На фасаде какого здания установлена мемориальная доска со словами: «В этом здании с июня 1941 по март 1943 год находился госпиталь воинов Великой Отечественной войны»:
А) здание педагогического колледжа; Б) здание краеведческого музея;
В) здание аграрного техникума; Г) здание магазина «Сундучок».
- 9.В каком году был открыт мемориальный комплекс:
А) 1975 году; Б)1977 году;
В) 1980 году; Г)1970 году.
- 10.Один из последних памятников, сооруженных в городе:
А) памятник влюбленным; Б) памятник Эрнсту Тельману;
В) памятник землякам, погибшим в Афганистане и других локальных войнах;
Г)" Памятный обелиск "Слава морякам".
- (Самопроверка по эталону. Подведение итогов. Молодцы, ребята! Вы действительно порадовали сегодня меня своими знаниями! Вручение открытки «Славгород» лучшему ученику).

Информационный материал «Историческая разминка»

Славгород — город в Алтайском крае, административный центр муниципального образования г. Славгород.Славгород - небольшой сибирский город, расположенный в северо-западной части Алтайского края, в центре Кулундинской степи.Расположен между озёрами Секачи и Большое Яровое, которое является самой низкой точкой в Алтайском крае.Основан в 1910 году,статус города получил в 1914 году. Расположен от Барнаула в 394 км, а от Казахстана в 20 км. Население -32,4 тыс. человек. С 1 января 2012 года в состав города вошел Славгородский район, численность населения МО г.Славгород-43,3 тыс. человек. Первые переселенцы – ходоки из Херсонской губернии обосновались у озера Большие Секачи в 1906 году.В августе 1910 года поселок Славгород посетил премьер – министр П.А. Столыпин, председатель Министерства Российского государства. Он дал согласие на строительство города. 5 ноября 1914 года Славгород стал городом.

Город Славгород славен своей богатой и интересной историей и различные памятники это подтверждение того, что мы не забыли историю, чтим и храним память предков.

2. ПОЗНАВАТЕЛЬНЫЙ ЭТАП.

Экскурсовод I: Сегодня замечательная погода для экскурсии! Поэтому не будем медлить и совершим необыкновенную экскурсию по историко-архитектурному комплексу нашего города. Я покажу вам наш город. Экскурсионный маршрут:

- 1.Остановка «Постройки начала XX века».
- 2.Остановка «Памятники архитектуры 20 -х – 30 -х годов XX века».
- 3.Остановка «Памятники города Славгорода».

Гулять по улицам и площадям родного города вдвойне интересней, когда знаешь их историю. Здания и памятники могут рассказать о многом: о том, какие люди здесь жили, какие дома и как их строили и о многом другом.Прекрасные старинные памятники привлекают внимание славгородцев. Памятники - это дань уважения людям, которые оставили свой след на земле, которые посвятили свою жизнь на благо народа и страны.

Итак, улыбнёмся солнцу, которое светит над городом, с его бесподобным фонтаном, памятниками культуры и храмами, и отправимся по самым удивительным местам нашего города!

Экскурсовод 2: На территории города расположено 47 памятников истории, культуры, архитектуры. Познакомимся с некоторыми из них. (Предлагается для просмотра интерактивная презентация «Памятники истории и культуры города Славгорода»).

Остановка «Постройки начала XX века».

Экскурсовод 1: В Славгороде сохранились образцы архитектуры разных эпох. Прежде всего, к ним можно отнести дореволюционные постройки, которые в основном сосредоточены в историческом центре поселения. Многие из которых признаны на сегодняшний день объектами культурного наследия регионального значения:

Краеведческий музей. Отдельного внимания заслуживает местный краеведческий музей, в котором на сохранении и экспонировании находится порядка 2900 артефактов. Он размещается в бывшем торговом доме купца В.М.Селютина. Это постройка начала XX столетия (1910 -1914 гг.). С балкона этого здания осенью 1928 года выступал С. М. Буденный. Долгое время в этом здании находились органы власти. С 1978 года - краеведческий музей. Здание сохранило свой первоначальный облик. Объект культурного наследия регионального значения.

Деревянная рубленая постройка. 1909 год. Здесь в 1918 году размещался Славгородский военно-революционный повстанческий штаб. В этом здании была центральная детская библиотека, редакция газеты «Соседи», Мировые судьи. Объект культурного наследия регионального значения.

Магазин «Сундучок». Торгово-складское помещение конторы купца В.М. Селютина. Постройка начала XX века (1910 -1914 гг.) Памятник архитектуры начала XX века в форме эклектики. Изначальное предназначение - торговый дом. В военные годы располагалась школа. В послевоенные годы здесь были магазины. Объект культурного наследия регионального значения.

Дом купца А.И.Винокурова. Один из первых торговых домов купца А.И. Винокурова. Здесь с 25 февраля по 8 марта 1918 г. проходил I съезд рабочих, крестьянских и солдатских депутатов Славгородского уезда. В настоящее время здание отдано под музей. Планируется размещение выставочных залов. Объект культурного наследия регионального значения.

Остановка «Памятники архитектуры 20 -х – 30 -х годов XX века».

Экскурсовод 2: Достаточно много в городе образцов ранней сталинской архитектуры в стиле «ампир». К ним относятся:

Административное здание ООО «Завод КПО. Кирпичное здание построено в 1925 году, расположено в районе железнодорожного вокзала. Двухэтажное, из красного кирпича.

Славгородский педагогический колледж. Здание построено в 1926 году. Двухэтажное, кирпичное, с полуподвалом в цокольном этаже. Памятник архитектуры с элементами конструктивизма. Образец учебного здания начала XX века, памятник архитектуры с элементами конструктивизма. В этом здании с июня 1941 по март 1943 года находился госпиталь воинов ВОВ. Современное использование – учебный корпус, старейшее учебное заведение в Славгороде. На фасаде здания установлена мемориальная доска: «В этом здании с июня 1941 по март 1943 г. находился госпиталь воинов Великой Отечественной войны». Объект культурного наследия регионального значения.

Славгородская детская школа искусств. Год постройки: 1927. Возведенное здание было намного короче, чем сейчас. В 60-х годах пристроили восточную часть. Здесь недолгое время располагался педагогический техникум (немецкое отделение). Несколько лет это здание занимал горисполком, ГОРОНО.

Деревянная постройка. 1928 год. Двухэтажное, бревенчатое, прямоугольное здание, сохранились элементы первоначального интерьера. В 20-е годы в этом здании находился Союз маслодельческих кооперативов. В 30-х годах находилось общежитие педучилища, в годы войны – госпиталь, позднее учебный корпус педагогического училища. В этом здании размещены различные учреждения. Объект культурного наследия регионального значения.

Аграрный техникум. Здание построено в 1928 году, расположено в районе железнодорожного вокзала. Двухэтажное, кирпичное, в плане Г - образное, выполнено в формах конструктивизма

Ветеринарная лечебница. Памятник архитектуры первой пятилетки Здание построено в 1929 году. Одноэтажное, кирпичное, имеет горизонтально развернутый ассиметричный композиционный строй. Восточную часть южного фасада венчает аттик с изображением в филенке герба СССР и надписью «СССР». Объект культурного наследия регионального значения.

Бывшая детская поликлиника. Здание построено в 1930 году. Двухэтажное, кирпичное, в плане прямоугольное с элементами конструктивизма. Сохранились элементы первоначального интерьера Здание – образец ранней сталинской архитектуры в стиле «ампир». Сохранились элементы первоначального интерьера. В 30 - годы находилась Кулундинская экспедиция Академии наук СССР. С момента постройки в здании размещались райком партии, учреждения системы здравоохранения, педагогический колледж, корпус №4. Сейчас здание пустует. Объект культурного наследия регионального значения.

Управление Пенсионного фонда РФ в городе Славгороде. 1930 год. Памятник архитектуры первой пятилетки, Выполненный в форме конструктивизма. Сохранились элементы первоначального интерьера. Здание построено под отделение Государственного банка СССР. В разные годы здесь располагались разные учреждения. Объект культурного наследия регионального значения.

Почтамт. Здание построено в 1931 году. Двухэтажное, кирпичное, Г - образное в плане, с элементами конструктивизма.

Остановка «Памятники города Славгорода».

Экскурсовод 3: В городе есть несколько памятников и мемориалов:

Бюст Столыпина. В 2010 году был открыт памятник Петру Аркадьевичу Столыпину - основателю г.Славгорода. Он представляет собой красивый трехметровый монумент, выполненный из красного гранита. Этот человек был известным политическим и государственным деятелем Российской империи

Памятник В.И. Ленину. Памятник сооружен в 1968 году в честь основателя КПСС и советского государства. На постаменте установлена скульптура В.И. Ленина. Памятник установлен на Привокзальной площади.

Памятник Эрнсту Тельману. Эрнст Тельман - лидер немецких коммунистов. Памятник изготовлен из мраморного камня, бетона и металла. Скульптура установлена на высоком бетонном постаменте, обложенном мраморной плиткой. Автор памятника скульптор Анатолий Бичуков

Братская могила погибших за власть советов. Памятник посвящен борцам революции, которые погибли в период славгородско-чернодольского восстания (1918 г.). В братской могиле захоронено 28 человек. На памятнике установлена мемориальная доска с надписью «Вечная слава борцам, павшим за дело революции (1920-1922 г.)»

Мемориальный комплекс расположен в городском парке, включает в себя стелу, стену с именами погибших, десять бюстов героев Советского Союза, два пилона с мемориальными досками. Авторы памятника скульптор К.Г. Чумичев и архитектор В.М. Михайлов. Памятник открыт 9 мая 1977 г.

Памятник воину освободителю. Братская могила бойцов, погибших от ран в госпиталях г. Славгорода.

Памятник землякам, погибшим в Афганистане и других локальных войнах. Монумент выполнен в виде барельефа высеченного из каменной глыбы. Ещё один элемент памятника – тумбы, на которых увековечены имена 57 солдат и офицеров, погибших в локальных конфликтах. Торжественное открытие мемориала приурочили к 25-летию вывода советских войск из Афганистана. Это событие отмечали 15 февраля 2014 года.

Пограничный столб. Данный мемориал был заложен в честь 95 годовщины со дня образования Пограничной службы ФСБ России сотрудниками отдела (пограничной комендатуры) в г. Славгороде 28 мая 2013г.

Камень, посвященный столетию Славгорода. В ознаменовании своего столетнего юбилея Славгород приобрел еще один памятник, представляющий собой большой белый камень на постаменте

Памятный камень. Памятник находится на Привокзальной площади. На нем есть памятная надпись: «Отсюда со станции Славгород в 1941-42 годах отправлялись на фронт бойцы и командиры 312 Смоленской и 380 Орловской Краснознаменных орденов Суворова и Кутузова стрелковых дивизий»

Самолёт-памятник МИГ-21. С 1967 года в городе располагался учебный авиационный полк Барнаульского летного училища. Датой же его рождения считается 1 декабря 1968 года. Единственным напоминанием о существовании авиационного полка служит самолет МИГ-21, который в 1988 году был установлен у КПП.

Памятник Паровозу. В 1917 году была построена в Славгороде железнодорожная ветка, которая соединила город со знаменитой Транссибирской магистралью. В 2010 году появился памятник Паровозу. Это настоящий отреставрированный паровоз. Когда-то он перевез тонны самых разных грузов. Паровоз перевозил и беженцев и мобилизованных на фронт, тем самым внося свой вклад в Победу

Памятник влюбленным. Совсем недавно город стал богаче еще на одну достопримечательность-Памятник влюбленным. Редкая скульптурная композиция радует всех, поскольку изображает самое светлое, самое красивое чувство.

Памятник молодоженам. Композиция посвященная возрождению семьи с изображением святых Петра и Февронии находится возле здания ЗАГСа.

Интерактивная игра: «Угадай памятники истории и культуры города Славгорода».

Ведущий 1: А сейчас я устраю состязание, чтобы узнать лучшего. За каждый правильный ответ я буду выдавать волшебные жетоны-баллы, так мы и узнаем лучшего знатока памятников истории и культуры города Славгорода. Вам необходимо назвать любое число и по фрагменту угадать памятник на фотографии. (Демонстрация презентации «Угадай памятники истории и культуры города Славгорода»).

Подведения итогов игры.

Ведущий 1: Что ж, молодцы, ребята! Вы действительно порадовали сегодня нас своими знаниями! По итогам игры мы определили лучших знатоков памятников истории и культуры нашего города. (Учащемуся, определившему наибольшее количество правильных ответов вручается грамота).

3.РЕФЛЕКСИВНО – ОЦЕНОЧНЫЙ ЭТАП.

Ведущий 1: Вот и закончилась наша экскурсия по городу. Я очень люблю свой город. В заключение, хотела бы прочитать небольшое стихотворение:

Городок мой степной, ты, хотя небольшой,
В ногу с жизнью шагаешь уверенно:

Есть большие мечты, есть герои – творцы,
Быть большим тебе, город мой Славгород!
Ведущий 2: Что нового вы сегодня узнали из рассказов наших экскурсоводов?
(Самооценка деятельности):

- Довольны ли вы результатами своей работы?

- Как вы оцениваете свою работу?

Выразите свое личное мнение к теме занятия, используя метод недописанного текста:

«Я люблю свой город за...».

«Я хочу видеть свой город...».

«Я желаю моему городу...».

(Учащиеся дополняют предложения, которые написаны на слайде. Подводится итог занятия, выражается отношение к работе учащихся).

Список использованной литературы:

1. Жемеров, В.Г. Славгород / В.Г. Жемеров.- Барнаул: ОАО Алтайский полиграфический комбинат, 2000.- 224 с.
2. Славгород 2014: фотоальбом / ред.- сост. А. Пак.- Барнаул: ОАО Алтайский полиграфический комбинат, 2014.- 160 с.
3. Энциклопедия Алтайского края: В двух томах.- Барнаул: Пикет, 1997.- 488 с.

Интернет-ресурсы

<http://www.turistka.ru/altai/info.php?ob=1024>

<http://www.slavgorod.net/news/slavgorodnews/287-slavgorodskij-kraevedcheskij-muzej.html>

<http://foto-planeta.com/np/7540/slavgorod.html>

http://turistclub.tomsk.ru/travels/?client_id=3559&travel_id=1118

<http://altlib.ru/237>

<http://vk.com/albums-381118>

Приложение 7

Час общения «Заповедные острова. Сохраняя будущее»

Форма занятия: виртуальное путешествие.

Продолжительность занятия: 45 мин.

Место в учебном плане: внеклассное мероприятие для учащихся 7-8 классов.

Мероприятие способствует:

- формированию ценности человеческого общения;
- развитию нравственных и патриотических качеств личности;
- развитию познавательных потребностей и интересов;
- раскрытию индивидуальных особенностей и способностей учащихся.

Знания, умения, навыки, качества, которые приобретут (закрепят) учащиеся в ходе занятия:

- бережное отношение к природе, к окружающим;
- активная жизненная позиция, способность сотрудничать, чувство коллективизма и взаимопомощи.

Универсальные учебные действия, на формирование которых направлен воспитательный и познавательный процесс:

- уметь работать по правилам;
- находить самостоятельно нужную информацию;
- наблюдать, рассуждать и делать выводы.

Цель занятия: создать условия для демонстрации школьникам ценностей особо охраняемых природных территорий России, края.

Задачи:

-образовательная: расширение и закрепление знаний об ООПТ, определение роли охраняемых территорий.

-развивающаяся: развитие навыков самостоятельной работы с источниками информации, коммуникативных умений учащихся;

-воспитательная: формирование основ экологической грамотности.

Оборудование: мультимедийная презентация: «Заповедные острова. Сохраняя будущее», видеофильм «Сообщество галофитов побережья озера Бурлинского», рекламные буклеты, Красная книга Алтайского края, раздаточный материал для работы в группах, физическая карта России, карта «Заповедники России», яблоко, нож.

План мероприятия.

1. Начало путешествия. Организационный момент.

2. Заочное – путешествие «Путешествие по заповедным островам»:

1. Остановка «Заповедное дело в России».

2. Остановка «Заповедник «Тигирекский».

3. Остановка «Комплексный памятник природы города Славгорода «Сообщество галофитов прибрежной зоны озера Бурлинского».

3. Заключительная часть. Подведение итогов. Награждение активных участников путешествия.

Ход мероприятия

Заповедники - это такие же уники, как картины Рафаэля - уничтожить их легко, но восстановить нет возможности» (*И. Бородин*).

Ведущий 1: Здравствуйте, дорогие друзья! Приглашаем вас совершить удивительное путешествие, не покидая стен родной школы. При слове «путешествие» сразу вспоминаешь о дальних странах. Там можно встретить много необычного, чего нет там, где мы живём. Многие жители России мечтают увидеть и узнать о чём-то новом в далеких теплых странах, но не всегда за необычным надо ехать за пределы своей страны. Много удивительного можно увидеть и в нашем крае.

Наши гиды – студенты Славгородского педагогического колледжа.

Первый гид: Мы приветствуем вас и рады тому, что вы обратились именно в нашу туристическую фирму!

Второй гид: Сегодня мы не будем вам предлагать путешествие в Китай, Японию или Турцию. Мы приглашаем вас в путешествие в храм природы, по заповедным островам России и Алтайского края. Как вы думаете? Почему? (Указом Президента России 2017 год объявлен Годом экологии, годом особо охраняемых природных территорий. 28 сентября 2017 года отмечается 80-летие образования Алтайского края.

Есть просто храм, есть храм науки,
А есть еще природы храм,
С лесами, тянущими руки
Навстречу солнцу и ветрам.
Всегда в любое время суток,
Он нам открыт в жару и стынь
Входя в него, будь сердцем чуток,
Не оскверняй его святынь
(*Сергей Смирнов*).

Первый гид: И ничего страшного, что за окном не лето, а весна. Весна – это пора пробуждения природы. Природа края красива в любое время года. Скажите, почему возникает необходимость защиты и охраны природы?

Второй гид: Мы предлагаем вам совершить виртуальное путешествие. На сегодняшнем уроке «Заповедные острова. Сохраняя будущее» вы узнаете об особо охраняемых природных территориях России, Алтайского края. Они предназначены для сохранения природных комплексов, редких видов животных и растений. Приглашаем вас к обсуждению очень важной и актуальной для нашей сегодняшней жизни проблемы: сохранение биологического разнообразия. «Заповедный урок» – это школа экологических знаний.

Первый гид: И оно пройдет по маршруту, который состоит из следующих остановок: «Заповедное дело в России», «Заповедник «Тигирекский», «Памятник природы города Славгорода». Сегодня на уроке понадобится ваше внимание, поддержка и помощь. Сегодня вы будете работать в группах. В качестве источников информации вы будете использовать презентацию, буклеты и видео.

Второй гид: Начинаем наше путешествие. Счастливого пути!

Первый гид: Нет-нет, ребята, давайте проверим, кто из вас сможет подобрать больше эпитетов к словам на тему «Заповедные острова»! (Игра «Подбери эпитет»)

Ведущий 1: Внимание! Внимание! Первая остановка путешествия «Историческая» (выходит эколог).

Эколог: Я эколог. Здравствуйте, уважаемые путешественники! Я рад встрече с вами. Я постараюсь, чтобы вам понравилось у меня. Невозможно говорить о заповедных островах нашего края, не узнав историю заповедного дела в России. Предлагаю вашему вниманию презентацию «Заповедные острова. Сохраняя будущее» (просмотр презентации; группы получают вопросы, на которые отвечают после просмотра презентации).

1 группа

А что такое заповедные острова?

Зачем нужны заповедные острова?

2 группа

Назовите виды заповедных территорий.

Сколько всего заповедников в России?

3 группа

Назовите самый первый заповедник страны.

Назовите заповедники России.

4 группа

Назовите ООПТ России, которые являются объектами всемирного природного наследия.

5 группа

Какие виды животных сохранены от угрозы исчезновения?

Что такое познавательный туризм на ООПТ?

6 группа

Для размышления: «Какое животное стало символом 2017 года, Года экологии?». Почему?

-А сейчас я устрою состязание между группами, чтобы узнать лучшего. За каждый правильный ответ я буду выдавать волшебные жетоны-баллы, так мы и узнаем лучшего знатока заповедного дела в России.

Эколог: Ну, что ж молодцы, знаете историю заповедного дела в России. А давайте продолжим состязание и проверим, хорошо ли вы знаете ООПТ нашего края?

В Алтайском крае на 2016 год насчитывается: 1 заповедник, 1 природный парк (Ая), 37 заказников, 61 памятник природы (краевого значения).

Второй гид: Уважаемые путешественники! Мы прибываем на остановку «Тигирекский заповедник»» (выходит эколог-краевед).

Эколог-краевед: Здравствуйте-здоровствуйте, мои дорогие! Прослышал я от главного эколога России, что в нашем крае объявились любознательные путешественники, интересующиеся заповедником «Тигирекский». Это не вы ли, часом, будете? (Дружно отвечают: «Мы!»). Я очень рад встрече с вами. Рад тому, что вы любознательны и что вы решились на это трудное путешествие. Вы познакомитесь с заповедником «Тигирекский», выполняя следующее задание. Внимание! Задание!

У вас на столах лежат буклеты. Ознакомьтесь с содержанием буклета (работа в группах), подготовьтесь отвечать на мои вопросы:

1. В каком году был создан Тигирекский заповедник?
2. Какие районы входят в состав заповедника?
3. Назовите основную цель деятельности заповедника.
4. Назовите самую высокую точку заповедника.
5. Сколько видов растений и животных охраняется в заповеднике?

(Буклеты возвращаются экологу-краеведу. На данном этапе используется презентация «Тигирекский заповедник». Задаются вопросы, с демонстрацией слайдов презентации).

Эколог-краевед: Вот сейчас я как раз и посмотрю, какие же виды животных и растений обитают на территории заповедника и какие из них редкие.

В каждой группе есть карточки с названием растений и животных. Ваша задача из всего разнообразия обитателей заповедника найти тех, кто находится в Красной книге. Просто рядом с изображением объекта пишете «К.К.». Ну что ж, а теперь каждая группа поделится своей информацией...

Эколог-краевед: Что ж, молодцы, ребята! Вы действительно порадовали сегодня меня своими знаниями! Участникам выдаются жетоны за правильные ответы. (Победителю, ответившему правильно на наибольшее количество вопросов, вручаю буклет «Заповедные острова. Тигирекский заповедник»).

Эколог г. Славгорода: Здравствуйте, друзья! Рад приветствовать вас на земле Славгородской. А вы знаете, что в нашем городе есть ООПТ? Этот комплексный памятник природы называется «Сообщество галофитов побережья озера Бурлинского». Приглашаю всех участников на остановку «Комплексный памятник природы города Славгорода». Я владею многим: полями, лугами, озерами, растениями и животными. Знаю, что путешествие у вас увлекательное. Молодцы, что родную землю Славгородскую узнать решили. Буду с вами откровенным, очень уж трудно мне бывает, когда гости непрошеные, незваные покой нарушают. Я люблю тех, кто старается что-то узнать да другим рассказать. Вот и давайте вместе с вами «книгу» мою заветную посмотрим да знания в ней найдём. Да, милые, слушайте, что расскажет вам моя «книга». Вопрос-задание: о чем же вам рассказала моя книга? (Показывает видео. После просмотра видео рефлексия: мне было интересно узнать... меня удивило... мне захотелось... За самый интересный рассказ вручается буклет «Сообщество галофитов прибрежной зоны озера Бурлинского»).

Эколог г. Славгорода: А теперь я приглашаю всех участников к «Дереву желаний». (Участникам путешествия раздаются листики берёзки из цветной бумаги. На них учащиеся пишут пожелания, обращения к жителям города Славгорода) по теме «Берегите природу!» и прикрепляют их к дереву желаний). Думаю, что после сегодняшнего урока каждый из вас может считать себя защитником природы.

Спасибо вам за участие. До свидания! (Уходит).

Ведущий 1: Вот перед вами яблоко. Представим себе, что яблоко – это наша Земля. Делим яблоко на четыре части. Три части – это вода, а одна четверть – суша. 1/4 разделим еще на четыре части и получим кусочек, где люди не живут. Эту 1/8 часть яблока делим на три части, две из них – это города, леса, дороги, и только одна маленькая часть – это

земля, которую мы используем для сельского хозяйства. Невольно приходят на память слова: «Я сорвал цветок – и он увял. Я поймал мотылька – и он умер у меня на ладони. И тогда я понял, что прикоснуться к красоте можно только сердцем».

Берегите эти земли, эти воды,
даже малую былиночку любя.
Берегите всех зверей внутри природы,
Убивайте лишь зверей внутри себя! (*Евгений Евтушенко*)

Подведения итогов занятия.

Ведущий 2: Сегодня я по итогам вашего путешествия определил лучших знатоков особо охраняемых природных территорий. Поэтому сегодня я хочу лучшим знатокам родного края вручить Доверительную грамоту родной природы (Вручает грамоты).

Ведущий 1: Вот и закончилось наше путешествие по ООПТ России и Алтайского края. Пусть оно было коротким, но мы смогли ещё раз прикоснуться сердцем к заповедным островкам нашей Родины.

В заключение занятия каждый из вас скажет, что он взял с сегодняшнего занятия (учащиеся по кругу высказываются одним предложением, выбирая начало фразы из рефлексивного экрана на экране):

- сегодня я узнал...
- было интересно...
- было трудно...
- я выполнял задания...
- я понял, что...
- теперь я могу...
- я почувствовал, что...
- я приобрел...
- я научился...
- у меня получилось ...
- я смог...
- меня удивило...
- урок дал мне для жизни...
- мне захотелось...

А ещё бы хотелось, чтобы вы поздравили ООПТ Алтайского края. Одновременно с проектом «Всероссийский заповедный урок» стартует акция-флешмоб «**Поздравь свой заповедный остров со 100-летием заповедной системы**». Домашнее задание. Всем желающим предлагаем сделать открытку или поздравительное фото, которые можно опубликовать на своих страницах в соцсетях (ВК, Facebook, ОК и др.) с едиными хэштегами. На сайте заповедныйурок.рф создана возможность генерации такой открытки. Каждый желающий может поздравить со столетним юбилеем несколько заповедных территорий. Задача акции флешмоб – собрать как можно больше поздравлений.

Благодарим за участие в виртуальном путешествии по заповедным островам России!

Информационный материал

Остановка «Заповедное дело в России»

Что значит особо охраняемая территория? Особо охраняемые природные территории (ООПТ) – это участки земли, водной поверхности и воздушного пространства над ними, где располагаются природные комплексы и объекты, имеющие особое природоохранное, научное, культурное, этническое, рекреационное и оздоровительное значение. Эти территории изъяты из хозяйственной деятельности, для них установлен особый режим охраны.

Зачем нужны заповедные острова?

- Научный ресурс – возможность исследования.
- Туризм – экологическое просвещение.
- Экосистемы – сохранения природных экосистем.
- Наследие – сохранение национального и культурного наследия.

Есть такая страна, самая крупная в Европе по площади – Франция. Так вот, если взять все заповедные острова нашей России, то они бы заняли столько же места, сколько 4 Франции или одна Мексика, а это очень большая территория.

Охраняемые территории. Это 103 государственных природных заповедника, 50 национальных парков и 59 федеральных заказников (данные по состоянию на 2016 год).

Какие существуют виды охраняемых территорий? В зависимости от назначения и строгости охранного режима выделяют несколько видов таких территорий. Основной категории ООПТ: заповедники, национальные парки, природные парки, заказники, памятники природы.

Заповедники – это участки территории или акватории, навечно изъятые из хозяйственного использования, в которых сохраняется в естественном состоянии весь природный комплекс. В заповедниках запрещены любые виды хозяйственной деятельности – охота, рубка леса, сбор ягод и т.д. 11 января в России празднуется «день заповедников и национальных парков».

Национальные парки начали создаваться в России с 1983 года, они относительно «молоды». На территории национальных парков выделяются несколько зон, различных по режиму охраны. Есть участки, где природа сохраняется в неприкосновенности, как и в заповедниках. Но значительные территории национальных парков предназначены и обустраиваются для того, чтобы сочетать охрану природы, познавательный туризм и отдых

Заказники создаются для целей сохранения или восстановления определённых видов животных или растений, ценных природных ландшафтов, экологических систем, а также различных других природных объектов и их комплексов. Заказники – охраняемые объекты, в которых разрешаются некоторые виды хозяйственной деятельности, которые не вредят охраняемым объектам.

Памятники природы – уникальные, ценные природные объекты или комплексы таких объектов (например, вековые дубы, липы, ели и другие старые деревья), скалы, водопады, пещеры и т.п.

Природные парки создаются для использования их в качестве мест отдыха и туризма, а также для охраны уникальных природных объектов.

Все ООПТ имеют свой определённый статус. У нас в России все охраняемые территории делятся на 3 категории по значимости: федерального значения, регионального и местного.

История заповедного дела. Первый государственный заповедник был создан на Байкале для сохранения баргузинского соболя. Документ о создании заповедника «Баргузинский» был подписан Сенатом Российской империи 29 декабря 2016 года (по старому стилю), 11 января 2017 года (по новому стилю). Создавался с целью восстановления и сохранения популяции соболя. На момент создания насчитывалось всего 20-30 особей соболя, в настоящее время — 1-2 особи на 1 км². Это единственный государственный заповедник страны, учрежденный до революции 1917 года. Протяженность Баргузинского заповедника вдоль береговой линии Байкала около 100 км.

Отдельные заповедные территории России имеют признание мировой ценности и являются объектами Всемирного наследия ЮНЕСКО. В список Всемирного природного наследия включены следующие Российские объекты: «Девственные леса Коми», «Вулканы Камчатки», «Озеро Байкал», «Алтай-Золотые горы», «Западный Кавказ», «Центральный Сихотэ-Алинь», «Остров Врангеля» и др.

Каждая заповедная территория по-своему уникальна и создаётся для сохранения определённого вида растений, животных или ландшафта. Самые характерные пейзажи, растения ли животные изображены на рисунке - символе данной ООПТ. Такой рисунок называется логотипом.

Информационный материал Остановка «Государственный природный заповедник «Тигирекский»

Государственный природный заповедник «Тигирекский» создан 4 декабря 1999 года. Заповедник расположен на юге Алтайского края, на территории Краснощековского, Третьяковского и Змеиногорского районов.

Задачи заповедника: природоохранная, научно –исследовательская, эколого-просветительская. Территория заповедника расположена в переходной зоне от степей Сибири и Казахстана к горным системам Алтая и Саян. Рельеф заповедника низкогорный и среднегорный, с куполообразными вершинами.

В заповеднике насчитывается 4071 вид растений и животных (на 2015 год)

Млекопитающие	64 вида
Птицы	182 вид
Пресмыкающиеся	6 видов
Земноводные	2 вида
Рыбы	10 видов
Беспозвоночные	2068 видов

в том числе:

Насекомые	1768 видов
Паукообразные	236 видов
Высшие сосудистые растения	755 видов
Лишайники	383 вида
Грибы	257 видов
Слизевики	21 вид

Большую площадь в заповеднике занимает нетронутая черневая тайга с преобладанием пихты, осины. Встречаются лиственница, береза, сосна. С высоты 1300-1400 м над уровнем моря в их составе увеличивается доля кедра.

Обитают занесенные в Красную книгу России остроухая ночница и обыкновенный аполлон, беркут, балобан, курганник, степной орел, большой подорлик, филин, гриф и др.

Информационный материал

Остановка «Комплексный памятник природы города Славгорода «Сообщество галофитов прибрежной зоны озера Бурлинского»

Памятники природы – это особо охраняемые природные территории, уникальные объекты, ценные в научном, эстетическом, историческом и культурном отношении, взятые под охрану. Большая группа озер, расположенных в зоне степи отнесена к категории памятников природы в основном по двум показателям: особому окружающему ландшафту и особенностям химизма воды. Знаменитые соленые озера Кулундинской степи по своей популярности не уступают Горному Алтаю. Сегодня они радуют нас своим многообразием и уникальными лечебными свойствами. Красотою славится наша земля.

Время и история создания.

Гидрологический памятник природы «Озеро Бурлинское» объявлен постановлением Администрации Алтайского края № 234 от 13 апреля 1998 года.

На основании заключения экспертной комиссии государственной экологической экспертизы № 5 от 15 декабря 2009 г. сокращена площадь памятника природы «Озеро Бурлинское» и изменено название. Памятник природы «Сообщество галофитов побережья озера Бурлинского» является комплексным объектом.

Местонахождение, границы, площадь.

Алтайский край, г. Славгород, окрестности п. Бурсоль.

Юго-западный берег оз. Бурлинского.

Площадь - 604 га.

Назначение памятника природы.

- охранное;
- научное;
- водоохранное;
- учебное;
- эстетическое.

Озеро Бурлинское

Озеро Бурлинское расположено в 19 км к северо-западу от г. Славгорода. На его восточном берегу расположен п. Бурсоль. Вода в озере солёная и представляет собой хлоридную рапу. Котловина - округлая. Берега обрывистые, высотой 2-3 м, изрезанные оврагами и ложбинами. Под слоем ила мощный слой глауберовой соли.

Площадь озера - 31,3 кв.км.

Абсолютная отметка - 85 м.

Длина озера - 8 км.

Ширина - 6,2 км.

Средняя глубина меньше 1 м. Максимальная глубина - 2,5 м.

Общая минерализация воды - 253 г/л

Удивительное зрелище - огромный водоем посреди поросшей травами степи, голубое небо, розовая вода и белые берега! Ощущение, что попал в другой мир!

Поистине уникальной достопримечательностью является вода Бурлинского озера. Она, подобно хамелеону, меняет цвет под воздействием окружающей среды. Когда прохладно, озеро становится серо-стальным, а в жаркие дни его зеркальная гладь имеет сиренево-розовый оттенок. Туристов привлекают фантастические пейзажи озера: розовая вода на фоне белоснежного дна – зрелище незабываемое.

Вдоль побережья Бурлинского озера растет яркая солелюбивая растительность - галофиты. Солерос — один из самых типичных галофитов (солелюбов). Он хорошо растет на богатой солями почве, где очень многие другие растения не могут существовать.

Бурлинское озеро является крупнейшим месторождением соли в Западной Сибири. Добывают соль здесь уже более двухсот лет, с 1768 года. «Отныне, к столу царскому велю соль подавать бурлинскую» - так говорила Екатерина II. «Царская солонка» - так называл Петр Великий Бурлинское соляное озеро.

Бурсоль — уникальный в своем роде поселок. Местные шутят, что он сделан из соли. Почва здесь настолько пропитана солевым раствором, что имеет характерный белый цвет. Только здесь можно увидеть гору соли и настоящий поезд, на всех парах входящий в бурлящую воду!

Рекреация не развита вследствие высокой минерализации воды и покрытия самосадочной солью большей части акватории озера.

Основные мероприятия охраны озера:

- мероприятия по охране береговой линии и литорали от разрушения (заготовки песка, бытового загрязнения);

- на его берегах запрещена всякая хозяйственная деятельность, нарушающая естественный состав воды и растительный покров берегов.

Сценарий конкурса «Все работы хороши»

Звучит музыка, выход ведущих

В. 1 У меня растут года,

Будет и семнадцать...

Где работать мне тогда?

Чем заниматься?

В. 2 Добрый день, дорогие друзья! Мы неспроста начинаем нашу сегодняшнюю встречу с этих замечательных строк из стихотворения Владимира Маяковского «Кем быть?» Ведь сегодня мы с вами будем говорить об одном из самых важных выборов, который делает в своей жизни каждый человек – о выборе профессии!

В. 1 Согласитесь - сочетание «профессиональное самоопределение» все чаще звучит в вашей жизни. И неудивительно! Впереди - взрослая жизнь, а многие из вас все еще не знают ответа на вопросы: кем быть? Как состояться в этой жизни? Как принять, наконец, окончательное решение по одному из самых важных вопросов жизни?

В.2 Именно поэтому, дорогие друзья, мы проводим сегодня конкурс под названием «Все работы хороши!».

В. 1 И сегодня в этом зале встретятся 6 замечательных команд, задачей которых будет представление 6 не менее замечательных профессий, которые по результатам анкетирования учащихся города Славгорода признаны самыми популярными и интересными для ребят!

В.2 А сейчас давайте поприветствуем наших конкурсантов!

Включается фон для приветствия

В. 1 Команда лица N 17! Ребята будут представлять профессию ВРАЧА!

В.2 Команда школы N 10! Эта команда будет представлять профессию ПСИХОЛОГА!

В. 1 Команда Славгородской средней школы, которая представит нам сегодня профессию ПРОГРАММИСТА!

В.2 Команда школы N 15! Ребята будут защищать профессию ДИЗАЙНЕРА!

В.1 Команда школы N 21! Их профессия - ЮРИСТ!

В.2 И, наконец, команда школы N 13, которой в ходе жеребьевки выпало представлять профессию ЭКОНОМИСТ!

В.1 А теперь мы предлагаем вам приветствовать наше замечательное и очень компетентное жюри! Специалист по связям с общественностью центра занятости населения города Славгорода ФИО!

В.2 Ведущий специалист комитета по образованию города Славгорода, инспектор школ ФИО!

В. 1 Начальник отдела по делам молодежи администрации города Славгорода ФИО!

Аплодисменты нашему уважаемому жюри!

В. 2 И прежде чем приступить к первому заданию, мы с удовольствием вам сообщаем, что сегодня на протяжении всего конкурса вас будет радовать и улучшать настроение агитбригада Славгородского педагогического колледжа!

В.1 А сейчас – наш первый конкурс, который называется «Портрет профессии»! Командам нужно будет представить ту профессию, которая досталась им в ходе предварительно проведенной жеребьевки!

Команды по очереди представляют профессию

В.1 Мы благодарим все команды за выступления! Давайте еще раз поаплодируем всем участникам нашего сегодняшнего конкурса!

В.2 И пока наше уважаемое жюри обсуждает итоги первого задания, наши участники могут немного отдохнуть. На сцене агитбригада студентов Славгородского педагогического колледжа!

Выступление агитбригады

В.2 Мы предоставляем слово нашему жюри!

Жюри объявляет итоги конкурса

В.1 А сейчас – наш следующий конкурс, который называется «Загадки профессии»! Нам нужно по 2 участника от каждой команды!

В.2 К вам за помощью обращается человек, у которого в результате простуды пропал голос... Вам нужно по его жестам догадаться, с какой проблемой он к вам обращается, а также предложить ему свою помощь, то есть показать свой настоящий профессионализм!

В. 1 Один участник из пары будет представителем профессии, а второй – вашим посетителем. Та проблема, с которой посетитель приходит к вам на работу, написана на этих листах бумаги. Вы можете показать ее залу, чтобы все понимали, о чем речь, но игроку вы ее показывать не должны! Он сам должен догадаться, с каким вопросом вы к нему пришли.

В. 2 Итак, мы начинаем!

Конкурс «Загадки профессии»

1.Продавец и покупатель

Мне нужен плащ не на пуговицах, а на замке

2.Библиотекарь и читатель

Нужен детектив, немного страниц, с картинками

3.Фермер и стажер

Надо накосить сено и покормить им коров

4.Врач и больной

Мне нужен больничный, у меня температура

5.Учитель и ученик

Я не могу сдать деньги на ремонт

6.Программист и пользователь компьютера

Мне надо сменить обои на рабочем столе

7.Бухгалтер и сотрудник фирмы

Я не получил зарплату в срок

8. Дизайнер и клиент

Мне нужно разобрать стену и наклеить обои

9. Работник почты и клиент

Надо отправить посылку в Америку

10. Официант и гость ресторана

Заказывает суп 1 порция, салат 1 порция, кофе 1 чашка и мороженное 2 порции

11. Ветеринар и хозяин собаки

У собаки болит лапа

12. Полицейский и водитель

Как проехать на автомойку

В. 1 Мы благодарим наши команды за интересные выступления! Это было здорово! А сейчас мы вновь предоставляем слово студентам Славгородского педагогического колледжа!

Выступление агитбригады

В. 2 А сейчас – слово жюри!

В.1 Дорогие друзья! Настало время нашего финального конкурса, который называется «Профи – блиц»! За определенное количество времени каждой команде по очереди нужно будет ответить на предложенные вопросы, связанные с различными профессиями. Победит та команда, которая за отведенное ей время (3 минуты) правильно ответит на большее количество вопросов!

В.2 Старайтесь слушать вопросы как можно внимательнее и отвечать на них как можно быстрее и четче! Итак, мы начинаем!

Конкурс «Профи – блиц»

1 команда

1) Кто обучает школьников основам разных наук? (учитель)

- 2) Кто старается сделать здания не похожими на другие? (архитектор)
- 3) Кто водит посетителей музея по залам и рассказывает об экспонатах? (экскурсовод)
- 4) Кто выплавляет металл? (металлург)
- 5) Кого называю звездным бухгалтером? (астронома)
- 6) Архивариус – это профессия или созвездие? (профессия)
- 7) Кем по профессии был Вакула из повести Гоголя «Ночь перед Рождеством»? (кузнецом)
- 8) Что добывает старатель? (золото)
- 9) Кем по профессии был композитор Петр Ильич Чайковский? (юрист)
- 10) Как называют человека, который работает с собаками? (кинолог)
- 11) Название какой профессии переводится на русский как «дающий жизнь» (аниматор)
- 12) Кто применяет в своей работе тонометр – медики или музыканты? (медики)

2 команда

- 1) Кто главный на корабле (капитан)
- 2) Кто первым узнает все новости и приносит их в редакцию? (журналист)
- 3) Кто приводит в порядок музейные экспонаты? (реставратор)
- 4) Кто работает с холодным металлом? (слесарь)
- 5) Кто дымом кормится? (трубочист)
- 6) Назовите «орудие труда» оперного певца. (голос)
- 7) Кем работала фрекен Бок в сказке про Карлсона? (Домработницей, или домохозяйкой)
- 8) Без чего не могут обойтись охотники, математики и барабанщики? (без дроби)
- 9) Китайцы говорят «тайконавт», американцы – «астронавт» А как говорим мы? (астронавт)
- 10) Кого в России в 19 веке называли присяжным поверенным – адвоката или прокурора? (адвоката)
- 11) Кого в старину называли фигляром? (фокусника, акробата)
- 12) Колхозница – это сорт арбуза или дыни? (дыни)

3 команда

- 1) Кто помогает сохранить здоровье домашним животным? (ветеринар)
- 2) Кому в работе нужны кисти, краски и мольберт? (художник)
- 3) Кто на станке делает из тоненьких нитей красивые полотна? (ткач)
- 4) Благодаря его мастерству на сцене оживают любимые герои (актер)
- 5) Кто на все руки мастер? (Перчаточник)
- 6) Какой водитель смотрит на землю свысока? (пилот)
- 7) Какая врачебная специальность была у доктора Айболита? (ветеринар)
- 8) Сидит дед, во сто шуб одет, кто мимо него пробегает, у того он шубу отбирает. Кто это? (гардеробщик)
- 9) Скажите по-французски слово «официант» (гарсон)
- 10) Не только тайный, но и рекламный. Кто это? (Агент)
- 11) Название орудия труда токаря, фрезеровщика и балерины? (станок)
- 12) Как в средневековой Японии называли профессиональных шпионов, выполняющих сложные задания? (Ниндзя)

4 команда

- 1) Кто главный человек в лесу? (лесник)
- 2) Кто добывает из-под земли каменный уголь? (шахтер)
- 3) Кто готовит в работе в театре и цирке зверей и птиц? (дрессировщик)
- 4) Кто путешествует по разным местам и изучает недра земли? (геолог)
- 5) Как звали первую женщину – летчицу? (Баба Яга)

- 6) Кем по профессии были герои мультфильма Чип и Дейл? (спасателями)
- 7) Какая сказка заканчивается словами «Слава добрым докторам!» («Доктор Айболит»)
- 8) Гимн какой профессии исполняется в мультфильме «Бременские музыканты»? (охранников – «Ох, рано встает охрана!»)
- 9) Человека какой профессии романтично называют дирижером неба? (авиадиспетчера)
- 10) Как называется дрессировщик дельфинов в дельфинарии? (тренер)
- 11) Где работают в России люди, получающие премию «Золотая маска»? (в театре)
- 12) Название какой профессии произошло от латинского слова «курере» - «бежать»? (курьер)

5 команда

- 1) Кто сочиняет музыку? (композитор)
- 2) Как называют повара на корабле? (кок)
- 3) Кто шьет одежду для детей и взрослых? (Портной)
- 4) Кто помогает людям других профессий управлять техникой? (инженер)
- 5) Кому разрешается поворачиваться к королю спиной? (Кучеру, теперь – шоферу)
- 6) Кем по профессии был отец трех сыновей в сказке «Кот в сапогах»? (мельником)
- 7) Кем работал знаменитый дядя Степа из стихотворения Сергея Михалкова? (милиционером)
- 8) Что означает слово «шелкопряд»? (название бабочки)
- 9) Как иначе называют коллегу по работе? (сослуживец)
- 10) Московский музей какого символа России стал известен благодаря нелегкому труду валяльщиков? (музей валенка)
- 11) Как называют специалиста, который профессионально делает прически макияж? (визажист)
- 12) Как называют ученого, который изучает НЛО? (Уфолог)

6 команда

- 1) Кто исполняет сочинения композитора? (музыкант)
- 2) Кто умеет делать новую обувь и чинить старую? (сапожник)
- 3) Кто делает гвозди, подковы и другие вещи из разогретого металла? (Кузнец)
- 4) Кто делает мебель? (столяр)
- 5) Перед кем все люди снимают шапки? (перед парикмахером)
- 6) Человек какой профессии спас Красную Шапочку? (дровосек)
- 7) Кем по профессии был Джузеппе в сказке про Буратино? (столяром)
- 8) Какое орудие детей и ученых, изучающих насекомых, превратилось в название людей, отлынивающих от работы? (сачок)
- 9) Кто обслуживает и корову, и компьютер? (оператор)
- 10) Кто не сеет, не пашет, а за урожай отвечает? (агроном)
- 11) Как называют парфюмера, составляющего духи? (композитор)
- 12) В честь какой уважаемой профессии в Москве назван мост? (Кузнецкий мост)

В. 1 Мы благодарим наши команды! Вы настоящие эрудиты, друзья! И пока жюри подводит итоги финального задания и всей нашей сегодняшней встречи, мы вновь приглашаем на сцену студентов колледжа!

Выступление агитбригады

В.2 Дорогие друзья! Вот и наступила эта тожественная минута! Для церемонии награждения мы приглашаем на сцену наше жюри!

Подведение итогов, награждение

В. 1 Дорогие ребята, мы очень надеемся, что участие в программе «Твой выбор» еще больше раскрыло вам мир замечательных профессий, который нас окружает, и помог кому-то из вас с вашим профессиональным выбором!

В. 2 И закончить наш сегодняшний праздник нам бы опять хотелось словами Владимира Маяковского из поэмы «Кем быть?»:

Книгу переворошив,
Намотай себе на ус...
Все работы хороши,
Выбирай на вкус!

В.1 До новых встреч друзья И удачи вам в выборе вашей будущей профессии!

Приложение 9

**Сценарий игры счастливый случай по теме:
«Не даром преподаватели время со мною тратили»**

В игре принимают участие две команды по 5 человек в каждой. Участвующие команды имеют свое название. Игра проводится в 5 геймов. До начала игры разыгрывается, какая из команд начнет отвечать первой. В конце каждого гейма счетная комиссия объявляет итоговый результат каждой команды.

(музыка «Песенка первоклассника» Пугачева, 1 куплет)

Ход игры

В.1: Здравствуйте!

В.2: Добрый день, друзья!

В.1: Приветствуем вас на интеллектуально-познавательной игре «Счастливый случай «Не даром преподаватели время со мною тратили».

В.2: Вместе с вами будем мы – ведущие.....

В.1: Он актер, но его зрители не аплодируют ему.

В.2: Он врач, но его пациенты не всегда хотят лечиться.

В.1: Он навечно вызванный к доске отвечать перед детьми и за детей.

В.2: Кто он? (педагог).

В.1:

Если б не было учителя,
То и не было б, наверное,
Ни поэта, ни мыслителя,
Ни Шекспира, ни Коперника.
И поныне бы, наверное,
Если б не было учителя,
Неоткрытые Америки
Оставались неоткрытыми.
И не быть бы нам Икарами,
Никогда б не взмыли в небо мы,
Если б в нас его стараньями
Крылья выращены не были.
Без его бы сердца доброго
Не был мир так удивителен.
Потому нам очень дорого
Имя нашего учителя!

В.1:

- Много нужных на земле профессий,
Но одну создал, конечно Бог.
Самую прекрасную на свете,
Что звучит, так гордо – Педагог!

В.2:

- Пусть поймет не каждый, но свидетель Бог,

Пока живем – учеба не кончается,
С профессии прекрасной - Педагог –
Все на планете нашей начинается...

В.1: Сейчас вы еще учащиеся школы, но скоро вам предстоит сделать первые шаги к выбору профессии.

В.2: А кто из вас имеет опыт общения с детьми? Поднимите руки.

Трудно ли работать с детьми?

В.1: А готовы ли вы сейчас проверить свои знания, умения, навыки, пройти строгий анализ и критику.

В.2: Сегодня в этой аудитории встречаются самые умные, самые сообразительные, лучшие из лучших, которые будут бороться за право называться знатоками педагогики.

В.1: Удачи вам.

В.2: Приглашаем на нашу сцену 2 команды 8-А и 8-Б классов школы №13.

В.1: Встречайте наши команды.

В.2: Для оценки ваших знаний нам потребуется жюри.

В.1: В жюри приглашаются педагоги:

В.2: Поприветствуем наше жюри.

В.1: Наша игра включает 5 геймов. Но сначала команды представят свои визитные карточки.

Представление команд

В. 1: Слово предоставляется команде 8-А класса

В.2: А сейчас свою визитную карточку представит команда 8-Б класса.

В.2:

Гейм «Дальше... дальше... дальше...»

- Каждой команде подряд задают 10 вопросов. За каждый правильный ответ команда получает 1 балл. Если в течение 3-х секунд после прочтения вопроса команда не дает никакого ответа, ведущий зачитывает правильный ответ и задает следующий вопрос. Ведущий начинает задавать вопросы командам в порядке жеребьевки.

В.1:

- Ваша задача - дать как можно больше правильных ответов. Если знаете - отвечайте, не дожидаясь окончания вопроса, не знаете - говорите «дальше».

Вопросы 1 команде

1. Каким словом называют школьный тайм-аут? (Перемена.)
2. В какой сказке Евгения Шварца школьники неожиданно превратились в стариков? («Сказка о потерянном времени».)
3. Какую твёрдую горную породу заставляют грызть детей в школе? (Гранит науки.)
4. Представители какой профессии всё время задают молодым людям вопросы, на которые сами знают ответы? (Учителя.)
5. Каким итальянским словом, в переводе означающим «учитель», часто называют музыкантов и композиторов? (Маэстро.)
6. В Древнем Риме – учитель, обучавший детей азам языкознания – грамматик. Учитель чтения – литератор. А как в Древнем Риме называли учителя арифметики? (Калькулятор.)
7. В российском букваре XVII века гравюра изображала учителя в классной комнате за этим воспитательным процессом. Каким? (Порка.)

8. «Индия, о высокочтимый мой учитель, находится почти на самом краю земного диска и отделена от этого края безлюдными и неизведанными пустынями». Какой известный литературный ученик так отвечал на уроке? (Волька, он отвечал так с подсказки старика Хоттабыча.)
9. В 1762 году учитель Джон Спилсбери наклеил карту Англии на картон и разрезал на кусочки. Так появилась игра, тогда предназначенная для обучения географии. Назовите эту игру, в которую теперь играет каждый ребёнок. (Пазлы.)
10. Кто является министром образования современной России? (Ливанов Дмитрий Викторович)

Вопросы 2 команде

1. Лучшие российские актёры и режиссёры кино получают премию «Ника», телевизионщики – «Тэффи». А какую премию получают наши педагоги? («Хрустальный пеликан». Пеликан – символ самоотверженной материнской любви. Считается, что он собственную грудь разрывает, чтобы накормить голодных птенцов.)
2. Какой институт Санкт-Петербурга стал первой в мире государственной школой для девочек? (Смольный институт.)
3. Без чего не могут обойтись охотники, барабанщики и учителя математики? (Без дроби.)
4. Куда отправился Буратино вместо того, чтобы идти в школу? (В кукольный театр.)
5. Что можно приготовить, но нельзя съесть? (Уроки.)
6. Как называется бумажка с записями, предназначенная для тайного подглядывания во время контрольной и экзамена? (Шпаргалка.)
7. У каждого в шкафу свой скелет. О каких учителях эта поговорка? (Об учителях биологии.)
8. Какой морской залив каждый учитель географии считает своим? (Географа залив, в Индийском океане у юго-западного берега Австралии.)
9. Какую науку изучают школьники, знакомясь с законом Ома? (Физика.)
Как в Древних Афинах называли раба, сопровождавшего мальчика в школу? (Детоводитель, педагог)
10. Как называют педагога дошкольного образовательного учреждения? (воспитатель)

Критерии оценки гейма:

Каждый правильный ответ - 1 балл.

В.1: Пока жюри подсчитывает баллы, предлагаем посмотреть видеосюжет (социальный ролик № 1)

В. 2:

Гейм «Заморочки из бочки»

Ведущий выносит на подносе 4 разноцветных пронумерованных бочонка (можно использовать капсулы от «киндер-сюрпризов» и вложить внутрь их номера вопросов). Ведущий зачитывает команде вопрос, номер которого указан на бочонке

- Номера вопросов этого гейма находятся в 4 «бочонках». Тянуть бочонки начинает команда, у которой на данный момент меньше очков.

Командам предоставляется время на обсуждение ответа – 1 минута. При правильном ответе на вопрос команда получает 2 балла. В случае неправильного ответа попытка предоставляется 2-й команде.

1. В одной из провинций Индии существует оригинальный порядок: если ученик пропускает занятия в школе из-за спортивной тренировки, вместо него в школу

- должен идти кто-то? Кто должен идти в школу вместо ученика? (*Кто-то из родителей*)
2. 20 января 1714 года Пётр Первый издал указ, согласно которому дворянину, не постигшему основ знаний, необходимых для службы, запрещалось делать это. (*Жениться.*)
 3. С 1743 года в русских школах было введено преподавание закона. Какого? (*Божьего.*)
 4. Что для российских школьников позапрошлого века означал красный флаг, вывешенный на пожарной каланче?
(Он означал мороз в 20 градусов, при котором занятия в школах отменялись.)

**Критерии оценки гейма:
Каждый правильный ответ - 2 балла.**

В.1: Пока жюри подсчитывает баллы, предлагаем посмотреть видеосюжет (социальный ролик № 2)

В. 2:

Гейм «Темная лошадка»

- Я загадал один известный предмет. И, чтобы его отгадать, я вам буду давать подсказки. Таких подсказок будет пять. Если какая-нибудь команда отгадает предмет после первой подсказки, то она получит 5 баллов, после второй подсказки уже 4 балла, и так по убывающей. Начинает отвечать та команда, капитан которой быстрее поднимет руку.

- О каком предмете идёт речь?

1 подсказка

Этот предмет в том виде, в каком мы используем его сейчас, был изобретен в 1790 году французским механиком и живописцем Н. Конте.

2 подсказка

Этим предметом пользуются сейчас не только все школьники, но и студенты, представители технических профессий и деятели искусства.

3 подсказка

В состав этого предмета входит ценный минерал - один из видов кристаллического углерода в смеси с другими минеральными веществами.

4 подсказка

До изобретения этого предмета люди пользовались свинцовыми, серебряными и даже золотыми штифтами, оставляющими на бумаге следы

5 подсказка

В переводе с тюркского языка название этого предмета означает «кара» — черный и «таш» — камень.

Первая подсказка – 5 баллов;

Вторая подсказка – 4 балла;

Третья подсказка – 3 балла;

Четвертая подсказка – 2 балла;

Пятая подсказка – 1 балл;

В.1: Пока жюри подсчитывает баллы, предлагаем посмотреть видеосюжет (социальный ролик № 3)

В. 2:

Гейм «Домашнее задание»

- А сейчас команды покажут свое **домашнее задание**.

Командам предстоит показать рекламу педагогической профессии в виде рекламного плаката, ролика и его последующее представление.

Критерии оценки гейма:

Максимальный балл за ответ - 8.

- **Оригинальность символа – 2 балла;**
- **Соответствие определению понятия - 2 балла;**
- **Отражение особенностей - 2 балла;**
- **Логичность и аргументированность комментариев - 2 балла.**

В.1: Пока жюри подсчитывает баллы, предлагаем посмотреть видеосюжет о том, как интересно студенты колледжа готовятся к будущей педагогической деятельности.

(нарезка видеосюжетов с инструктивного лагеря)

В. 2:

Гейм «Гонка за лидером»

- Каждая команда поочередно бросает игровой кубик. На четырех гранях кубика нанесены единицы, на одной грани кубика нарисован ноль, еще на одной – подкова. Если на верхней грани кубика выпадает единица, то за правильный ответ на вопрос, заданный ведущим, команда получает 1 балл. Если выпадает подкова – это означает, что команде повезло, у нее «счастливый случай» и за правильный ответ на тот же вопрос она может получить 3 балла. Но если выпадает ноль – это означает переход хода. В процессе гейма каждая команда кидает кубик 3 раза. Время на подготовку ответа – 1 минута.

1. Назовите бобовую культуру, чью твердость многие школьники прежде испытывали собственными коленками. (Горох.)
2. С какой школьной принадлежностью сравнивают очень бледного человека? («Белый как мел».)
3. На каком уроке в школе изучают закон сообщающихся сосудов? (Физика).
4. Что обычно изучают в лингафонных кабинетах? (иностранный язык)
5. Название какой науки произошло от слова «природа»? (биология)
6. Что школьники мастерят весной на уроках труда? (скворечники)
7. Эти начальные школы дореволюционной России находились в ведении церкви; обучение занимало 2-3 года. Ныне такие школы возрождаются. А как они называются? (Церковно-приходские.)
8. Какая школьная отметка «проживает» в Третьяковской картинной галерее? (Двойка. Имеется в виду картина Ф.П. Решетникова «Опять двойка»)
9. В Риме самым суровым наказанием раба за преступление против господина считается не рудник, а направление в эту школу. Какую? (Школу гладиаторов.)

Критерии оценки гейма:

единица на кубике - 1 балл.

подкова –3 балла.

ноль – переход хода.

В.1: Пока жюри подсчитывает баллы, предлагаем посмотреть видеосюжет о том, как интересно студенты колледжа готовятся к будущей педагогической деятельности.

Итог

В.2:

- А сейчас предоставляется слово жюри для подведения итогов игры.

Жюри объявляет общий итог игры. Все команды в соответствии с набранными баллами получают грамоты и призы.

Приложение 10

Анкета для исследования динамики профессионального самоопределения школьников

Уважаемый школьник! Для определения динамики Вашего профессионального самоопределения, просим Вас ответить на вопросы анкеты. Вам необходимо нужно подчеркнуть или вписать свой ответ.

1. Вы принимали участие в программе «Твой выбор»?

- а) да
- б) нет

2. Какие мероприятия программы Вам особенно запомнились?

- а) профориентационные занятия;
- б) часы общения;
- в) игры;
- г) конкурсы.

3. В чем Вы видите пользу от мероприятий программы «Твой выбор»?

- а) помогла определиться с выбором будущей профессии;
- б) позволила получить подробную информацию об интересующих профессиях;
- в) позволила получить информацию об учебных заведениях, в которых можно получить желаемую профессию;
- г) другое _____

4. Что Вы планируете делать после окончания 9 класса?

- | | |
|--|--|
| а) продолжить свое обучение в 10-11 классах; | г) поступить в педагогический колледж; |
| б) поступить в профессиональное училище/лицей; | д) затрудняюсь ответить; |
| в) поступить в колледж или техникум; | е) другое _____ |

5. В какой сфере деятельности Вы хотели бы работать?

- | | |
|-----------------------------------|--------------------------------|
| а) бизнес; | з) армия; |
| б) психология; | и) искусство; |
| в) обучение и воспитание детей; | к) техника, производство; |
| г) экономика, бухгалтерский учет; | л) транспорт; |
| д) управление; | м) строительство, архитектура; |
| е) информационные технологии; | н) юриспруденция, полиция; |
| ж) медицина; | о) торговля; |
| | п) дизайн; |
| | р) другое _____ |

6. Какую профессию Вы хотели бы получить после окончания школы (можно представить несколько вариантов ответа)?

7. Продолжаете ли Вы нуждаться в дополнительной информации об интересующих Вас профессиях?

- а) да;
- б) нет

8. Знаете ли Вы теперь в каких образовательных учреждениях города и Алтайского края можно получить выбранную Вами профессию?

- а) да;

б) нет

9. Определились ли Вы теперь с учебным заведением, в которое планируете поступать после окончания школы?

а) _____ да _____ (указать _____ название _____ учебного заведения) _____

б) нет

в) я не знаю, в каких учебных заведениях можно овладеть выбранной мною профессией.

10. На что Вы сейчас ориентируетесь при выборе своей будущей профессии?

- а) престижность профессии;
- б) востребованность профессии на рынке труда;
- в) возможность получать высокую заработную плату;
- г) соответствие ваших способностей и знаний данной профессии;
- д) собственный интерес и желание работать по данной профессии;
- е) мнение родителей;
- ж) за компанию с друзьями;
- з) не знаю;
- и) другое _____

11. Необходима ли Вам еще помощь специалиста в выборе будущей профессии?

а) да, необходима;

б) нет, мне уже оказали помощь в моем профессиональном самоопределении родители, учителя в школе, в краевом центре профессиональной ориентации молодежи, в центре занятости населения

г. Славгорода, другом месте _____
(нужное подчеркнуть);

в) нет, я самостоятельно определюсь со своей будущей профессией без посторонней помощи.

**Анкетирование проводится в рамках реализации программы «Твой выбор»
Спасибо за участие!**

Приложение 12

Час общения

Тема: «Есть такая профессия – детей учить!»

Цель: создать условия для раннего самоопределения и мотивации к выбору профессии учителя.

Задачи:

1. Формировать у учащихся представление о важности правильного выбора профессии.
2. Расширить знания учащихся об особенностях профессии педагога.
3. Выявить у учащихся наличие склонности к педагогическим специальностям.
4. Предоставить информацию рекламного характера о КГБПОУ «Славгородский педагогический колледж».

Оборудование: мультимедийная презентация, рекламный видеоролик, раздаточный материал (таблица для ответов на вопросы тестирования).

Ход мероприятия

I. Организационный этап

Вводная беседа. Создание проблемной ситуации. Определение темы

Ведущий 1. Каждый человек в своей жизни много раз сталкивается с необходимостью выбора. Как вы думаете, выбор чего может определить всю дальнейшую судьбу человека? (*Выбор профессии*). Почему? Что зависит от выбора профессии? (*очень многое: и материальный достаток, и круг общения, и интересы, и удовлетворенность жизнью*). А вы уже задумывались, кем хотите стать? (*ответы учащихся*)

Можешь ли сейчас понять,
Кем ты хочешь в жизни стать?
Где работать, кем трудиться,
На кого пойти учиться?
Да, вопросы сложноваты,
Но решение есть, ребята!
Нужно пробовать, мечтать,
О профессиях читать,
В разные кружки ходить,
Чтоб понять, кем хочешь быть!

Сегодня мы бы хотели рассказать вам об одной профессии, представители которой играют важнейшую роль в жизни каждого человека. Но для этого вам предстоит разгадать **ребус**, (слайд) в котором зашифровано название этой профессии. (ответ учащихся) Правильно, это профессия учителя.



Мы – студенты Славгородского педагогического колледжа. Свой главный жизненный выбор мы уже сделали. Каждый из нас решил связать свою судьбу с педагогикой, т.е стать учителем. Учителя сопровождают нас в течение всей жизни, с того момента, когда мы приходим в детский сад. Ведь воспитатель – это тоже учитель. Даже оканчивая школу, мы не расстаемся с учителями. В средних или высших учебных заведениях они помогают нам овладеть будущей профессией, стать настоящими личностями. Спортивные тренеры или бизнес-тренеры – это тоже учителя, которые помогают нам добиваться все новых результатов, становиться успешнее. Кажется, что об этой профессии известно все и всем. Но сегодня вы узнаете много интересных фактов об этой профессии, от ее истоков до настоящего времени, о том, какими главными качествами и способностями должен обладать человек, мечтающий стать учителем, какие специальности объединяет в себе эта профессия, а также где можно получить профессию учителя.

II. Основной этап. Интерактивная беседа

Ведущий 2. Я немного расскажу вам об **истории** этой профессии, которая уходит далеко в древность. С появлением первых навыков возникли и учителя. Они не выделялись в отдельную профессию, но владея навыками, передавали их следующим поколениям. Благодаря учителям мы не только сохранили старые навыки, но и смогли освоить новые.

Впервые упоминание об учителях звучит у Конфуция, древнего мыслителя и философа Китая. Он говорил, что основной задачей данного специалиста является умение открыть новые знания ученику. С течением времени профессия развивалась. Уже в Древней Греции появились первые учебные заведения для мальчиков - гимназии, т.е. «места для упражнений». Действительно, изначально в гимназиях упор в обучении делался на физические упражнения, но помимо спортивных занятий в гимназиях постепенно стали преподавать и гигиену, танцы, музыку, риторику, математику. Развитие педагогики продолжалось и в средние века. Несмотря на запреты и преследования, передача знаний и опыта процветала в церквях. Монахи преподавали религиозные учения.

В эпоху Возрождения школы имели закрытый характер. Отдельно получали образование девушки и парни. Девушки учились в школах благородных девиц, куда не было хода простолюдинам. В основном они получали знания языков, письменности и хороших манер. Юноши же учились в военных училищах, где их превращали в настоящих мужчин. Многие вельможи получали образование на дому, приглашая частных учителей. Простым смертным знания не передавались. Они не могли позволить себе нанять педагога. В 18-19 веках появляются известные каждому общественные школы. Теперь все люди могут обучаться грамоте и получать знания. Это поднимает человечество на новый уровень. В 21 веке, когда знаний становится всё больше, наука мчится

семикильными шагами, профессия приобретает новое значение для развития общества, мира науки.

Ведущий 1.

В городах больших и селах
По утрам звенит звонок,
И спешат ребята в школу —
Начинается урок.
На учителя пытливо
Смотрит столько разных глаз!
Отвечает терпеливо
Он на сто вопросов в час!
«Почему заходит Солнце?»
«Где ночует бегемот?»
«Слон когда-нибудь смеется?»
«Дождик отчего идет? »
Если трудно — он поможет,
Непонятно — объяснит.
Драчунов вихрастых тоже
Очень быстро примирит.
Нет, учитель — не волшебник,
Просто должен много знать.
Не ленитесь же учебник
Тоже чаще открывать.

Развлекательно-познавательный этап. Шуточный экзамен

Ведущий 3. Ребята, как вы думаете, каждый ли человек может быть учителем? (*ответы учащихся*). Конечно же, нет. Для этого нужно обладать особыми талантами, **способностями и качествами**. Я вам раскрою секрет трех главных способностей, без которых никогда не стать хорошим учителем. (*слайд*) Итак, основная компетенция успешного учителя, независимо от преподаваемой дисциплины и аудитории — эффективная коммуникация. Говоря простыми словами, это – **умение общаться**. Именно это умение позволяет донести знания, мотивировать к труду, управлять конфликтами в коллективе. На втором месте — **отличное знание предмета**. Ведь если человек невежествен, если он не увлечен своим предметом, он никогда не сможет раскрыть ученикам тайны этой науки, не сможет вдохновить их на новые открытия. На третьем — **терпение**. Почему, как вы считаете, учителю необходимо терпение? (,,,,,,)

Но чтобы стать учителем, даже и этих трех важнейших качеств недостаточно. Давайте попробуем проверить, обладаете ли вы другими необходимыми для этой профессии способностями. Проверить мы это можем, устроив шуточный экзамен. Студент приходит на экзамен с зачетной книжкой, куда преподаватели выставляют полученную студентом на экзамене отметку. Мы для вас тоже завели зачетную книжку, одну на всех. (*На слайде – зачетка*). В качестве сдаваемых дисциплин у нас сегодня качества, необходимые для того, чтобы стать учителем.



Итак, я думаю, что все согласны, что учитель должен обладать высоким уровнем **внимания**.(на слайде – раскрытая зачетка с записью). Учитель должен одновременно концентрироваться на задании и на том, как его выполняют дети. Ваше внимание мы проверим следующим способом. Необходимо быстро найти отличия на похожих картинках. Желающие?,, (слайды)



Молодцы! Этот экзамен вы сдали на «отлично»! (слайд: **внимание – 5 (отл.)**)

Перейдем к следующему качеству. Любой учитель – прирожденный оратор. Кто такой оратор? (Тот, кто ведет разговор, выступает перед аудиторией). Это значит, что учителю необходимо обладать четкой **дикцией**, ведь это гарантия того, что ученики запомнят все, сказанное вами.(на слайде – в зачетке – дикция). Скороговорки – отличный способ выработать четкую дикцию.(на слайдах – скороговорки).

Ученик учил уроки, У него в чернилах щёки.
Саша — само совершенство, а ещё самосовершенствуется.
Женя с Жанной подружилась.
Дружба с Жанной не сложилась.
Чтобы жить с друзьями дружно,
Обижать друзей не нужно.
Дал Макар Роману карамельку, а Роман Макару – карандаш.
Дали карапузу кукурузу, а карапуз просит арбуз.
Ждут воробьи у кормушки кормёшки, несёт им Маркушка в кармашке морошки.
Ёж жевал в своём жилище ежевичное желе.
Всех скороговорок не переговоришь, не перевыговоришь.

Молодцы! И эта способность у вас присутствует. А у кого еще не очень получается, вы всегда можете сами выработать у себя умение четко говорить с помощью чтения вслух и заучивания скороговорок. **(на слайде – зачетка: дикция – 5 (отл.))**

Ну, и третий экзамен – на **смекалку**. Современный учитель должен быть догадливым, сообразительным, уметь быстро схватывать суть проблемы и предлагать свое решение. Вашу смекалку мы проверим с помощью викторины, в которой собраны вопросы по сегодняшней теме, как серьезные, так и шуточные. Итак. Экзамен на смекалку. **(слайд – зачетка – смекалка)**. Право ответа – у первого поднявшего руку.

Вопросы викторины – на слайде.

1. Продолжите пословицу - ученье свет...
 - А) А не ученье мгла
 - Б) А не ученье тьма
 - В) А все остальное плохо
 - Г) А не ученье плохо

2. Что делали учащиеся гимназий в древности?
 - А) пели гимны б) занимались только гимнастикой в) обучались разным предметам

3. Как в Древних Афинах называли раба, сопровождавшего мальчика в школу?
 - а) Директор; б) Завуч;
 - в) Педагог;** г) Декан.

(да, ребята, оказывается слово «педагог» пришло к нам из древнегреческого языка и означало оно раба, который не мог выполнять физическую работу и основная работа которого заключалась в том, чтобы сопровождать мальчика, сына зажиточного горожанина, в школу).

4. Как правильно называется мультфильм?

А) В стране невыученных уроков

Б) В мире отличников

В) В мире знаний

Г) В стране всезнаек

5. Работе каких специалистов всегда мешают перемены?

6. Как расшифровывается название школьной должности – завуч?

а) Заводила учащихся;

б) Заведующий учебниками;

в) Заведующий учебной частью; г) Заведомо умный человек.

7. Как преподаватель должен объяснять материал урока учащимся?

а) Заносчиво;

б) Доходчиво;

в) Усидчиво;

г) Бегло.

8. Представители какой профессии всё время задают молодым людям вопросы, на которые сами знают ответы?

9. В Древнем Риме – учитель, обучавший детей азам языкознания – грамматик. Учитель чтения – литератор. Раб, сопровождавший детей в школу и из школы – педагог. А как в Древнем Риме называли учителя арифметики? (*Калькулятор.*)

10. В 1762 году учитель Джон Спилсбери наклеил карту Англии на картон и разрезал на кусочки. Так появилась игра, тогда предназначенная для обучения географии. Назовите эту игру, в которую теперь играет каждый ребёнок.

11. Как японцы обращаются к своему учителю?

а) Сэнсэй;

б) Самурай;

в) Камикадзе;

г) Икебана.

Молодцы, ребята, экзамен на смекалку вы сдали на отлично! (**слайд**)

Учитель всегда имеет дело с детьми. Без какого качества не может быть учителя? (*любовь к детям, доброта*). К сожалению или к счастью, невозможно придумать экзамен для выявления уровня доброты или любви. Поэтому сегодняшний экзамен считаем оконченным.

Какой мы можем сделать вывод по окончании нашего экзамена? Каждый из вас в той или иной мере имеет задатки для того, чтобы заинтересоваться профессией учителя, узнавать о ней больше и, может быть, в будущем, захотеть связать с ней свою судьбу.

Рекламно-информационный блок. Тестирование

Ведущий 2.

Что уже сегодня нужно понимать о профессии учителя? Педагогика включает в себя разные специальности. Например, можно быть учителем по специальности «математика», «география», «физическая культура», «преподавание в начальных классах» и т.д. Но учителем можно быть не только в школе. В детском саду работает воспитатель, в центрах творчества детей и молодежи педагоги ведут разные кружки.

В Славгородском педагогическом колледже Вы можете освоить следующие специальности: (**слайд**)

- «Коррекционная педагогика в начальном образовании»;

- «Педагогика дополнительного образования»;

- «Физическая культура»;

- «Дошкольное образование».

- «Преподавание в начальных классах» (база 11 классов)

Бывает трудно разобраться в своих способностях, желаниях и предпочтениях. Сейчас мы вам предлагаем ответить на вопросы теста, чтобы выявить склонность к той или иной педагогической специальности.

Инструкция: Прослушайте каждое из предложенных утверждений и выразите свое отношение к нему. Если Вы согласны с утверждением, то поставьте в Бланке опросника напротив номера утверждения знак «+», если не согласны — знак «-».

Приложение 1.

Подсчитайте общую сумму положительных ответов по каждой специальности и в графе «Всего» под названием каждой специальности запишите полученные результаты. Та специальность, по которой у Вас получилось наибольшее число положительных ответов подходит Вам более всего.

- Ребята, у кого из вас в первой колонке набралось 5 баллов? – Вам подходит профессия учителя начальных классов.

- Есть ли ребята, набравшие 4-5 баллов во второй колонке? – Вам больше всех предложенных подходит профессия учителя физкультуры.

- У кого из вас в колонке «Дошкольное образование» в сумме набралось 5 баллов? – Возможно, вы – прирожденный воспитатель.

- У кого в последней колонке получилось 4-5 баллов? – Более из всех предложенных специальностей вам подходит специальность педагога дополнительного образования.

Все эти специальности можно получить у нас, в Славгородском педагогическом колледже. Чтобы немного познакомиться с нашим учебным заведением, предлагаем вам небольшую виртуальную экскурсию. **(видеоролик)**

III. Заключительная часть

Ведущий 1.

Учитель — это уникальная профессия, вне времени, моды и географии. Являясь одной из древнейших, она остаётся востребованной по сей день. Учителей уважают и ценят их труд. Ведь именно они дарят нам возможность получения знаний и развития способностей, которые помогут нам занять свое достойное место в будущем.

Мы были все учениками.

С учителями мы росли.

И каждый выбрать мог себе

Средь педагогов - по душе!

Понять не сразу нам дано:

Что в нас посеяли - взошло,

И только им благодаря

Живем на свете мы не зря.

Ребята, мы надеемся, что сегодняшняя встреча была для вас не только познавательной, но и практически полезной. Давайте подведем итоги.

Почему нужно своевременно выбрать профессию по душе?

Какая информация о профессии педагога оказалась для вас новой? Неожиданной? Известной?

Помогло ли вам занятие посмотреть на профессию педагога по-новому? Раскрыть в себе определенные склонности?

Спасибо за внимание!

Приложение 15

Сценарий профориентационного мероприятия

«День открытых дверей»

Цель: оказание профориентационной поддержки учащимся школ в выборе сферы будущей профессиональной деятельности, а также в выработке профессионального самоопределения в соответствии со своими возможностями и способностями.

Задачи:

- сформировать представление о специальностях колледжа;
- способствовать развитию мотивации к обучению посредством привития интереса к трудовой деятельности и ответственности в приобретении будущей профессии;
- формировать уважительное отношение к людям труда.



Участники:



- учащиеся 9,10, 11 классов школ и сопровождающие их учителя, родители;
- преподаватели и студенты КГБПОУ «Славгородский педагогический колледж».



Предварительная подготовка: сценарий, оформление сцены, музыкальные номера, подготовка аудиторий для станций, таблички с названиями станций на двери, маршрутные листы, музыкальное оформление, презентация, буклеты, баннеры, видеофильм о колледже.

Ход мероприятия:

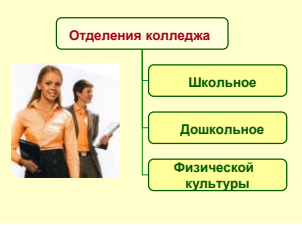

Часть 1

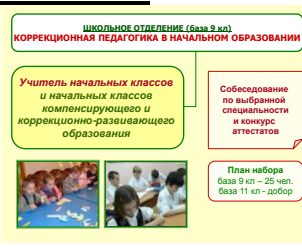
 <p>Слайд 2</p>  <p>Колледж государственного образовательного учреждения «Славгородский педагогический колледж»</p>	<p><i>Звучит песня «Зажигай сердце» в исполнении Клабуковой Марины.</i> <i>Звучит музыка</i> <i>Входят ведущие:</i> <i>1 ведущий – Женя Шульженко, 2 ведущий – Игорь Сигаков</i></p> <p>1 - Добрый день, уважаемые гости! 2- Здравствуйте! Мы рады видеть вас в стенах нашего учебного заведения!</p> <p>1- Традиционно, весной мы приглашаем учащихся школ, их родителей и учителей на «День открытых дверей», чтобы распахнуть свои гостеприимные двери для вас: юных, энергичных, творческих, увлечённых.</p> <p>2 - Приглашаем для того, чтобы сказать Вам Хором: Добро пожаловать в Славгородский педагогический колледж! А также, чтобы рассказать о нашем учебном заведении.</p>
<p>Слайд 3: Краткая справка об учебном заведении</p>  <p>1 декабря 1926 г. в городе Славгороде Алтайского края было открыто два отделения педагогического техникума: русско-украинское и немецкое. С 1993 года педагогическому училищу присвоен статус колледжа. С 2002 года колледж становится федеральной экспериментальной площадкой.</p>	<p>1.Наше учебное заведение уникально и неповторимо. 2.Спросите почему? 1. Да потому, что оно является одним из старейших учебных заведений Алтайского края. 2- За это время несколько раз менялся официальный статус учебного заведения. 1- В далеком 1926 году открылся педагогический техникум, затем он становится педагогическим училищем, позже – педагогическим колледжем. 2 - И сегодня это звучит уже привычно. А теперь ответьте, сколько лет нашему учебному заведению исполнилось в прошлом году? (Правильно, 90 лет).</p>
<p>Слайд 4: Достижения колледжа</p>	<p>1- Да, наше учебное заведение занимало и занимает достойное место в системе образования Алтайского края и страны. - «Сто лучших ССУЗов России»(2014г) - «Лучшие учебные центры РФ» (2012г) 2- Сегодня нет, пожалуй, ни одной школы в городе, ни одного района в Алтайском крае, где бы ни работали наши выпускники.</p>

	
<p>Слайд 5 Официальные документы</p> <p>Официальные документы, дающие право заниматься образовательной деятельностью</p> 	<p>1- Игорь, а ты знаешь, что это? 2- Ну... приблизительно ... 1- У тебя паспорт есть? 2- С собой? 1- Вообще... Вот эти документы для учебного заведения то же самое, что для тебя паспорт 2 - Лицензия подтверждающая право осуществления образовательной деятельности колледжем. И свидетельство о государственной аккредитации</p>
<p>Слайд 6</p> <p>ПРОФЕССИОНАЛЬНОЕ ОБРАЗОВАНИЕ по подготовке специалистов среднего звена</p> <p>Сроки обучения: на базе 9 классов - 3г 10м на базе 11 классов - 2г 10м</p>	<p>1- У нас вы получаете ПРОФЕССИОНАЛЬНОЕ ОБРАЗОВАНИЕ 2- По окончании будете специалистами среднего звена 1- СРОКИ ОБУЧЕНИЯ: Ну, тут понятно: для 9-классников - 3г 10мес., а для 11- классников - 2г 10мес.</p>
<p>Слайды 7: Видео о колледже</p>	<p>1- Обучение в колледже проходит в 3-х корпусах, и мы вам сейчас покажем, где они располагаются.</p>
<p>Слайд 8: Отделения колледжа</p> 	<p>1- За годы существования учебного заведения расширился и изменялся профиль обучения. 2- Сегодня обучение ведется на трех отделениях колледжа: школьном, дошкольном и отделении физической культуры. 1 - Как быстро летит время. Кажется, только вчера мы сами сидели в этом зале и старались запомнить то, о чем нам говорили. 2- А теперь и сами с удовольствием расскажем о своем выборе. 1- Итак, кто первый? 2- Да без сомнения, тот, кто учится на самом старейшем отделении – ШКОЛЬНОМ 1- Нет на свете человека, который не учился бы в начальной школе. Первый звонок, первый учитель, первая буква в тетради. 2– Сколько бы ни прошло времени, имя учителя научившего тебя писать, считать, познавать окружающий мир всегда останется в памяти. (работа с залом) 1- Поднимите руку те, кто помнит первого учителя? 1- Вспомните, как звали вашу первую учительницу? 1- А вашу?(ответы абитуриентов) 2- Да, первый учитель, запоминается нам на всю жизнь. 1- Стать учителем не просто! Этой профессии мы начинаем обучаться здесь.</p>

<p>Слайды 9</p> 	<p>2-На школьном отделении для обучения по специальности «Преподавание в начальных классах» в нынешнем году мы набираем группу 25 человек на базе 11 классов.</p> <p>- А повышенный уровень обучения в колледже дает возможность получить дополнительный вид деятельности, который студент выбирает по собственному желанию.</p> <p>- Дополнительные виды деятельности, вы сможете реализовать в педагогической профессии как:</p> <ul style="list-style-type: none"> • <i>Психолого-педагогическое сопровождение процессов обучения и воспитания в начальной школе;</i> • <i>Преподавание по программам информатики в начальной школе ;</i> • <i>Преподавание по программам иностранного языка (английский / немецкий) в начальной школе ;</i> <p>- Зачисление по конкурсу среднего балла аттестата.</p>
<p>Слайды 10</p> 	<p>1 - Для выпускников 9-х классов ШКОЛЬНОЕ ОТДЕЛЕНИЕ предлагает специальность «Коррекционная педагогика в начальном образовании», квалификация –</p> <ul style="list-style-type: none"> • Учитель начальных классов и начальных классов компенсирующего и коррекционно-развивающего образования <p>- Набор в группу 25 человек. - Условия поступления те же.</p>
<p>Слайды 11-15</p>	<p>2- Процесс обучения построен так, что уже со 2 курса студенты начинают постигать секреты профессии на практике.</p> <p>1-А практика у нас есть разная.</p> <p>- Сначала мы наблюдаем, как работает учитель, - Учимся изучать детский коллектив - Проводим воспитательные занятия с детьми - Проводим уроки - Даже конкурсы Открытых уроков для студентов проводим.</p>
<p>Слайда 16 День открытых дверей</p> 	<p>2- Помнишь, как мы пытались понять и запомнить эту информацию? 1- Забавно... А теперь мы сами на месте ведущих. 2- Представляешь, а сейчас в этом зале сидит кто-то из ведущих будущего года.</p> <p>1- Вот ты как думаешь, кто из этих ребят скоро будет стоять на этой сцене? 2- Уверяю тебя, на этой сцене будет хоть раз стоять каждый из тех, кто решит здесь учиться.</p>
<p>Слайда 16 ПЕСНЯ</p> 	<p>1- И вот вам первое доказательство: <u>Для вас музыкальный номер в исполнении Лунеговой Екатерины.</u></p>

<p>Слайд 17</p>  <p>ШКОЛЬНОЕ ОТДЕЛЕНИЕ ПЕДАГОГИКА ДОПОЛНИТЕЛЬНОГО ОБРАЗОВАНИЯ</p> <p>технического творчества (компьютерных технологий)</p> <p>художественно-эстетической деятельности</p> <p>изобразительной деятельности и декоративно-прикладного искусства</p> <p>физкультурно-оздоровительной деятельности (сдача нормативов)</p> <p>Соискание дополнительного образования детей и молодежи...</p> <p>Соискание по выбранной специальности и конкурс аттестата</p> <p>План набора – 25 чел.</p> <p>Социально-педагогическая деятельность</p>	<p>2- Так, мы о нашем ШКОЛЬНОМ ОТДЕЛЕНИИ говорим?</p> <p>1- Да, и о нашем тоже (студент ПДО)</p> <p>- Совсем недавно на школьном отделении появилась самая творческая и веселая специальность – ПЕДАГОГИКА ДОПОЛНИТЕЛЬНОГО ОБРАЗОВАНИЯ.</p> <p>2- ШКОЛЬНОЕ ОТДЕЛЕНИЕ предлагает уч-ся 9 кл специальность ПЕДАГОГИКА ДОПОЛНИТЕЛЬНОГО ОБРАЗОВАНИЯ, освоив которую вы сможете работать :</p> <p>В Центрах детского творчества, в Детских школах искусств, в Детско-юношеских спортивных школах</p> <p>Педагогом ИЗОБРАЗИТЕЛЬНОЙ деятельности в (ЦДЮТ, школа искусств)</p> <p>Организатором групп развития детей (в школе раннего развития детей)</p> <p>Условия поступления те же – конкурс среднего балла аттестата.</p> <p>Кстати, тем, кто хорошо рисует – совет: приносите ПОРТФОЛИО своих работ</p>
<p>Слайды 18-21</p> <p>На практике Педагогика дополнительного образования</p> 	<p>1- Да, вам нужно многое уметь.</p> <p>2- А практика где проходит?</p> <p>1- ПРАКТИКА! Где она только не проходит! Смотрите сами: в школах, в Центре детского творчества, на станции Юных натуралистов, в клубе «Исток», в центре помощи семье и детям.... И это еще не все.</p>
<p>Слайд 22</p>  <p>Славгородский педагогический колледж</p> <p>День открытых дверей 2017</p> <p>ПЕСНЯ</p>	<p>2- Многие наши студенты могут ярко проявить свои творческие способности, например как это делает наш студент 4 курса школьного отделения Александр Самсонов.</p> 
<p>Слайд 23</p> <p>Мы детство проживаем многократно!!!</p> 	<p>1- Детство – особенная страна, мы сохраняем о ней на всю жизнь самые тёплые и светлые воспоминания. Есть необычная профессия, связанная с этой удивительной страной.... Вы уже догадались, какая?</p> <p>2- Да, это профессия воспитатель, она считается одной из самых востребованных во все времена и у всех народов, самая замечательная, интересная и благородная.</p> <p>1- Воспитатель встречает ребёнка на первом этапе его жизни, становится главным проводником в мир великих тайн и открытий.</p> <p>2- Современный воспитатель всегда обаятелен, жизнерадостен, понимает и чувствует детский мир, сочетает в себе чуткость, доброту, уважение к маленькому человеку и требовательность, юмор, терпение, творчество.</p>
<p>Слайд 24</p>	<p>1- НАШЕ ОТДЕЛЕНИЕ ДОШКОЛЬНОГО ОБРАЗОВАНИЯ Для выпускников 9-х классов предлагает подготовку по специальности:</p>

	<p>2- Воспитатель детей дошкольного возраста с дополнительными видами деятельности: Организация коррекционной работы с детьми дошкольного возраста с нарушениями интеллекта и речи Организация изостудии в дошкольном образовательном учреждении 1- Зачисление по конкурсу среднего балла аттестата</p>
<p>Слайды 25-27</p>	<p>2- И, конечно же, неотъемлемая часть нашей учебы – ПРАКТИКА</p>
<p>Слайд 28</p> 	<p>1.: А еще все дошкольники хорошо поют и танцуют, правда, Игорь? 2- Да, Женя. <u>Для вас следующий танцевальный номер от наших студентов.</u></p>
	<p>2: Женя, а ты не забыла, что у нас есть еще и чисто мужская специальность?</p>
<p>Слайд 29</p> 	<p>1: Нет, Игорь, не забыла - это студенты отделения физической культуры. Данное отделение - самое молодое. Студенты и выпускники отделения физической культуры не только постигают секреты учительской профессии, но и штурмуют спортивные вершины, бьют рекорды, защищая честь колледжа, города, края и нашей страны на соревнованиях самого высокого уровня. 2.- Отделение физической культуры предлагает для 9 классников обучение по специальности: Учитель физической культуры с дополнительным видом деятельности спортивная тренировка. Для поступления: сдача нормативов по физической культуре и конкурс аттестатов. Советую привезти с собой портфолио ваших спортивных достижений. 1- Зачисление по конкурсу аттестатов и итогов экзамена. Набор в группу 25 чел. 2 – Ну а как же практика? 1 – Без практики никак! Учеба и практика – неразделимы!</p>
<p>Слайд 33</p>	<p>Принимайте следующий музыкальный номер от студентки 22 группы <u>Шимолиной Анастасии</u></p>



ПЕСНЯ

Слайды 34-39

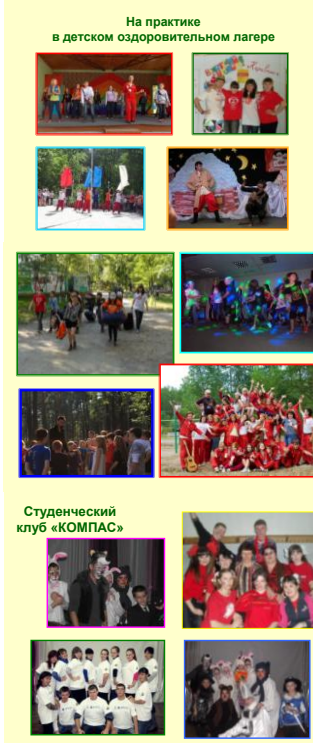

- 1- Вот видите, у нас интересно!
- 2- Мы работаем летом в детских оздоровительных и пришкольных лагерях.
- 1- Если ваша активность не знает границ, то вам прямая дорога в наш студенческий клуб «Компас»
- 2- У нас не скучно! В колледже проводится масса мероприятий, в которых студентам предоставляется возможность проявить себя в разных направлениях.
- 1- А если вам и этого покажется мало, то мы предложим вам стать участником студенческой команды КВН, являющейся второй год подряд лидером среди студенческих команд г. Slavgoroda.



Часть 2

Слайд 40

Красное Государственное Бюджетное Профессиональное Образовательное Учреждение



Славгородский педагогический колледж

**День
открытых дверей
2017**

Площадки



- 1- Мы хотим, чтобы вы узнали о том, как **бывшие выпускники школ** становятся учителями.
- 2- Сейчас вас ждут наши студенты и преподаватели на нескольких творческих площадках и мастер-классах.
 - 1- На экскурсию мы отправим школьников, а родители и учителя пока могут остаться в актовом зале и задать вопросы преподавателям и сотрудникам колледжа.
 - 2 - Ребята, предлагаю вам пройти с нашими помощниками - студентками по предложенному маршруту.

Станция «Очумелые ручки»

Станция «Спортивные резервы»

Станция «Дошколенок»

Станция «Игротека на досуге»

Станция «Учитель начальных классов»



Мастер - класс



Мастер - класс

**СПОРТИВНЫЕ
РЕЗЕРВЫ**

площадка

ДОШКОЛЁНОК



ИГРОТЕКА



НА ДОСУГЕ

опытно-тренировочная база



**УЧИТЕЛЬ
НАЧАЛЬНЫХ
КЛАССОВ**

-Фильмы о студенческой жизни колледжа

- Вопросы-ответы (родители)

Часть 3

Слайд 41,42,43,44

- 1-Скоро в вашей жизни наступит момент, когда вы должны будете принять важное решение – выбрать будущую профессию.
- 2 - Это очень ответственный период в жизни, за который нужно успеть сделать очень многое.
Нужно правильно выбрать будущую профессию



Режим работы приемной комиссии:
с 8.00 до 16.00 (кроме субботы, воскресения)
ПРИЕМ ДОКУМЕНТОВ С 1 ИЮНЯ

- ✓ Документ об образовании (АТТЕСТАТ)
- ✓ Копия паспорта (при себе иметь паспорт)
- ✓ 6 фотографий 3x4
- ✓ Медицинская справка (форма 086-У)
- ✓ Сертификат прививок
- ✓ Заявление (заполняется на бланке колледжа)
- ✓ Уведомление о назначении государственной социальной помощи

- Какие документы необходимы для поступления?

Чтобы дать ученику искорку знаний, учителю надо впитать целое море света.
В.А.Сухомлинский.

УДАЧИ ВАМ В ВАШЕМ ВЫБОРЕ!

- Нужно определиться в выборе учебного заведения
А главное помнить,

(хором) **Всё – в твоих руках!**

1 - А почему современный выпускник должен выбирать именно Славгородский педагогический колледж?

- Да потому, что для этого есть очень веские причины!

2 - Первая!

Если ты хочешь стать грамотным, воспитанным, высококвалифицированным специалистом добро пожаловать...

Вместе: **в Славгородский педагогический колледж!
Вторая!**

1 - Если ты хочешь быть победителем международных, всероссийских, региональных и областных конкурсов, мы ждем тебя...

Вместе : В Славгородском педагогическом колледже!

2 - Третья причина!

Если ты хочешь заниматься в оборудованных современной компьютерной техникой кабинетах,
Пользоваться прекрасной библиотекой и читальным залом с выходом в Интернет.

заниматься в спортивном, тренажерном залах.

Приходи...

Вместе: В Славгородский педагогический колледж!

1 - Четвертая причина!

Если ты хочешь окунуться в глубокий волшебный мир прекрасного,

Если ты хочешь творить, постигать секреты гармонии, жить яркой и насыщенной студенческой жизнью

Тебя ждет...

Вместе: **Славгородский педагогический колледж!**

2- Если вас заинтересовали специальности, которые предлагает Славгородский педагогический колледж, то ждем вас в приемной комиссии.

1- Мы начинаем принимать документы уже после 1 июня.

Мы будем рады видеть вас в стенах нашего педагогического колледжа.

Инструкция: Прочитайте каждое из предложенных утверждений и выразите свое отношение к нему. Если Вы согласны с утверждением, то поставьте в Бланке опросника (см. ниже) напротив номера утверждения знак «+», если не согласны — знак «-».

Текст

1. Нравится ли Вам учить детей считать, читать, писать.
2. Нравится ли Вам посещать спортивные соревнования, смотреть спортивные передачи.
3. Нравится ли Вам объяснять детям в возрасте от 1,5 до 7 лет трудные для понимания вопросы.
4. Нравится ли Вам помогать детям и подросткам в раскрытии их творческих способностей (музыкальных, изобразительных, актерских и т.д.) и возможностей.
5. Нравится ли Вам проводить время с детьми в возрасте от 7 до 10-11 лет, рассказывать им об окружающем мире
6. Нравится ли Вам участвовать в спортивных соревнованиях.
7. Нравится ли Вам проводить время с маленькими детьми, заниматься и играть с ними.
8. Нравится ли Вам работать с трудными, проблемными детьми из неблагополучных семей, защищать их права и интересы перед обществом
9. Нравится ли Вам помогать детям, имеющим проблемы со зрением, слухом и т.д. в обучении
10. Нравится ли Вам заниматься в спортивной секции.
11. Нравится ли Вам учить маленьких детей правильно говорить, учить детей самообслуживанию (одеваться и т.д.).
12. Нравится ли Вам помогать проблемным детям и детям из неблагополучных семей осваиваться в учебном коллективе, приспосабливаться к жизни в обществе
13. Нравится ли Вам обсуждать вопросы воспитания детей и подростков.
14. Нравится ли Вам регулярно тренироваться и участвовать в спортивных соревнованиях.
15. Нравится ли Вам обсуждать вопросы воспитания и развития детей в возрасте от 1,5 до 7 лет
16. Нравится ли Вам проводить воспитательную и разъяснительную работу с детьми, отстающими в учебе, а также детьми из неблагополучных семей
17. Нравится ли Вам организовывать игровые и праздничные мероприятия для детей в возрасте от 7 до 10-11 лет
18. Нравится ли Вам помогать преподавателю физкультуры в проведении занятия.
19. Нравится ли Вам организовывать игровые и праздничные мероприятия для детей в возрасте от 1,5 до 7 лет
20. Нравится ли Вам работать с одаренными и талантливыми детьми

Бланк опросника «Какая педагогическая специальность Вам подходит»

	Коррекционная педагогика в начальном образовании	Физическая культура	Дошкольное образование	Педагогика дополнительного образования
	1	2	3	4
	5	6	7	8
	9	10	11	12
	13	14	15	16
	17	18	19	20
Всего:				

Обработка: Подсчитайте количество «+», набранных вами в каждом из четырех столбиков. Вы видите, что каждый столбик соответствует определенной специальности. Та специальность, в которой вы набрали наибольшее количество баллов, является для вас наиболее подходящей.

Приложение 17

Методика изучения мотивации обучения в колледже Т.И. Ильиной

Уважаемые студенты, с целью исследовать Вашу мотивацию обучения в колледже, просим Вас оценить предложенные утверждения. Если Вы согласны с утверждением, то поставьте знак «+», если не согласны - знак «-».

Опросник

1. Я самостоятельно изучаю ряд предметов, по моему мнению, необходимых для моей будущей профессии.
2. Большое удовлетворение мне дает рассказ знакомым о моей будущей профессии.
3. Я считаю, что в наше время обязательно иметь профессиональное образование.
4. Я считаю, что для полного овладения профессией все учебные дисциплины нужно изучать одинаково глубоко.
5. Для меня очень важно иметь диплом о профессиональном образовании.
6. У меня достаточно силы воли, чтобы учиться без напоминания куратора, родителей, администрации.
7. Экзамены нужно сдавать, тратя минимум усилий.
8. Некоторые мои увлечения так или иначе связаны с будущей профессией.
9. Высокая зарплата после окончания колледжа для меня не главное.
10. Я вынужден(а) был(а) поступить в колледж, т. е. поступил(а) не по собственному желанию.
11. Я считаю, что для продвижения по службе мне необходимо иметь профессиональное образование.
12. Лучше всего я занимаюсь, когда меня периодически стимулируют.
13. Мой выбор данного колледжа окончателен.
14. Мои друзья получают/имеют профессиональное образование и я не хочу отставать от них.
15. До поступления в колледж я давно интересовался этой профессией.
16. Считаю, что профессия, которую я получаю, самая важная и перспективная.

Обработка и интерпретация результатов диагностики:

В методике имеются три шкалы: «Приобретение знаний» (стремление к приобретению знаний, любознательность); «Овладение профессией» (стремление овладеть профессиональными знаниями и сформировать профессионально важные качества); «Получение диплома» (стремление приобрести диплом при формальном усвоении знаний, стремление к поиску обходных путей при сдаче экзаменов и зачетов).

КЛЮЧ к опроснику

Шкала «Приобретение знаний»

- за *согласие* («+») с утверждением по п. 1 проставляется 3,6 балла; по п. 4 – 3,6 балла; по п. 6 – 2,4 балла;

- за *несогласие* («-») с утверждением по п. 7 – 1,2 балла; по п.12 – 1,8 балла.

Максимум – 12,6 балла.

Шкала «Овладение профессией»

- за *согласие* по п. 2 – 1 балл; по п.8 – 2 балла; по п.9 – 2 балла; по п.13 – 3 балла; по п.15 –

1 балл и по п. 16 – 1 балл.

Максимум – 10 баллов.

Шкала «Получение диплома»

- *за несогласие* по п. 3 – 3,5 балла;

- *за согласие* по п. 5 – 2,5 балла; по п. 10 – 1,5 балла; по п. 11 – 1,5 балла и по п. 14 – 1 балл.

Максимум – 10 баллов.

Преобладание мотивов по первым двум шкалам свидетельствует об адекватном выборе студентом профессии и удовлетворенности ею.

Приложение 18

Опросник профессионально-педагогической направленности студентов

Инструкция: Уважаемые студенты, с целью определить уровень Вашей профессионально-педагогической направленности и готовности к учебно-профессиональной деятельности, просим Вас выполнить данный опросник. Внимательно прочтите каждое утверждение и определите свое отношение к нему, используя предложенные варианты ответов.

Варианты ответов:

Конечно, да — 5 баллов;

Пожалуй, да — 4 балла;

Не знаю, затрудняюсь ответить - 3 балла;

Пожалуй, нет — 2 балла;

Конечно, нет — 1 балл

Опросник «Профессионально-педагогическая направленность студента»

1. Мой выбор учебного заведения был обусловлен интересом к педагогической работе.
2. Считаю, что у меня есть предрасположенность к работе с детьми.
3. Я с удовольствием представляю себя в роли учителя школы/воспитателя.
4. Когда я попадаю в конфликтную ситуацию, то в состоянии взять себя в руки, взглянуть на возникшие противоречия объективно.
5. Привлекательность профессии педагога определяется для меня возможностью передавать свой опыт и знания учащимся/воспитанникам.
6. Я затрудняюсь в присутствии большого количества людей высказывать свое мнение или вступать в дискуссию по хорошо известному мне вопросу.
7. После окончания колледжа буду охотно работать учителем/воспитателем.
8. Если бы мне заново представилась возможность избрать профиль учебного заведения, то Я бы снова выбрал педагогическую специальность.
9. Я бы охотно занимался в психологическом кружке.
10. Я хорошо понимаю людей, вижу их сильные и слабые стороны и смогу прогнозировать их поступки, поведение, профессиональное развитие.
11. Если я буду испытывать трудности в педагогической деятельности, то пойду работать в любую другую организацию, не связанную с педагогикой.
12. В профессии педагога меня привлекает возможность общения с детьми.
13. Если возникнет необходимость, то сумею организовать и повести за собой ребят.
14. К поступлению в колледж меня побудило намерение стать учителем/воспитателем.
15. Я бы охотно занимался в педагогическом кружке.

16. Считаю, что трудности в начале профессиональной деятельности естественны для молодого специалиста.
17. Я уверен в правильности сделанного профессионального выбора.
18. С нетерпением хочу заняться профессиональной деятельностью.
19. Мне бывает сложно наметить линию поведения в различных жизненных ситуациях.
20. Думаю, что после окончания колледжа смогу довольно быстро адаптироваться к новой социальной роли педагога.

Обработка результатов:

1. Подсчитайте общую сумму баллов по каждой шкале:

- «Профессионально-педагогическая направленность»: 1, 2, 5, 7, 8, 9, 10, 12, 14, 15, 17, 18

- «Готовность к учебно-профессиональной деятельности»: 2, 3, 4, -6, 7, 10, -11, 13, 16, 18, -19, 20

Примечание: при подсчете баллов следует обратить внимание на то, что ответы на высказывания 6, 11, 19 имеют отрицательный смысл.

2. Определите уровень выраженности каждого компонента:

до 16 баллов — отсутствие, полная невыраженность компонента;

17-26 баллов — очень низкий уровень;

27-36 баллов — ниже среднего, недостаточный;

37-45 баллов — средний;

46-54 баллов — хороший;

55-60 баллов — высокий.

*Околович Ольга Александровна, ведущий библиотекарь
Краевое государственное бюджетное профессиональное образовательное учреждение
«Ярвской политехнический техникум»*

Ярвской политехнический техникум» – школа профессионального мастерства» (День открытых дверей) сценарий мероприятия

Методическая разработка внеклассного мероприятия в помощь педагогам дополнительного образования, педагогам-организаторам, преподавателям, профориентаторам. Рассчитана на молодежную аудиторию от 14 до 20 лет и родителей. В разработке представлена программа проведения дня открытых дверей в техникуме. Учащиеся знакомятся с историей профессионального образовательного учреждения, совершают экскурсию по техникуму, участвуют в мастер-классе. Мероприятие способствует повышению информированности учащихся школ о специальностях и профессиях, по которым ведется обучение в техникуме. День открытых дверей сопровождается мультимедийной презентаций, видеороликами о жизни техникума.

«Настоящий успех – это найти дело своей жизни в работе».
Д.Маккалоу

Выбор профессии является одним из самых важных вопросов, стоящих перед каждым человеком в жизни, поскольку от этого выбора во многом зависит дальнейшая судьба человека.

Мероприятие «День открытых дверей: «Ярвской политехнический техникум» – школа профессионального мастерства» для обучающихся 8 - 9-х классов Славгородского образовательного округа, является важнейшим для будущих абитуриентов, которое позволяет поближе познакомиться с техникумом и его жизнью, выбрать программу обучения, а также получить квалифицированную консультацию по вопросам поступления.

Выбирая профессиональное образовательное учреждение, абитуриентам важно увидеть все достоинства учебного заведения: оценить серьезность подхода к образовательному процессу и дальнейшие возможности личного развития, а также перспективы своей реализации, как будущего профессионала в выбранной сфере деятельности. «День открытых дверей» дает потенциальным абитуриентам, такую возможность.

ЦЕЛЬ МЕРОПРИЯТИЯ:

- предоставление абитуриентам информации об истории становления и развития учебного заведения, о правилах поступления, особенностях обучения обучающихся и студентов в КГБПОУ «Ярвской политехнический техникум», обеспечение максимального притока абитуриентов.

ЗАДАЧИ:

- повышение информированности учащихся школ о востребованных специальностях и профессиях;
- обеспечение эффективного взаимодействия между техникумом, родителями учащихся и самими учащимися школ в целях оптимизации воспитания и развития детей в условиях профессионального образовательного учреждения и семьи;
- формирование традиций техникума.

ПОДГОТОВИТЕЛЬНАЯ РАБОТА:

Организаторами был издан приказ за № 43 от 30 января 2017 г. «О проведении Дня открытых дверей для учащихся общеобразовательных школ Славгородского образовательного округа и родителей».

Составлена программа проведения мероприятия, подготовлены анкеты о выборе специальности или профессии, рекламные буклеты, плакаты.

Информацию о времени и месте проведения Дня открытых дверей заблаговременно разместили на официальном сайте техникума <http://yar-politeh.edu22.info/>, разослали электронные приглашения по школам Славгородского образовательного округа.

ОБОРУДОВАНИЕ МЕРОПРИЯТИЯ

Для ведущего: мультимедийный проектор, экран, компьютер, презентация.

Для учащихся: анкета, буклет, плакат.

ОСНОВНАЯ ЧАСТЬ

В ДЕНЬ ПРОВЕДЕНИЯ: на входе гостей встречают представители студенческого совета техникума и приглашают на регистрацию.

До начала мероприятия, все участники проходят регистрацию и направляются в методический кабинет техникума (кабинет празднично оформлен).

Программа проведения дня открытых дверей

№ п/п	время	мероприятие	Место проведения	Ответственный
1	9.45 -10.00	Регистрация	корпус «А», вестибюль	Социальный педагог
2	10.00-10.30	Презентация техникума	Методический кабинет, 1 этаж корпус «А»	Ответственный секретарь приемной комиссии
3	10.30 -12.00	Экскурсия по техникуму	Корпус «А», «Б», общежития №1,2, спортивный зал	Мастера производственного обучения, преподаватели
4	12.00-13.00	Мастер – классы: «Изготовлению тематических кондитерских изделий»	Корпус «Б», 1 этаж, учебная мастерская поваров, кондитеров	Старший мастер
		«Интерактивная автошкола»	Корпус «А», 1 этаж, учебная мастерская «Машинист крана»	
		«Будущее принадлежит сварке»	Корпус «А», 1 этаж, учебная мастерская «Сварочное производство»	
5	13.00-13.10	Подведение итогов мероприятия	Корпус «Б», 1 этаж, мастерская поваров, кондитеров	Руководитель структурного подразделения по воспитательной работе

Ведущий: Предоставляет слово директору техникума Лысенко С.В.

Ведущий: Предоставляет слово ответственному секретарю приемной комиссии, которая проводит презентацию техникума и рассказывает о правилах приема на 2017/2018 учебный год.

Раздает буклеты о техникуме, о профессиях и специальностях по которым будет вестись набор в 2017/2018 учебном году.

Ведущий: Предоставляет слово педагогу-психологу для проведения анкетирования учащихся.

Ведущий: Знакомство с техникумом продолжается, и вы отправляетесь на экскурсию по учебным кабинетам, лабораториям, мастерским (обучающиеся делятся на группы по 25 человек и отправляются с экскурсоводами на экскурсию по техникуму).

После экскурсии учащиеся отправляются на мастер-классы: «Изготовлению тематических кондитерских изделий»; «Интерактивная автошкола»; «Будущее принадлежит сварке».

Рефлексия. Проводит педагог – психолог.

- Что нового узнали?

- Что было особенно интересно?

- О чем хотелось бы узнать?

Ведущий: Мы сегодня познакомили вас с различными профессиями, специальностями и вы смогли осознать всю важность и ответственность правильного выбора профессии. Хочу привести слова Константина Дмитриевича Ушинского: "Если вы удачно выберете труд и вложите в него всю свою душу, то счастье само вас отыщет".

Ведущий: Мы рады были видеть вас в стенах нашего техникума. Ждем вас в нашем техникуме в статусе студентов. Спасибо за участие в Дне открытых дверей. До свидания!

Этап	Деятельность учителя	Деятельность ученика	Формируемые компетенции	Методические, технологические приёмы	Прогнозируемый результат
1. Организационный	Регистрация, приветствие учащихся	Поведение согласно принятым этическим нормам, настрой на работу	Коммуникативные, общекультурные	Словесный	Организовать учащихся, создать позитивное настроение
2. Основной этап.	<p>Рассказ об истории образовательного учреждения, специальностях, профессиях которым обучают в техникуме и правилах приема на 2017/2018 учебный год</p> <p>Экскурсия по техникуму</p>	Учащиеся слушают, заполняют индивидуальные анкеты	коммуникативные, социальные, информационные, учебно-познавательные, общекультурные	рассказ, демонстрация, объяснение, анкетирование	Самоопределение, самооценка, самостоятельный выбор профессии

	<p>Мастер – классы: «Изготовлению тематических кондитерских изделий»; «Интерактивная автошкола»; «Будущее принадлежит сварке».</p>	<p>Учащиеся выполняют задания</p>	<p>коммуникативные, социальные, информационные, учебно-познавательные,</p>	<p>Объяснение, демонстрация, контроль качества работы</p>	<p>Применение полученных знаний на практике</p>
<p>3.Рефлексия</p>	<p>Педагог-психолог организует рефлексию – задает вопросы: чувствует учащийся себя лучше или хуже, применяя новые знания, считает ли он, что качество его жизни может стать лучше?</p>	<p>Ученики отвечают на вопросы</p>	<p>коммуникативные, социальные, информационные, учебно-познавательные, общекультурные</p>	<p>Наблюдение, рефлексия, контроль</p>	<p>Принятие и сохранение цели мероприятия, Самоконтроль, анализ ситуации, самоанализ</p>
<p>4.Подведение итогов мероприятия</p>	<p>Ведущий обобщает сказанное. Благодарит учащихся за работу.</p>	<p>Учащиеся слушают</p>	<p>коммуникативные, социальные,</p>	<p>словесный</p>	<p>позитивное настроение</p>

ЗАКЛЮЧЕНИЕ

Профессий очень много. Поэтому выбирать трудно. И той силой, с помощью которой можно одолеть эту трудность, является осведомлённость, информированность человека. Полезная информация о мире профессий, о путях профессионального образования – вот что нужно при обдумывании будущего профессионального пути.

Данная разработка поможет ученикам узнать, что они хотят и что могут делать лучше всего, проверить себя в деятельности, где можно наилучшим образом реализовать свой внутренний потенциал, открывающий простор для творчества, инициативы, и, следовательно, сделать правильный, сознательный выбор профессии.

СПИСОК ЛИТЕРАТУРЫ

1. Бендюков, М., И. Соломин. Диалоги о выборе профессии. – С-П.: Издательский дом "РОСТ", 2001. - 94с.
2. Пряжников, Н.С. Профориентация в школе и колледже: игры, упражнения, опросники (8-11 класс). - М.:Просвещение,2013.- 81с.
3. Шмидт, В.Р. Классные часы и беседы по профориентации для старшеклассников: 8-11 класс. – М.: ТЦ Сфера, 2014.-79 с.

ПРИЛОЖЕНИЕ

Анкета абитуриента

Добро пожаловать в КГБПОУ «Яровской политехнический техникум»

Пожалуйста, ответьте на несколько наших вопросов. Анкета анонимна – фамилию указывать не нужно. Результаты будут использованы в обобщенном виде. Благодарим вас за участие в анкетировании.

1. **Откуда вы узнали про наш техникум?**
 - От преподавателей в школе (и т.п.)
 - От сотрудников техникума
 - От родителей, родственников, друзей
 - От студентов и выпускников техникума
 - Сайт техникума
 - В социальных сетях
 - По телевидению
 - Из газет
 - Из афиш в городе
 - Другое (напишите) _____
2. **Чем вы ориентировались при выборе учреждения образования?**
 - На уровень конкурса
 - На стоимость обучения
 - На качество преподавания
 - На престижность образовательного учреждения
 - На современную образовательно-техническую базу
 - Другое (напишите) _____
3. **Что привлекло вас поступать в наш техникум?**
 - Советы родителей, родственников, знакомых
 - Удобное расположение техникума
 - Возможность получить хорошую работу после окончания университета
 - Невысокий конкурс
 - Выбранная специальность есть только здесь
 - Другое (напишите) _____
5. **Вы планируете получать образование:**
 - На бюджетной основе
 - На платной основе

- По направлению организации
- 6. **Какую специальность вы выбрали?**
 - Прикладная информатика (по отраслям)
 - Технология продукции общественного питания
 - Сварочное производство
 - Машинист крана
 - Продавец, контролёр-кассир
 - Мастер жилищно-коммунального хозяйства
- 7. **Почему вы остановили свой выбор именно на этой специальности нашего техникума?**
 - Мне нравится работа, связанная с этой специальностью
 - Получив эту специальность, надеюсь найти высокооплачиваемую работу
 - Мне нужно сначала получить высшее образование, а конкретную область деятельности можно выбрать потом
 - Я еще не определился (-ась) с выбором специальности
 - Другое (напишите) _____

Номинация. Время принимать решение (10-11 класс, образовательная организация)

*Шабанов Роман Николаевич,
заместитель директора по воспитательной работе
Краевое государственное бюджетное профессиональное образовательное учреждение
«Алтайский промышленно-экономический колледж»*

Организация профильного обучения школьников в системе «колледж-школа»

Предлагаемое исследование реализуется на стыке двух уровней образования: среднего профессионального и полного общего образования, одной из задач которого является реализация профильной подготовки школьников.

Профильное обучение - часть системы подготовки школьников к осознанному выбору своего профессионального пути.

Предлагаемое направление реализуется в тесном сотрудничестве двух уровней образования: профессионального и общего, одной из задач которого на данном этапе реформирования образования является реализация профильной подготовки школьников. Эта задача определена в следующих нормативных документах:

1 Комплекс мер, направленных на совершенствование профессиональной ориентации обучающихся в общеобразовательных организациях, на развитие системы среднего профессионального образования, с учетом совмещения теоретической подготовки с практическим обучением на предприятии (утвержден Правительством РФ 25.04.2014)

2 Государственная программа «Кадры для экономики Алтайского края» на 2015-2020 годы (утверждена постановлением Администрации Алтайского края № 462 от 10.10.2014)

3 Концепцией модернизации Российского образования на период до 2020 года

4 Приказ Главного управления «О Координационном совете по профориентации среди детей и молодежи в Алтайском крае» от 19.10.2015 № 1745

Сформулирована как предоставление учащимся возможности одновременно с получением среднего общего образования пройти профессиональную подготовку по выбранным ими профессиям, в том числе с использованием инфраструктуры профессиональных образовательных организаций.

Как идея и теория эта система не представляет собой принципиально нового типа образования. Она вполне понятна и не противоречит идее общеобразовательной подготовки

Однако, как практика, она требует ответа на конкретные вопросы:

Что должно измениться в структуре образовательного процесса?

Какие изменения должны произойти в его содержании?

Как организовать учебный процесс, чтобы учесть интересы, склонности и способности учащихся?

Какие условия дополнительно к имеющимся следует создавать?

Из каких оснований следует исходить, собирая учеников по тем или иным профилям?

Как оценивать учебные достижения школьников в условиях профильной подготовки?

И самый главный вопрос: как строить учебный план в условиях перехода к профильной подготовке?

Переход ряда школ на профильное образование вызвал определенные **трудности**, которые требуют своего решения:

- 1 Подготовка и разнообразие элективных курсов учителями школы, чтобы выполнить заказ социума.
- 2 Курсовая подготовка преподавательского состава на этапе перехода к профильному обучению.
- 3 Материально-техническое оснащение кабинетов школы для реализации того или иного профиля.
- 4 Итоговая аттестация выпускников основной школы независимой экзаменационной комиссией.

В то же время система профессионального образования в течение последних лет испытывает неуклонное снижение количества абитуриентов, являющееся следствием «демографической ямы». Данное обстоятельство требует усиления профориентационной работы ПОО по привлечению абитуриентов. Методы такой работы приближаются к предвыборным технологиям, когда идет «борьба за каждого абитуриента».

Снижение количества абитуриентов может привести и приводит к снижению набора на наименее популярные специальности, что в свою очередь вызывает снижение учебной нагрузки преподавателям и отток квалифицированных педагогических кадров из системы профессионального образования.

Кроме того, в учебных заведениях профессионального образования наблюдается такое явление как отчисление студентов первого года обучения «по собственному желанию», так как они понимают, что выбранное ими направление не соответствует их личностным качествам. Следовательно, наблюдается недоработка общеобразовательной школы в вопросах социально-профессионального развития и самоопределения учащихся.

Решить все перечисленные проблемы позволяет организация классов профильной подготовки учащихся на базе общеобразовательных школ в тесном сотрудничестве со средними профессиональными учебными заведениями, с привлечением преподавателей и материальной базы ПОО.

При этом школы получают квалифицированные кадры для реализации курсов профильной подготовки, экономя средства на подготовку кадров, возможность пользоваться оснащенной материально-технической базой, иметь независимую оценку уровня подготовки школьников. ПОО же решают вопросы профессиональной ориентации школьников, дополнительной занятости преподавателей, доссузовской подготовки абитуриентов в соответствии с избранным направлением профильной подготовки.

В целом реализация данного исследования решает очень важную социальную задачу - профессионального самоопределения и обеспечения готовности перехода школьников к профессиональному обучению.

Предлагаемое исследование будет реализовано КГБПОУ «Алтайский промышленно-экономический колледж» в сотрудничестве с МБОУ СОШ №37 г.Барнаула на базе которой созданы профильные классы. Учебный план, рабочие программы дисциплин разработаны ведущими преподавателями колледжа.

Алтайский промышленно-экономический колледж серьезно относится к поиску и подготовке абитуриентов, имея разветвленную систему профориентационной работы и доссузовской подготовки (подготовительные курсы и пр.), частью которой станут профильные классы.

Профильные классы служат для повышения уровня подготовки абитуриентов, а также для профориентации школьников, помощи в выборе профессии и адаптации их к условиям обучения в учреждении профессионального образования.

Зачисление учащихся в профильные классы производится по окончании 9-го класса по конкурсу на основе входного тестирования.

Выпускники профильных социально-экономических классов после окончания школы получают свидетельство о профессии рабочего, должности служащего с присвоением квалификации «Делопроизводитель».

Одним из педагогических условий подготовки молодежи к жизнедеятельности в условиях рыночной экономики является взаимодействие общего и профессионального образования в единой системе непрерывного образования. Отражением такого взаимодействия в контексте гуманистической парадигмы образования выступает построение сквозных личностно ориентированных учебных планов и программ на основе стратификации образовательной системы, ее целей, содержания, форм, методов и условий учебной деятельности. Гуманизация системы образования предполагает развитие дифференцированного по уровням и направлениям обучения в соответствии с личными и общественными интересами.

Современные подходы к повышению индивидуализации учебного процесса определяют различные формы специализированной подготовки старшеклассников, в том числе в виде профильного обучения. Система профильной школы может быть определена как педагогическая форма общеобразовательного сопровождения социально-профессионального развития и самоопределения учащихся и выступает как особая сфера деятельности школы, ориентированная на оказание поддержки личностного роста, профессионального выбора и социальной адаптации школьников. Педагогическое сопровождение социально-профессионального самоопределения учащихся предполагает овладение ими ключевыми компетенциями, понимаемыми как универсальные качества личности, обеспечивающие способность деятельности человека в меняющихся социальных, экономических и культурных условиях.

Целью профильного обучения выступает не подготовка к конкретной профессии или специальности, а обеспечение условий полноценного общего образования в соответствии с индивидуальными потребностями и возможностями учащихся, их профессионального самоопределения и обеспечения готовности перехода к профессиональному обучению в системе непрерывного образования. По своим целям и структуре профильное образование занимает промежуточное положение между общим и профессиональным.

Попытка одновременной реализации целей и задач общего и профессионального образования приводит к подавлению и отторжению одного из них. При переходе от общего к профессиональному образованию происходит смена приоритетов и выдвижение на ведущие позиции целей и задач специального образования при постепенном сокращении элементов общего. Соотношение общего и специального компонентов профильной подготовки школьников определяется целями и задачами этапа обучения. Увеличение с возрастом учащихся специальных разделов обучения выступает характерной особенностью проявления этой закономерности. Изменение доминанты компонентов общего и профессионального образования предполагает смену иерархии целей и задач и, как следствие, систем образования.

Профильная подготовка включает в себя две группы целей и задач. Первая связана с решением культуросообразных общеобразовательных вопросов обучения, развития и подготовки молодежи к жизни в окружающем мире и обществе. Вторая закладывает основы непрерывной профессиональной подготовки подрастающего поколения на этапе обучения в школе. Построение системы профильной подготовки школьников может быть адекватным, если обеспечивает реализацию интегративной цели – подготовленности личности к профессионально-образовательной деятельности в современных социально-экономических условиях.

Профильное обучение призвано не столько подготовить учащихся к поступлению в колледж либо ВУЗ, сколько обеспечить готовность к продолжению обучения в системе профессионального образования. Подготовленность к этому формируется на интегративной основе обученности, ориентированности и мотивированности выпускников школы к последующей профессионально-образовательной деятельности. Основополагающую роль в этом играет практико-ориентированная подготовка

старшеклассников. В этой связи профильное обучение школьников может стать реальным фактором самоопределения и подготовки к получению профессии при условии, если оно будет связано с практической, профессионально значимой деятельностью. В отсутствие таковой профильное обучение старшеклассников ограничивается обеспечением дополнительной курсовой подготовки для сдачи экзаменов по учебным дисциплинам, весьма опосредованно связанным с содержанием будущей профессиональной деятельности.

В рамках профильного обучения может осуществляться углубленная предпрофессиональная и начальная профессиональная подготовка учащихся старших классов. Она осуществляется в рамках одного из направлений обучения с привлечением вариативной составляющей учебного плана школы.

Процесс развития профильного обучения определяется, с одной стороны, интересами и потребностями общества в совершенствовании образования молодежи, а с другой – мобильностью самой системы образования, ее способностью к адекватным структурным изменениям. Данное исследование – попытка создать новую интегративную (по уровням образования и содержанию обучения) структуру, позволяющую решить описанные выше проблемы.

Данный подход выдвигает требование комплексного использования образовательных ресурсов человека, общества и институтов образования. Оно может быть реализовано путем создания структуры многофункциональной подготовки в системе общеобразовательной школы на основе учебного комплекса учреждений общего и профессионального образования, объединенных целями согласованного учебного процесса. Практический опыт показывает высокую эффективность решения проблем в результате концентрации и мобилизации образовательных ресурсов, использования возможностей учреждений профессионального образования в русле современных задач.

2. Значимость предлагаемого исследования для развития системы образования

Научная новизна реализации заключается в следующем:

- Подтверждено наличие факторов, влияющих на профессиональное самоопределение старших школьников: *объективные* (социально-экономические условия жизни людей, духовная культура общества, средства массовой информации, наличие промышленных предприятий, сеть высших, средних и профессионально-технических учебных заведений, средств массовой коммуникации и др.) и *субъективные* (желание старших школьников получить профессиональное образование, мотивы выбора профиля обучения и профессии, интерес к профессии; способности, склонности, потребности, ценностные ориентации, сознательная потребность старших школьников не только в получении знаний, но и выработке собственных взглядов и убеждений; потребности старших школьников в формировании научного мировоззрения, расширении кругозора; стремление старших школьников к самостоятельности, их потребность в самопознании и самоутверждении; внутреннее побуждение старших школьников к самореализации, определению жизненных перспектив; осознание личностью своих возможностей в достижении поставленных целей; направленность личности на будущую профессию и др.)

- выявлены особенности образовательной практики, затрудняющие формирование профессионального самоопределения старших школьников ряда школ в процессе профильного обучения:

- ✓ отсутствие учета потребностей региона в специалистах при формировании профессионального самоопределения старших школьников;

- ✓ преобладание мотивов выбора старшими школьниками профессий, которыми современный рынок труда перенасыщен;

- ✓ неумение выпускников школ свободно ориентироваться в вопросах выбора сферы будущих занятий в рамках общественно необходимого разделения труда, так как

они практически не информированы о профессиях, востребованных в условиях развития экономики региона;

- ✓ недостаточная готовность педагогов школ к формированию профессионального самоопределения старших школьников в процессе профильного обучения;

- ✓ отсутствие у большинства старших школьников адекватной самооценки своих возможностей и способностей, отсюда – не обоснованный ими выбор профиля обучения и будущей профессии и т. д.

- экспериментально подтверждены педагогические условия формирования профессионального самоопределения старших школьников в процессе профильного обучения, разработанные теоретиками данного направления в образовательной деятельности:

- ✓ разработка и реализация педагогической модели формирования профессионального самоопределения старших школьников в процессе профильного обучения, включающей: цели и задачи, содержание, формы, методы, средства деятельности, критериально-оценочный аппарат;

- ✓ организация урочной и внеурочной деятельности старших школьников по формированию профессионального самоопределения в процессе профильного обучения;

- ✓ использование результатов исследования для корректирования формирования профессионального самоопределения старших школьников в процессе профильного обучения и др.

Теоретическая значимость реализации исследования определяется: разработкой педагогических основ формирования профессионального самоопределения старших школьников в процессе профильного обучения того или иного направления (структура, содержание, формы и методы формирования профессионального самоопределения старших школьников в процессе профильного обучения); определением критериев и показателей формирования профессионального самоопределения старших школьников в процессе профильного обучения; разработкой поэтапного формирования профессионального самоопределения старших школьников в процессе профильного обучения с учетом выделенных факторов и выявленных особенностей образовательной практики, влияющих на этот процесс; разработкой педагогической модели формирования профессионального самоопределения старших школьников в процессе профильного обучения; оценкой влияния профильных классов на результативность профориентационной работы учреждения среднего профессионального образования.

Практическая значимость исследования состоит в:

- разработке учебного плана (Приложение А)

- разработке образовательной программы реализации профильного обучения, рассчитанной на два года обучения года, состоящей из дисциплин профильной подготовки:

- 1 бизнес-планирование (Приложение Б);

- 2 основы предпринимательской деятельности;

- 3 основы маркетинга;

- 4 деловое общение;

- 5 информационные технологии в области документационного обеспечения управления и архивоведения;

- 6 документирование и организационная обработка документов организации;

- разработке рабочих учебных программ всех дисциплин профильного обучения, подготовке учебно-методического комплекса для трансляции данной образовательной программы профильного обучения в другие общеобразовательные и ПОО.

3 Программа реализации исследования

3.1 Основные положения

Проблема исследования, проводимого в рамках реализации исследования: каковы педагогические условия реализации профильного обучения в системе «школа- колледж» и влияние организации профильных классов на результативность профориентационной работы колледжа.

Решение этой проблемы определило тему исследования «Организация профильного обучения школьников в системе «колледж-школа»

Цель исследования: определить и экспериментально проверить педагогические условия реализации профильного обучения в системе «школа- колледж» и влияние организации профильных классов на результативность профориентационной работы колледжа.

Объект исследования: профильное обучение школьников старших классов.

Предмет исследования: реализация профильного обучения в системе «школа-колледж».

Гипотеза исследования: реализация профильного обучения будет эффективным, а профориентационная работа результативной, если:

- профильное обучение реализуется в сотрудничестве учреждений общего и среднего профессионального образования;
- к проведению занятий по реализации курсов профильного обучения привлекаются преподаватели средних профессиональных учебных заведений;
- в рамках реализации профильного обучения используется материальная база учреждений профессионального образования;
- осуществляется психологическое профориентационное сопровождение профильного обучения;
- выявлены существующие в современной педагогической теории и практике подходы к определению профессионального самоопределения старших школьников;
- выявлены особенности образовательной практики, влияющие на реализацию профильного обучения;
- определены и экспериментально проверены педагогические условия реализации профильного обучения в системе «школа- колледж»;
- разработаны и используются в педагогической практике научно-методические рекомендации по реализации профильного обучения учетно- финансового, юридического, управленческого направлений старших школьников.

Цель исследования и выдвинутая гипотеза обусловили необходимость решения следующих **задач:**

1 Изучить и охарактеризовать педагогические подходы к формированию профессионального самоопределения старших школьников.

2 Определить факторы, влияющие на реализацию профильного обучения старших школьников.

3 Разработать педагогические условия реализации профильного обучения.

4 Разработать научно-методические рекомендации по формированию профессионального самоопределения старших школьников в процессе профильного обучения в виде учебно-методического комплекса образовательной программы профильного обучения.

5 Апробировать образовательные программы профильного обучения в ряде школ города Барнаула.

6 Провести исследование влияния реализации профильного обучения на результативность профориентационной работы.

Методологической основой реализации исследования являются: личностно-деятельностный подход к изучению и развитию личности (Л. С. Выготский, А. Н.

Леонтьев, С. Л. Рубинштейн и др.); концепции профессионального самоопределения молодежи (Н. Э. Касаткина, В. А. Поляков, С. Н. Чистякова, Т. И. Шалавина и др.); рассмотрение профессионального самоопределения как динамического процесса развития человека (Е. А. Климов, С. Фукуяма и др.); рассмотрение профориентации как научного управляемого процесса профессионального самоопределения (П. А. Шавир и др.); концепция о взаимосвязи общего и профессионального образования (С. Я. Батышев, Л. А. Волович, М. И. Махмутов, Т. И. Шалавина и др.); концепция непрерывного образования (Н. Э. Касаткина, Б. П. Невзоров, Т. М. Чурекова и др.); концепция модернизации российского образования на период до 2020 года; концепция профильного обучения на старшей ступени общего образования и др.

Для реализации цели и задач исследования использовались следующие **методы**: теоретические (анализ и синтез психолого-педагогической литературы по проблеме профессионального самоопределения школьников, моделирование); эмпирические (наблюдение, анкетирование, тестирование, беседы, педагогический эксперимент).

База исследования: МБОУ СОШ №37 г. Барнаула

3.2 Основные этапы реализации исследования

Реализация исследования будет проводится с 2015 по 2017 год в несколько этапов.

I этап (2015 – 2016 гг.) - поисково-аналитический (организационный).

Анализировалась психолого-педагогическая литература по проблеме исследования. Определялись тема и цель, задачи исследования, формулировалась гипотеза. Определялись факторы и выявлялись особенности образовательной практики реализации профильного обучения. Разрабатывалась педагогическая модель реализации профильного обучения. Заключались договора с общеобразовательными школами города на апробацию модели профильного социально-экономического направления. Разработаны учебные планы, рабочие учебные программы дисциплин в соответствии с учебным планом, подобран педагогический коллектив из ведущих преподавателей колледжа.

II этап (2016– 2017 гг.) – формирующий (внедренческий). На данном этапе проводится педагогический эксперимент: апробация педагогических условий реализации профильного обучения; также будет проведен анализ полученных результатов, корректировка деятельности педагогов, содержание учебной деятельности, а также организация информационной работа с родителями по формированию профессионального самоопределения старших школьников в процессе профильного обучения, и проведение профориентационной работы со школьниками.

III этап (2017 г.) – заключительный (обобщающий). На данном этапе необходимо проанализировать материалы исследования, сформулировать выводы, описать полученные результаты, а также запланировать проведение исследования о результативности профориентационной работы.

После выполнения программы реализации исследования деятельность в заявленном направлении будет продолжена и обеспечена разработанными материалами.

Программа данного исследования, как и программа любого эксперимента, носит вероятностный характер и может быть подвергнута корректировке в зависимости от промежуточных результатов.

3.3 Прогнозируемые результаты по каждому этапу реализации исследования

В ходе реализации разработанной педагогической модели реализации профильного обучения на первом этапе изучался интерес старших подростков к будущему профилю обучения.

На втором этапе экспериментальной работы (в процессе профильного обучения) у старших школьников будет сформировано представление о себе и мире профессий, о профессиях различных направлений.

В дальнейшей экспериментальной работе старшими школьниками будут приобретены знания, способствующие овладению будущей профессией, посредством

включения в разнообразную социально значимую деятельность, которая содержит элементы будущей профессиональной деятельности и способствует формированию самооценки, оценки профессиональных возможностей старшими школьниками.

На заключительном этапе реализации педагогической модели формирования профессионального самоопределения старших школьников в процессе профильного обучения будут организованы профессиональные пробы, в процессе прохождения которых старшие школьники смогут соотнести себя с профессией.

Результаты по каждому этапу реализации исследования представлены в таблице:

<i>Этап, мероприятия</i>	<i>Предполагаемые сроки выполнения</i>	<i>Ожидаемый результат</i>
1 этап - организационный		
Изучение вопроса о направлениях профильного обучения, реализуемых в школах г. Барнаула	Апрель, 2015	Перечень реализуемых направлений профильного обучения по школам города
Установление социального партнерства со школами города, заинтересованными в реализации предлагаемых направлений профильного обучения	Апрель, 2015	Договора о сотрудничестве по реализации профильного обучения с конкретными школами
Составление учебного плана профильной подготовки в соответствии с возможностью школы по его реализации в части учебного времени, отводимого на профильное обучение вариативной частью учебных планов	Май, 2015	Учебный план профильной подготовки социально-экономического класса
Корректировка учебных планов школами в связи с введением профильного обучения в 9,10-11 классах	Май, 2015	Учебные планы общеобразовательных школ с введенной программой профильного обучения
Разработка рабочих учебных программ в соответствии с учебным планом профильной подготовки (преподавателями колледжа)	Май, 2015	Рабочие учебные программы по дисциплинам, включенным в учебный план профильного обучения
Проведение входного психологического профориентационного тестирования с учащимися 9 классов с целью формирования социально-экономического класса	Май, 2015	Формирование предварительных списков учащихся профильного класса на основании результатов профориентационного тестирования
Разработка учебных материалов для реализации учебных программ учебного плана профильной подготовки	Июнь, 2015	Дидактические материалы для реализации учебных дисциплин в соответствии с учебным планом
Проведение профессиональной	Март – май,	Все выпускники 9 классов знают,

ориентации и информирования о специальностях среднего и высшего профессионального образования, реализуемых в учебных заведениях города	2015	каково содержание профессиональной деятельности выпускников по каждой специальности
Формирование списков учеников профильных классов	Май, 2015	Списки учеников профильного классов
Подбор педагогического состава для реализации учебного плана профильного обучения в школах города из числа преподавателей колледжа	Май, 2015	Распределение нагрузки преподавателям, ведущим дисциплины в рамках программы профильного обучения
Заключение договоров между колледжем и МБОУ СОШ об использовании материальной базы колледжа при реализации профильного обучения на основе социального партнерства	Май, 2015	Договора между учебными заведениями, реализующими профильное обучение в системе «колледж-школа»
2 этап – внедренческий		
Реализация учебного плана профильного социально-экономического класса	Сентябрь, 2015-май, 2016	Получение учащимися основ социально-экономических наук, информирование о сферах и содержании профессиональной деятельности выпускников специальностей ПОО
Составление плана учебно-воспитательной работы в рамках реализации профильного обучения, выходящего за рамки учебных дисциплин	Сентябрь, 2015	Перечень совместных мероприятий учащихся школ и студентов колледжа
Проведение совместных спортивных, исследовательских мероприятий, конкурсов учащихся профильного класса и студентов колледжа	Сентябрь, 2015-май, 2016	Знакомство школьников с культурой ПОО, условиями получения профессионального образования, правилами внутреннего распорядка ПОО
Разработка критериев оценки уровня профессионального самоопределения и уровня освоения образовательной программы профильного обучения	Сентябрь, 2016	Критерии оценки уровня профессионального самоопределения, вопросы и упражнения для оценки знаний и умений по дисциплинам профильной подготовки
Проведение профессиональной ориентации учащихся профильных классов на специальности колледжа	Сентябрь, 2016-май, 2017	Все выпускники 11 классов знают о специальностях колледжа, условиях обучения и перспективах после окончания колледжа
Реализация учебного плана профильного обучения	Сентябрь, 2015-май, 2017	Получение учащимися знаний и умений социально-экономического профиля
3 этап – обобщающий		
Корректировка учебных планов,	Сентябрь,	Откорректированные учебные

рабочих учебных программ в зависимости от результатов реализации первых двух лет профильного обучения	2017	планы, рабочие учебные программы
Подготовка учебно-нормативной документации для трансляции в другие учебные заведения	Октябрь, 2017	Учебно-методический комплекс для реализации образовательной программы профильного обучения направлены
Изучение результатов профессионального самоопределения выпускников профильных классов (выявление процента выпускников, поступивших в колледж)	Сентябрь, 2017	Списки выпускников профильных классов, поступивших в колледж
Изучение результатов профориентационной работы в рамках создания профильных классов (выявление процента выпускников, поступивших в колледж, а также выпускников тех школ, где открыты профильные классы)	Октябрь, 2017	Списки выпускников профильных классов, поступивших в колледж
Изучение потребностей школ в направлениях профильной подготовки с целью изучения возможности реализации данных направлений силами колледжа	Ноябрь, 2017	Определение новых направлений профильной подготовки школьников

Выявленные и проверенные в процессе реализации исследования педагогические условия реализации профильного обучения позволят нам **организовать** работу с учащимися таким образом, что возростет интерес школьников к учебным предметам, появится осознанность и ответственность в выборе профиля обучения и профессии. Урочная и внеурочная деятельность, организованная с целью формирования профессионального самоопределения старших школьников станет приносить им удовлетворение, в результате чего школьники составят обоснованный личный профессиональный план и запасные варианты выбора профессии.

3.4 Методы реализации исследования

В данном исследовании рассматривается моделирование реализации профильного обучения, организация урочной и внеурочной деятельности старших школьников по формированию профессионального самоопределения в процессе профильного обучения, использование результатов исследования для корректирования формирования профессионального самоопределения старших школьников в процессе профильного обучения.

В ходе разработки и реализации педагогической модели реализации профильного обучения мы будем руководствоваться следующими принципами: междисциплинарность, комплексность и многоуровневость рассмотрения и описания целостного объекта и др.

Педагогическая модель формирования профессионального самоопределения старших школьников в процессе профильного обучения включает цели (социальные, психологические, дидактические, воспитательные); содержание деятельности по этапам; формы; средства; методы (диагностики, контроля и самоконтроля); организации

деятельности; критерии (личностно-деятельностный, информационный, рефлексивный) и показатели.

Целью на всех этапах рассматриваемого процесса является формирование ответственного отношения учащихся к выбору профиля обучения и будущей профессии; положительного эмоционального отношения к изучению учебных предметов; творческого отношения к выбору профессии. Цели определяют отбор содержания деятельности.

Выбираемые формы деятельности, в которую включались учащиеся, зависят от возрастных особенностей школьников и уровня сформированности их профессионального самоопределения. С этой целью будут использованы комплекты профессиограмм профессий, набор методик изучения личности школьников, элективные курсы, видеофильмы о профессиях, кинолектории, профессиональные пробы и др. В ходе реализации проекта будут использованы методы диагностики, контроля и самоконтроля, организации деятельности (анкетирование, собеседование, тестирование) и т. д.

Получение сведений о технологических производственных процессах на предприятиях, экскурсии на промышленные предприятия с целью ознакомления учащихся с техникой, технологией, экономикой и организацией промышленного производства, с содержанием, условиями труда и профессиональными обязанностями работников, требованиями, предъявляемыми профессией к человеку позволят школьникам сформировать представления о себе и образ основных групп профессий.

Знакомство с возможностями профильного обучения в промышленном регионе будет согласовано с информацией о типах и уровнях профессионального образования, с перспективами дальнейшего профессионального образования старших школьников. Пробы выбора профиля обучения будут спроектированы в соответствии с профильными и элективными курсами.

В результате проводимой работы педагоги отмечают, что интерес школьников к выбранному профилю обучения позволяет развивать у них познавательную мотивацию, которая проявляется в формировании общеучебных умений, и положительно влияет на успешность овладения старшими школьниками знаниями по выбранному профилю обучения. С этой целью учащимся даются задания, углубляющие их предметные знания и представление о будущей профессии. Выделенные направления формирования профессионального самоопределения позволяют четко сориентировать деятельность педагогов. Важным являлось то, что данные направления объединяют практически весь спектр профориентационной деятельности, а значит, учитывают самые разнообразные интересы старших школьников.

Организованная нами внеурочная деятельность по профильному обучению старших школьников будет включать организацию и проведение олимпиад, предметных дней, факультативов, элективных курсов, исследовательских работ; предоставление информации о профессиях (классные часы, экскурсии, беседы с представителями профессий и др.); изучение физических и психологических особенностей школьников (их интересов, склонностей, способностей); проведение групповой и индивидуальной работы по выявлению и развитию устойчивых профессиональных интересов; консультации по выбору профессии; профессиональные пробы и элементы профессиональной адаптации в процессе профориентационных игр и общешкольных мероприятий и др.

Наряду с этим будет проведена целенаправленная работа с родителями учащихся старших классов. На родительских собраниях будут обсуждены вопросы организации помощи школьникам в выборе профиля обучения, в выборе профессии, будут выявлены типичные трудности в выборе профессии, будут проведены консультации по организации изучения индивидуальных особенностей школьников, соответствующих какой-либо профессии.

Мы считаем, что для получения полной характеристики результативности формирования профессионального самоопределения старших школьников в процессе

профильного обучения необходимо учитывать мнение не только самих учащихся, но и экспертов. В качестве экспертов мы привлекаем учителей, педагогов-психологов, родителей.

Таким образом, выявленные педагогические условия реализации профильного обучения будут результативно влиять на формирование профессионального самоопределения старших школьников.

3.5 Условия, необходимые для реализации исследования

Необходимыми условиями реализации исследования являются:

1. соответствие направления профильной подготовки школьников, выбранного общеобразовательным учреждением, наличию соответствующей специальности в ПОО;

2. готовность преподавателей колледжа к участию в разработке учебных программ, дидактических материалов для реализации профильного обучения в общеобразовательной школе;

3. готовность учреждения профессионального образования предоставить свою материальную базу на условиях социального партнерства для реализации профильного обучения школьников старших классов;

4. готовность общеобразовательного учреждения финансировать проведение педагогических часов работникам учреждения профессионального образования, проводящих занятия в профильных классах, на условиях почасовой оплаты;

5. осознанная руководством ПОО необходимость использования всех форм профориентационной работы, в том числе организации профильных классов; а также проведения доссузовской подготовки абитуриентов через обучение в профильных классах.

3.6 Средства контроля при реализации исследования

В результате анализа теории и практики формирования профессионального самоопределения молодежи мы выделили три группы требований, обеспечивающих результативность формирования профессионального самоопределения старших школьников в процессе профильного обучения: *дидактические* (к созданию учебной базы для проведения занятий и самостоятельной работы школьников, к разработке тематических планов и учебно-методических материалов для проведения занятий); *организационные* (к взаимосвязи учебных дисциплин на методическом и дидактическом уровне, построение формирования профессионального самоопределения на принципах личностно-деятельностного подхода); *методические* (к разработке содержания внеурочной деятельности старших школьников, обеспечивающей формирование их профессионального самоопределения, к моделированию профессиональных ситуаций, в которых формируется профессиональное самоопределение старших школьников).

В ходе исследования нами будут определены критерии сформированности профессионального самоопределения старших школьников: личностно-деятельностный; информационный и рефлексивный.

Личностно-деятельностный критерий характеризует степень сознательного регулирования личностью своей деятельности в интересах достижения цели, успешность овладения знаниями, умениями и навыками, степень проявления творчества в деятельности. Показателями личностно-деятельностного критерия будут являться: сформированность устойчивого интереса старших подростков к выбираемому профилю обучения и целенаправленность мотивов его выбора; умения и навыки старших школьников самостоятельно пополнять знания; наличие обоснованного личного профессионального плана старших школьников и обоснованность запасных вариантов выбора профессии; желание старшими школьниками осуществить пробу своих сил в выбранной сфере профессиональной деятельности и самостоятельная активность по ее осуществлению; волевая активность старших школьников при формировании

профессионально значимых качеств; самостоятельная активность личности; самоанализ школьниками прохождения профессиональных проб.

Информационный критерий характеризуется объемом информации старших школьников о своих индивидуальных особенностях, уровне знаний по общеобразовательным предметам, о профилях обучения, о мире профессий и требованиях, предъявляемых профессией к человеку. Показателями информационного критерия являются: полнота и дифференцированность знаний старших школьников о профилях обучения и профессиях, путях получения, содержания, условиях труда и требований, предъявляемых к личности выбранной профессией; наличие знаний у старших школьников по общеобразовательным предметам, необходимых для успешного овладения избираемого профиля обучения и профессией и др.

Рефлексивный критерий характеризует степень осознания школьниками соответствия своего уровня знаний к требованиям избираемого профиля обучения и индивидуальных особенностей к требованиям избираемой профессии, степень развития профессионально важных качеств. Показателями рефлексивного критерия являются: знание старшими школьниками своих индивидуальных особенностей; самооценка старших школьников соответствия знаний по предметам требованиям овладения программой углубленного изучения профильных предметов; волевые усилия личности при формировании профессионально важных качеств; соответствие здоровья, психологических особенностей старших школьников требованиям, предъявляемым к личности выбранной профессией; осуществление учащимися самоанализа, самоконтроля и самокоррекции выбора профессии при наличии адекватной самооценки и др.

Опираясь на результаты исследования, мы заключили, что формирование профессионального самоопределения старших школьников не может протекать одинаково для всех школьников, следовательно, возникла необходимость выделения групп школьников с разными уровнями сформированности профессионального самоопределения: высокого, среднего, низкого.

Высокий уровень сформированности профессионального самоопределения старших школьников характеризуется наличием у них сформированной мотивации выбора профиля обучения, положительным отношением к ситуации выбора будущей профессии, активной позицией в ее выборе, наличием обоснованного плана выбора профессии, включающего запасные варианты; наличием адекватного представления об индивидуальных особенностях, знанием о предъявляемых профессией требованиях к человеку, умением их анализировать и сопоставлять между собой. Выбор будущей профессии осуществляется ими самостоятельно.

Средний уровень сформированности профессионального самоопределения характеризует учащихся, у которых неокончательно сформированы мотивы выбора профиля обучения, они имеют неясное представление о своей будущей профессиональной деятельности в связи с недостаточной информацией о своих личностных качествах и мире профессий; не всегда адекватно оценивают и определяют наличие у себя профессионально значимых качеств и склонностей; нерегулярно, от случая к случаю, пополняют информацию о профессиях и особенностях человека. Выбор профессии осуществляется ими, как правило, под влиянием авторитетного лица. Обычно их интересует только тот профиль, который им нравится, но при этом они не соотносят его со своей будущей профессиональной деятельностью. Недостаточная активность по формированию умений самоанализа, самокоррекции и самоактуализации потенциальных возможностей, направленных на принятие и осуществление обоснованного решения о развитии личностных качеств и выборе профессии.

Низкий уровень сформированности профессионального самоопределения характеризует учащихся, не имеющих интереса ни к какому профилю обучения, которые к окончанию школы еще не задумывались о том, к какой сфере

профессиональной деятельности они пригодны; в силу слабой информированности, затрудняются назвать конкретное учебное заведение, в котором могли бы продолжать образование, или предприятие, на которое могли бы поступить на работу, при этом слабо ориентируются в своих индивидуальных особенностях, чертах характера, не занимаются самовоспитанием. Эти учащиеся не склонны к проведению самоанализа, обладают неадекватной самооценкой и низким уровнем притязаний.

Знание уровней сформированности профессионального самоопределения старших школьников позволило нам в ходе эксперимента корректировать деятельность каждого школьника в плане избираемой профессии, дать ему обоснованные рекомендации по совершенствованию тех качеств личности, которые необходимо учитывать в подготовке к овладению будущей профессией, оказывать помощь в определении программы самоподготовки.

3.7 Обеспечение достоверности результатов реализации исследования

Достоверность результатов исследования обеспечивается исходными теоретическими положениями; сочетанием теоретических и эмпирических методов исследования, адекватных объекту, цели и задачам исследования; этапным характером опытно-экспериментальной работы; проверкой выводов, полученных в ходе исследования, на практике.

Показателем результативности проведенной работы служило – соответствие выбранной старшими школьниками профессии рекомендациям профконсультантов и профилю обучения в школе. После проведения соответствующих форм при активизирующем воздействии методов и используемых средств, в конце учебного года изучали достигнутые школьниками результаты, сверяли полученные данные с общей целью и осуществляли перегруппировку учащихся по уровням сформированности профессионального самоопределения, вносили необходимые коррективы в содержание работы и осуществляли новый цикл педагогического взаимодействия.

Приложение 1

УЧЕБНЫЙ ПЛАН профессионального обучения по профессии 21299 Делопроизводитель

№ п/п	Наименование дисциплин, профессиональных модулей, МДК, практик	Учебная нагрузка обучающихся, ч		
		Всего	Обязательная	
			Теоретическое обучение	Практические занятия
1	Деловое общение	15	10	5
2	Информационные технологии в области документационного обеспечения управления и архивоведения	20	10	10
3	Документирование и организационная обработка документов организации	20	10	10
4	Основы предпринимательской деятельности	86	60	26
5	Основы маркетинга	53	43	10
6	Бизнес-планирование	104	60	44
7	Квалификационный экзамен			
	Итого	298	193	105

**Муниципальное бюджетное общеобразовательное учреждение
«Средняя общеобразовательная школа №37»**

Рассмотрено

Педагогическим советом

Протокол № _____

от «_____» _____ г.

Рассмотрено

Педагогическим советом

Протокол № 1

от «31 » августа 2016 г.

Утверждаю

Директор школы

_____ О.А. Лаптева

Приказ № _____ от _____ г.

Утверждаю

Директор КГБПОУ «АПЭК»

_____ А.Н. Комаринских

РАБОЧАЯ ПРОГРАММА

элективного курса
«Бизнес-планирование» 10 класс

3 ступень – полное (среднее), профильный уровень

Срок реализации данной программы – 2016/2017 учебный год.

Барнаул 2016

Пояснительная записка

В 2003-2004 учебном году начат эксперимент по созданию системы предпрофильной и профильной подготовки учащихся средней школы, которая, в частности, предполагает изучение школьниками предметных курсов по выбору. Подходы к созданию таких курсов могут быть различны.

Содержание курса «Бизнес-планирование» представляет комплекс знаний по экономике, маркетингу и бизнес-планированию минимально необходимый современному гражданину России. Он содержит информацию по организации своего дела, своего предприятия, сможет помочь учащимся закрепить знания по основам предпринимательства, а в будущем получить необходимые средства для существования, обеспечить помощь семье, сориентироваться в мире бизнеса, а также воспитать в себе необходимые качества для будущей, необязательно предпринимательской, деятельности.

В настоящее время в условиях все более широкого распространения рыночных отношений на предприятиях и в организациях нашей страны бурно протекает процесс совершенствования форм и методов работы. Новый импульс приобретает развитие частной инициативы и создания малых предприятий. Управление существующими производственными и непроизводственными процессами требует изменения стиля и принципов подготовки и принятия решений. Не все собственники и менеджеры в должной степени подготовлены к ведению бизнеса в рамках цивилизованных общепринятых правил. Как показывает практика, новое руководство остро нуждается в методической помощи для решения ежедневно возникающих практических вопросов.

Одним из таких вопросов является составление бизнес-проектов, необходимых для определения перспектив развития предприятий; осуществления структурной перестройки производства; обоснования целесообразности получения банковских кредитов; создания условий для организации рентабельной работы.

Важнейшей задачей разработки бизнес-проектов является проблема привлечения и обоснования инвестиций и кредитов, необходимых для осуществления проектов (предложений) различного уровня от простых до технически сложных. В этом случае бизнес-проект необходим как основной инструмент, дающий возможность выбора того или иного варианта инвестирования основной деятельности, подтверждающий гарантированность их возврата на основе эффективного использования.

В курсе «Бизнес-планирование» рассмотрена методическая сторона разработки проектов бизнес-планов для:

- расширения и освоения новых видов деятельности новыми фирмами и предприятиями;

- расширения предпринимательских подходов в работе региональных органов;

- создания документально-аналитической базы для получения целевых кредитов для развития;

- создания новых малых фирм.

Руководители многих предприятий (особенно небольших) считают, что не следует тратить время на бизнес – планирование, поскольку экономическая ситуация так быстро меняется, что приходится постоянно вносить изменения и дополнения в первоначальную схему. То есть они полагают, что в быстроменяющихся экономических условиях достаточно все держать в уме и нет необходимости тратить время на планирование своих действий.

Однако, специалисты и руководители крупных предприятий относят бизнес-планирование к деятельности высшего порядка и считают, что оно предоставляет немало выгод:

- помогает руководству фирмы мыслить перспективно;

- способствует четкой координации предпринимаемых усилий;

формирует систему целевых показателей деятельности для последующего контроля;

готовит предприятие к возможным внезапным переменам;

демонстрирует взаимосвязь обязанностей всех должностных лиц.

Итак, есть смысл разрабатывать бизнес-план даже в постоянно меняющихся условиях, если есть желание, чтобы нормальная деятельность предприятия не была нарушена ходом будущих событий.

Программа рассчитана на 52,5 час учебного времени.

Данный курс поможет ученику найти свое призвание в профессиональной деятельности, его можно использовать как в рамках предпрофильной подготовки учащихся, так и для профильных классов экономического направления.

Учащиеся должны знать и уметь:

- **составить грамотно бизнес-проект в который входит Резюме, Описание бизне-идеи, План маркетинга, Финансовый план;**

- руководствоваться требованиями, предъявляемыми управлением Алтайского края по развитию предпринимательства и рыночной инфраструктуры;

- планировать хозяйственную деятельность предприятия на ближайший и отдаленный периоды в соответствии с потребностями рынка и возможностями получения необходимых ресурсов.

Функции предметного курса:

- ориентация на совершенствование навыков познавательной, организационной деятельности;

- компенсация недостатков обучения по предпрофильной подготовке.

Основная функция учителя в данном курсе состоит в «сопровождении» учащегося в его познавательной деятельности, коррекции ранее полученных учащимися ЗУН.

Требования к уровню подготовки учащихся

Материал курса должен быть освоен на базовом уровне. Учитель может провести самостоятельные работы, зачёты по конкретным темам.

учащийся должен знать

знать/понимать:

- понятия бизнес и предпринимательство;
- структуру анализа внешней среды;
- сущность предпринимательской деятельности и виды предприятий;
- порядок проведения маркетинговых исследований;
- структуру основных разделов бизнес-проекта;
- источники финансирования бизнеса;
- риски в предпринимательстве и пути их преодоления;
- порядок составления и презентации бизнес-плана.

иметь опыт (в терминах компетентностей):

- работы в группе, как на занятиях, так и вне;
- работы с информацией, в том числе и получаемой посредством Интернет;
- проведения маркетинговых исследований;
- составления технико-экономического обоснования проекта.

Тематический поурочный план

Данный предметный курс рассчитан на 35 тематических занятий, т.е. 52,5 час (1,5 часа 1 неделя).

Планирование занятий предметного курса «Бизнес-планирование» в 10 классе.

№	Тема	Дата
1	Понятие бизнес и предпринимательство. Социальная роль и значение бизнеса.	1 неделя
2	Правовой фундамент предпринимательства.	2 неделя
3	Социальные и психологические характеристики личности предпринимателя.	3 неделя
4	Приоритетные направления в области предпринимательства. Процесс поиска бизнес – идей.	4 неделя
5	Маркетинговые исследования – основа бизнеса. Анализ внешней среды.	5 неделя
6	Выбор целевого сегмента рынка. Позиционирование товара.	6 неделя
7	Исследование товаров и услуг.	7 неделя
8	Потребности покупателя. Сфера применения продукции (услуги).	8 неделя
9	Ключевые преимущества товара. Уникальность товара (услуги).	9 неделя
10	Ассортимент товаров.	10 неделя
11	Характеристики рынка. Механизмы действия рынка и основные типы конкуренции	11 неделя
12	Характеристика потребителя.	12 неделя
13	Структура плана маркетинга.	13 неделя
14	Структура цены товара. Методы расчета цены на товары (услуги).	14 неделя
15	Способы товародвижения товаров. Схема товародвижения товаров до потребителя.	15 неделя
16	Конкуренция на рынке.	16 неделя
17	Методы конкурентной борьбы.	17 неделя
18	Посредники и условия сотрудничества с ними.	18 неделя
19	Реклама и ее роль в продвижении товаров (услуг).	19 неделя
20	Разработка фирменного стиля и его значение в формировании положительного образа фирмы на рынке.	20 неделя
21	Мероприятия по продвижению товара и новой фирмы на рынок.	21 неделя
22	Затраты на маркетинг и продвижение	22 неделя
23	Организационная структура предприятия.	23 неделя
24	Кадровая политика фирмы.	24 неделя
25	Источники финансирования проекта.	25 неделя
26	Выбор системы налогообложения.	26 неделя
27	Смета единовременных затрат.	27 неделя
28	Календарный план реализации проекта.	28 неделя
29	Смета доходов и расходов.	29 неделя
30	Основные финансовые показатели деятельности фирмы.	30 неделя
31	Риски и пути их преодоления.	31 неделя
32	Составление резюме проекта	32 неделя
33	Оформление и продвижение бизнес-плана	33 неделя
34	Схема подготовки и проведения презентации	34 неделя
35	Открытая презентация бизнес-плана	35 неделя

Отметим, что большинство занятий строится по типу:

1 часть – проверка домашнего задания

- 2 часть – индивидуальная работа (заполнение шаблонов разделов бизнес-плана)
- 3 часть - домашнее задание

Способы и формы оценивания образовательных результатов обучающихся

Основными результатами освоения содержания элективного курса учащимися может быть определенный набор общеучебных умений, а также опыт внеурочной деятельности, содержательно связанной с бизнес-планированием. При этом должна использоваться преимущественно качественная оценка выполнения заданий, а также итоговое тестирование учащихся.

Начинается курс с ознакомительной вводной лекции. Следующие занятия построены таким образом, чтобы подготовить учащихся к выполнению самостоятельной работы. Все разделы бизнес-проекта, осваиваемые в процессе изучения курса, оформляются учащимися самостоятельно дома. На уроках учителем выдается лишь методика составления определенного раздела, а также шаблоны для заполнения и образцы готовых бизнес-проектов. По окончании изучения курса каждым из учащихся должен быть разработан бизнес-проект организации собственного дела и оформлен в печатном виде. Готовый бизнес-проект подлежит защите.

Возможная форма итоговой аттестации:

- Открытая презентация бизнес-проектов.

Учебно-методическое обеспечение учебного процесса

Основным дидактическим средством для предлагаемого курса являются шаблоны для заполнения разделов бизнес-проекта, которые могут быть выбраны из разнообразных сборников или составлены самим учителем.

Курс обеспечен раздаточным материалом, подготовленным на основе прилагаемого ниже списка литературы.

Для более эффективной работы учащихся целесообразно в качестве дидактических средств использовать медиаресурсы.

Основное содержание курса

1. Введение в бизнес-планирование

Понятие бизнес и предпринимательство. Формула бизнеса. Типология предпринимательской деятельности. Цели и задачи предпринимательской деятельности. Основные субъекты предпринимательской деятельности. Социальная роль и значение бизнеса. Социальные и психологические характеристики личности предпринимателя. Правовой фундамент предпринимательства.

Задание для самостоятельной работы:

- составить эссе предпринимателя.

2. Обоснование идеи проекта

Понятие «идея бизнеса». Возможные цели создания бизнеса. Приоритетные направления в области предпринимательства. Возможные цели /мотивы создания бизнеса. Источники бизнес – идей. Процесс поиска бизнес – идей.

Задание для самостоятельной работы:

- поиск и описание бизнес-идеи.

3. Маркетинг и предпринимательство

Маркетинговые исследования – основа бизнеса. Анализ внешней среды макро- и микросреды. Изучение предложения. Выбор целевого сегмента рынка. Позиционирование товара. SWOT – анализ. Емкость рынка.

Задание для самостоятельной работы:

- провести анализ факторов внешней макросреды;
- выбрать место расположения будущего бизнес-проекта.

4. Исследование товаров и услуг

Исследование товаров и услуг предлагаемых на рынке. Выбор товара (или услуги) для его реализации потребителям. Потребности покупателя. Сфера применения продукции (услуги). Ключевые преимущества товара (услуги) с точки зрения потенциальных потребителей. Факторы успеха товара (услуги). Возможные недостатки товара (услуги), и пути их преодоления. Уникальность товара (услуги). Способы доведения товара до потребителя.

Задание для самостоятельной работы:

- составить ассортиментный перечень товаров фирмы;
- определить конкурентные преимущества товаров фирмы на основе анализа товаров-аналогов/товаров-конкурентов.

5. Рынок сбыта продукции и услуг

Характеристики рынка: расчетный размер и состав рынка, в том числе распределение по географическим районам и описание основных типов клиентов; положение на рынке на настоящий момент и его предполагаемое развитие; механизмы действия рынка и основные типы конкуренции (цена, качество, обслуживание, репутация).

Определение целевой аудитории. Характеристика потребителя. Изучение и анализ спроса на товары (услуги). Уровень цен на товары (услуги) на выбранном сегменте рынка.

Задание для самостоятельной работы:

- описать рынок сбыта фирмы;
- составить анкету для формирования портрета потенциального потребителя фирмы;
- провести опрос потенциальных потребителей;
- провести анализ опроса и сделать вывод.

6. План маркетинга

Структура плана маркетинга. Цели и задачи маркетинга. Стратегия маркетинга. Программы действий по доведению товаров (услуг) до потребителей.

Структура цены товара. Определение уровня цен на товары (услуги) фирмы. Методы расчета цены на товары (услуги).

Способы товародвижения товаров (прямые или косвенные). Посредники и условия сотрудничества с ними. Методы предложения товаров (услуг) потребителям (на заказ, в розницу и т.д.). Схема товародвижения товаров до потребителя.

Реклама и ее роль в продвижении товаров (услуг). Характеристика рекламы. Выбор средств и мест распространения рекламы о продукции и фирме. Планирование рекламной кампании. Информация для потребителя о продукции.

Разработка фирменного стиля и его значение в формировании положительного образа фирмы на рынке. Элементы фирменного стиля.

Мероприятия по продвижению товара и новой фирмы на рынок. Планирование презентации нового предприятия.

Затраты на маркетинг и продвижение: реклама, стимулирование, Паблик Рилейшнз.

Задание для самостоятельной работы:

- разработать план маркетинга.

7. Организационный план

Организационная структура предприятия. Ключевой управленческий персонал. Персонал. Кадровая политика фирмы. Штатное расписание.

Задание для самостоятельной работы:

- разработать организационный план;
- составить досье на руководителя предприятия.

8. Финансовый план

Источники финансирования проекта. Выбор системы налогообложения. Смета единовременных затрат. Календарный план реализации проекта. Основные финансовые показатели деятельности фирмы. Риски и пути их преодоления.

Задание для самостоятельной работы:

- составить финансовый план;
- оформить резюме проекта.

9. Продвижение и презентация бизнес-плана

Сценарий презентации бизнес-проекта. Меморандум конфиденциальности.

Задание для самостоятельной работы:

- оформить сценарий презентации бизнес-плана;
- создать презентацию в программе Power Point.

10. Открытая презентация бизнес-плана.

Литература

1. Борисова О.В. Бизнес-планирование деятельности предприятий торговли: учеб. Пособие / О.В. Борисова. – М.: Издательский центр «Академия», 2009. – 208 с. – (Непрерывное профессиональное образование. Торговля).
2. Лопарева А.М. Бизнес-планирование: учебно-методический комплекс/ А.М. Лопарева. – М.: ФОРУМ, 2010. – 144 с. – (профессиональное образование).
3. Морошкин В.А. Бизнес-планирование: учебное пособие/ В.А. Морошкин, В.П. Буров – 2-е изд., перераб. И доп. – М.: ФОРУМ, 2009. – 256 с.: ил. – (профессиональное образование).
4. Бекетова О.Н. Бизнес-план: теория и практика: учебное пособие для вузов/ О.Н. Бекетова, В.И. Найденков. – М.: Приор-издат, 2009. – 288 с.
5. Любанова Т.П. Бизнес-план: Учебно-практическое пособие / Т.П. Любанова, Л.В. Мясоедова, Т.А. Грамотенко, Ю.А. Олейникова. – М.: «Книга сервис», 2005. – 96 с. Попов В.М. Финансовый бизнес-план: Учеб. Пособие / Под. Ред. Действ. Члена Акад. Инвестиций РФ, д-р экон. Наук, проф. В.М. Попова. – М.: Финансы и статистика, 2000. – 480 с.
6. Петухова С.В. Бизнес-планирование: как обосновать бизнес-проект/ С.В. Петухова. – 3-е изд., стер. – М.: Издательство «Омега-Л», 2008. – 191 с.: ил. – (Организация и планирование бизнеса).
7. Петухова С.В. Бизнес-планирование: практ. пособие/ С.В. Петухова. – Москва: Омега-Л, 2006. – 191 с.: ил. – (Организация и планирование бизнеса).
8. Пивоваров К.В. Бизнес-планирование: Учебно-методическое пособие/ К.В. Пивоваров. - 7-е изд. – М.: Издательско-торговая корпорация «Дашков и К», 2005. – 164с.
9. Попов В.М. Сборник бизнес-планов: С Рекомендациями и комментариями: учебно-методическое пособие/ Попов В.М., Ляпунов С.И., Зверев А.А., Млодик С.Г.; под ред. Д-ра экон. Наук, проф. В.М. Попова и д-ра экон. Наук С.И. Ляпунова. – 5-е изд, перераб. – М.: КНОРУС, 2005. – 336 с.
10. Румянцева Е.Е. Самоучитель по разработке бизнес-проектов: учеб. Пособие / Е.Е. Румянцева. – М.: ИНФРА-М, 2005. – 152 с.
11. Черняк В.З. Бизнес-планирование: учебник/ В.З. Черняк. – М.: КНОРУС, 2005. – 536 с.

Психолого-педагогическая программа учебной дисциплины «Профессиональное самоопределение»

1. Пояснительная записка

1.1. Актуальность программы

Создание условий для психолого-педагогического сопровождения процесса социализации и жизненного самоопределения студенческой молодежи с каждым годом приобретает все большую актуальность. В современных условиях для студенческой молодежи достаточно сложной задачей стало умение оперативно реагировать на требования рынка труда. Весьма востребованным в условиях рыночной конкуренции стал поиск инновационных условий для самореализации молодежи, перестройки их мотивации в процессе жизненного самоопределения.

Современная отечественная система средне специального образования рассматривается как стратегически важная сфера общества, которая может активно влиять и на процесс профессиональной социализации студенчества. В этом ракурсе систему СПО можно рассматривать и как социальный институт общества. До недавнего времени профессиональное становление личности как будущего специалиста в основном заключалось в приобретении ею определённых профессиональных знаний, умений и навыков. Практика показывает ограниченность такого подхода. В последние годы многие учёные и практики, которые непосредственно связаны с деятельностью будущих специалистов, настаивают на том, что их первичная профессиональная социализация, ценностно-мировоззренческая позиция уже должна быть сформированной во время обучения профессии.

В этом ракурсе профессиональное образование можно рассматривать как этап первичной профессиональной социализации будущих рабочих и специалистов. Поэтому на учебное заведение ложится ответственность за совершенствование их профессиональных навыков, формирование морально-этической культуры, которая может стать важным фактором взаимодействия между будущими коллегами, подчиненными и клиентами, соблюдение принципов и норм профессионального поведения.

По словам Звягинцевой В.В., высказанным в диссертационной работе: «Выпускник учебного заведения должен иметь сформированные навыки саморегуляции, положительные направления мотивации на осуществление профессиональной деятельности, быть готовым к совершенствованию своего личностного и профессионального роста, а при решении профессиональных задач проявлять активность и мобильность.»⁶ И, хотя сказано это было про студентов ВУЗов, мы считаем, что то же можно сказать и про студентов техникумов и колледжей.

Показательным является исследование, проведенное Колмогоровой И.К. в диссертации «Исследование и анализ адаптации к профессиональной деятельности выпускников вуза гуманитарного профиля».⁷ Она отмечает, что по результатам анкетирования более половины студентов не имеют представления о практике трудоустройства. Лишь малая часть студентов смогли сопоставить содержание получаемого образования с реальностью будущей профессии.

⁶ <http://cheloveknauka.com/professionalnaya-sotsializatsiya-studentov-vypusknyh-kursov-gumanitarnyh-vuzov>

⁷ <https://cyberleninka.ru/article/v/issledovanie-i-analiz-adaptatsii-k-professionalnoy-deyatelnosti-vypusknikov-vuza-gumanitarnogo-profilya>

Результаты опросов, проведенных нами, по сути, аналогичны. По данным анкетирования студентов – выпускников в Заринском политехническом техникуме, более 70% из них тревожатся о своем профессиональном будущем, видят его неопределенным и не чувствуют в себе способностей к положительному изменению данной ситуации. На выпускном курсе 52% из тех, кто ранее по картам компетенций оценивали свой профессионализм выше среднего, начинают сомневаться в своих профессиональных умениях и навыках.

Колмогорова И.К. предлагает для студентов ВУЗов ввести элективный курс, в основе которого лежит ознакомление с профессионально-важными качествами и другими важными для трудовой адаптации разделами.

Важность введения подобных курсов отмечены и другими авторами (Безюлева Г.В., Чиркова М.А., Битянова М.Р. и др.).

Проанализировав опыт коллег и учитывая специфику нашего учебного заведения мы считаем, что актуальность программы учебной дисциплины «Профессиональное самоопределение» связана с необходимостью психолого-педагогического сопровождения на этапе первичной профессиональной социализации, позволяющего снизить величину нервно-психического напряжения в период подготовки к выпускным экзаменам, защиты диплома, и профессионального самоопределения после окончания техникума. Конечно, проблема не нова и решалась и ранее различными средствами. Помощь психолога традиционно заключалась в проведении в выпускных группах цикла классных часов, посвященных способам поиска работы, тренинга делового общения и индивидуальном сопровождении студентов по запросу. Однако, на наш взгляд, подобный подход не позволял, во-первых, соблюсти принцип максимального охвата студентов, во-вторых, ограничивал психолога в наборе средств и методов воздействия. Кроме того, не соблюдался принцип системности и преемственности.

Таким образом, выделение часов вариативной части ФГОС СПО позволило расширить возможности психолого-педагогического сопровождения на этапе выпуска студентов. Данный курс стал некоей отправной точкой, от которой строится дальнейшее сопровождение, реализуемое через классные часы, тренинги делового общения и индивидуальное сопровождение студентов.

Новизна программы заключается в учете специфики профессионального обучения в техникуме (преобладание групп с получением начального профессионального образования, низкий уровень учебных навыков и учебной мотивации, преобладания конкретного мышления над абстрактным), пересмотре содержания известных упражнений в соответствии с возрастом и психологическими особенностями студентов, использовании психодиагностического материала в развивающих целях.

Программа предназначена для всех студентов выпускных курсов независимо от уровня образования.

Общеметодологические принципы, используемые в программе:

- принцип детерминизма. Всякое явление имеет причину, всякое психологическое исследование является поиском причины;
- принцип единства сознания, деятельности и общения. Не может быть деятельности без сознания и сознания без деятельности. Сознание и все психические свойства человека проявляются и формируются в деятельности и общении с другими людьми;
- генетический принцип (принцип развития). Все психические явления рассматриваются как постоянно развивающиеся и изменяющиеся. Охарактеризовать психическое явление можно лишь тогда, если выясним его характерные особенности в данный момент, историю его возникновения и перспективы развития;
- принцип личностного подхода;
- принцип системного подхода. Системный подход предполагает, что предмет, объект и средства изучения являются сложной системой.

В программе мы используем различные группы методов:
эмпирические методы (наблюдение, тестирование, изучение продуктов деятельности);
организационные методы (сравнительный анализ, метод поперечных срезов, лонгитюдный);
методы обработки данных (количественный и качественный анализ);
методы психологического воздействия (дискуссии, функциональный тренинг).

1.2. Указание вида программы

Вид программы – образовательная

Тип программы – модифицированная.

1.3. Цели и задачи программы

Цель – создание условий для эффективного прохождения этапа первичной профессиональной социализации будущих рабочих и специалистов

Задачи:

- Развитие навыков и мотивации стратегического и тактического планирования собственного профессионального развития
- Развитие навыков самопрезентации в профессиональной деятельности
- Отработка средств, обеспечивающих успешное прохождение всех этапов поиска работы и адаптации на новом рабочем месте.

1.4. Описание участников программы

В программе принимают участие студенты выпускных курсов Заринского политехнического техникума, получающие начальное профессиональное и средне-специальное образование, возраст которых в среднем составляет 16-19 лет. В основном они поступают учиться после окончания 9 класса общеобразовательной школы, но бывают исключения, так на начало 2016-17 учебного года 3% из числа всех первокурсников составили студенты, начавшие обучение в техникуме после окончания 10 или 11 классов школы, 4,2% - это выпускники школы разных лет, не получившие ранее профессиональное образование, их средний возраст составляет 24-26 лет.

Ограничением для участия в программе может быть наличие дефекта интеллектуального развития, если степень дефекта не позволяет понимать смысл предлагаемых упражнений.

Так же критерием ограничения участия в программе являются:

- неадекватное состояние (алкогольное, наркотическое опьянение, психопатоподобное и выраженное деструктивное, асоциальное поведение);
- необходимость медикаментозного лечения;

1.5. Сроки и этапы реализации программы, формы ее реализации

Программа реализуется за счет часов вариативной части ФГОС СПО в форме учебной дисциплины.

Сроки реализации: 1 полугодие учебного года.

1.6. Ресурсы, которые необходимы для эффективной реализации программы:

○ **требования к специалистам, реализующим программу;**
профессиональная подготовка в области практической психологии образования, аттестация на квалификационную категорию, знания в области возрастной психологии (юношеский возраст), психологии профессиональной деятельности, психологического консультирования в системе образования; умения и навыки проведения групповых и индивидуальных развивающих занятий со студентами возрастной категории 16-19 лет.

○ **перечень учебных и методических материалов, необходимых для реализации программы;**

Интернет-ресурсы по вопросам выбора профессии, планирования карьеры, профориентации

<http://www.delovie.ru> Официальный сайт Московского Центра Труда и Занятости Молодежи «Перспектива»

<http://www.job.ru> «Всё о работе. Вакансии и резюме, аналитика, кадровые агентства»

<http://www.labor.ru> Официальный сайт Департамента труда и занятости Москвы

<http://www.msu.ru/work> Раздел «Профориентация и трудоустройство» сайта Московского государственного университета имени М. В. Ломоносова

<http://www.profcareer.ru> Центр тестирования и развития «Гуманитарные технологии»

<http://www.profedu.ru> Портал профессионального образования

<http://www.proftime.edu.ru> сайт для старшеклассников и специалистов по профориентационной работе «Время выбрать профессию»

<http://www.shkolniki.ru> Центр профориентации «Разумный выбор»

http://www.edu.ru/db/portal/index_org.htm Портал «Российское образование»

<http://www.planetaedu.ru> Планета образования

<http://www.postupim.ru> Поступим.ру – место общения школьников, выпускников и абитуриентов

<http://moscollege.umcspo.ru> «Выбери профессию» (государственные образовательные учреждения среднего профессионального образования)

http://www.mosteens.ru/ru/you_future Портал для московской молодежи

<http://www.sami-forum.ru> Международный молодежный форум по самоопределению "Мы сами!"

<http://www.ed.vseved.ru> Образование. ВУЗы Москвы и России, Рейтинг ВУЗов, школы, новости образования, статьи, рефераты, курсы.

<http://www.uceba.ru> крупнейший образовательный сайт, который входит в структуру Издательского дома «Работа для Вас».

<http://www.rabochee-mesto.com> – портал «Ваше рабочее место» помощь в выборе профессии

<http://www.start4you.ru> сайт «Образование и карьера» информационно-справочный ресурс для выпускников школ и студентов.

<http://www.urc.ac.ru/abiturient/index.html> Общероссийская информационно-справочная система «Абитуриент» - предназначена для поступающих в вузы и школы России.

<http://zarinsk.gorodrabot.ru/>– содержится информация о вакансиях в г. Заринске и регионе.

<http://trud22.ru/centres/zarinsk/>- сайт Центра занятости Алтайского края

<http://tomsk.irr.ru>– электронный вариант газеты «Из рук в руки».

<http://zarplata.tomsk.ru>– информация о вакансиях и заработной плате.

<http://abiturient.asu.ru/>- информация о возможностях обучения для студентов по ряду перспективных направлений в АГУ.

<http://altstu.ru/Abitur/> - информация о возможностях обучения для студентов по ряду перспективных направлений в АлтГТУ.

Так же в программе используется психодиагностический материал следующих тестов:

1. Диагностика самооценки мотивации одобрения. (Д.Марлоу и Д.Крауна)⁸
2. Диагностика коммуникативных и организационных качеств личности (КОС)⁹
3. Тест «Что люди хотят получить от своей работы»¹⁰
4. Тест «Характер сотрудника»¹¹

⁸ Практическая самодиагностика/ Сост. Д.Я. Райгородский. Самара, 1998.

⁹ Шеламова Г.М. Деловая культура и психология общения.-М.:Издательский центр «Академия», 2007.- 160с.

¹⁰ Руководство персоналом: Практикум: Учебное пособие для студентов вузов /В.П. Пугачев. – М.: Аспект Пресс, 2006.

5. Тест «Социальная установка» (Потемкина)¹²

1.7. Уровень внедрения программы

Программа учебного курса «Профессиональное самоопределение» в виде, представленном на конкурс, реализуется в течение 2016-17 учебного года. Однако опыт введения в учебный план элективных курсов, направленных на обучение навыкам поиска работы, развитие коммуникативных компетенций в деловом общении в техникуме уже был. Так, в период 2003-2010 гг проводился факультативный курс «Планирование карьеры» в количестве 18 часов на выпускном курсе.

Что касается презентуемого учебного курса «Профессиональное самоопределение», по итогам его реализации в этом учебном году можно делать предварительные выводы, основываясь на следующих результатах мониторинга:

1. На 15% снизился уровень нервно-психического напряжения студентов выпускных групп этого учебного года по сравнению с предыдущим.

2. Заполняя карты профессиональной компетенции, 32% из тех, кто в начале выпускного курса сомневались в своих профессиональных умениях и навыках, стали выше их оценивать.

3. Только 20% студентов по итогам анкетирования не представляют, где и кем они будут работать после выпуска (по сравнению с 70% в начале).

Наши выводы – внедрение программы учебного курса «Профессиональное самоопределение» можно считать удовлетворительным.

Пока нет возможности оценить главный критерий эффективности - процент трудоустроившихся и работающих на одном рабочем месте в течение 3-5 лет.

Однако реализация программы «Профессиональное самоопределение» как учебной дисциплины будет продолжена, а значит, продолжится сбор данных для анализа ее эффективности, и спустя несколько лет будет возможность более полного изучения динамики.

2. ПАСПОРТ РАБОЧЕЙ ПРОГРАММЫ УЧЕБНОЙ ДИСЦИПЛИНЫ

ОУД.13. ПРОФЕССИОНАЛЬНОЕ САМООПРЕДЕЛЕНИЕ

2.1. Область применения программы

Рабочая программа учебной дисциплины может быть использована в дополнительном профессиональном образовании (в программах повышения квалификации и переподготовки) и профессиональной подготовке по

Рабочая программа учебной дисциплины является частью программы подготовки квалифицированных рабочих и специалистов в соответствии с ФГОС по профессиям СПО: «Повар, кондитер», «Мастер общестроительных работ», «Сварщик (электросварочные и газосварочные работы)», «Машинист машин коксохимического производства», «Мастер по обработке цифровой информации».

2.2. Место дисциплины в структуре основной профессиональной образовательной программы:

Дисциплина входит в общепрофессиональный цикл

2.3. Цели и задачи дисциплины – требования к результатам освоения дисциплины:

В результате освоения дисциплины обучающийся должен уметь:

- позитивно и конструктивно относиться к собственной личности;
- адекватно воспринимать себя и оценивать других;

¹¹ Там же.

¹² <http://www.hr-portal.ru/tool/test-potemkinoy-diagnostika-socialno-psihologicheskikh-ustanovok-lichnosti-v-motivacionno>

- планировать свои жизненные цели как стратегически, так и тактически; принимать конструктивные взвешенные решения;
 - планировать свое профессиональное развитие;
 - владеть навыками рефлексии, идентификации, аттракции и эмпатии;
 - различать представителей различных типологий личности и применять эффективные методы взаимодействия с ними;
 - соблюдать правила профессиональной этики;
 - применять различные средства, техники и приемы эффективного общения в профессиональной деятельности;
 - использовать приемы саморегуляции поведения в процессе межличностного общения, адекватно вести себя в стрессовых ситуациях;
 - определять тактику поведения в конфликтных ситуациях, возникающих в профессиональной деятельности;
 - грамотно и уверенно вести себя в сложных ситуациях,
 - анализировать свои сильные и слабые стороны;
 - анализировать потребности рынка труда и конкретных работодателей;
 - использовать эффективные методы и приемы самопрезентации;
 - составлять поисковые письма, автобиографию, резюме;
- В результате освоения дисциплины обучающийся должен знать:
- способы самопрезентации;
 - механизмы взаимопонимания в деловом общении;
 - техники и приемы общения, правила слушания, ведения беседы, убеждения;
 - источники, причины, виды и способы разрешения конфликтов, возникающих в деловом общении,
 - права и обязанности молодых специалистов
 - пошаговую технологию поиска работы

2.4. Рекомендуемое количество часов на освоение программы дисциплины:

максимальной учебной нагрузки обучающегося 28 часа, в том числе:
 обязательной аудиторной учебной нагрузки обучающегося 18 часов;
 самостоятельной работы обучающегося 10 часов.

3. СТРУКТУРА И ПРИМЕРНОЕ СОДЕРЖАНИЕ УЧЕБНОЙ ДИСЦИПЛИНЫ

3.1. Объем учебной дисциплины и виды учебной работы

Вид учебной работы	Объем часов
Максимальная учебная нагрузка (всего)	<i>28</i>
Обязательная аудиторная учебная нагрузка (всего)	<i>18</i>
в том числе:	
практические занятия	<i>10</i>
контрольные работы	<i>2</i>
Самостоятельная работа обучающегося (всего)	<i>10</i>
В том числе:	
рефераты	
сочинения, эссе	
сообщения	
презентации	
<i>Итоговая аттестация в форме зачета</i>	

3.2. Примерный тематический план и содержание учебной дисциплины «Профессиональное самоопределение»

Наименование разделов и тем	Содержание учебного материала, лабораторные и практические работы, самостоятельная работа обучающихся, курсовая работ (проект) (если предусмотрены)	Объем часов
Тема 1. Деловая карьера как социально-экономическая категория	Содержание учебного материала	4
	1. Суть категории «карьера»	
	2. Виды карьеры	
	3. Модели карьерных процессов	
	Практические занятия: Структурирование моделей карьерных процессов	2
	Самостоятельная работа обучающихся: Презентация «Виды карьеры – как я планирую свой карьерный рост» (критерии оценивания в Приложении 6) Эссе «Карьерный рост: за или против» (критерии оценивания в Приложении 2)	3
Тема 2. Индивидуальная траектория карьерного роста	Содержание учебного материала	6
	1. Осознание себя и своих возможностей (карты профессиональных компетенций представлены в Приложении 5)	
	2. Мотивационная составляющая для движения к цели	
	3. Личностные качества в формировании карьеры	
	Практические занятия: Практикум изучения личностных качеств, необходимых в формировании карьеры (с использованием психологических тестов) (Приложение 8) Деловая игра «В некотором царстве, в некотором государстве» (Приложение 7)	4
	Самостоятельная работа обучающихся: Самоанализ навыков общения в жизненных ситуациях (Приложение 9) Реферат «Типы личности и карьерный рост» (критерии оценивания в Приложении 1)	3
Тема 3. Технологии поиска работы	Содержание учебного материала	6
	1. Этапы поиска работы. Этап самоанализа. Выбор методов поиска работы.	
	2. Портфолио, Резюме, Сопроводительное письмо, Переговоры с работодателем	
	3. Подготовка к собеседованию; Правила поведения на собеседовании; Типы собеседований, Вопросы на собеседовании.	
	4. Адаптация на новом месте работы.	
	Практические занятия 1. Подготовка к собеседованию с работодателем (Приложение 10)	4

	2. Составление делового письма , резюме и автобиографии (Приложение 11) 3. Решение ситуативных задач (Приложение 12)	
	Самостоятельная работа обучающегося Реферат на тему: « Методы поиска работы» Составление резюме Работа с информационными источниками о вакантных рабочих местах	4
	Итоговый зачет	2
	Всего:	28

4. УСЛОВИЯ РЕАЛИЗАЦИИ ПРОГРАММЫ ДИСЦИПЛИНЫ

4.1. Требования к минимальному материально-техническому обеспечению

Реализация программы дисциплины не требует наличия специального учебного кабинета; мастерских; лабораторий.

Оборудование учебного кабинета:

- посадочные места по наличию обучающихся;
- рабочее место преподавателя;
- комплект учебно-наглядных пособий;
- комплект учебно-методической документации,

Технические средства обучения:

- компьютер с лицензионным программным обеспечением,
- интерактивная доска
- мультимедиапроектор.

4.2. Информационное обеспечение обучения

Перечень рекомендуемых учебных изданий, Интернет-ресурсов, дополнительной литературы

Основные источники:

1. Головаха Е.И. Жизненная перспектива и профессиональное самоопределение молодежи. – Киев: Наукова думка, 1988. – 144 с.

2. [Ермолаева Л. К. Психология в схемах. Учебное пособие: М.: «Флинта», 2012. – 88с. – ISBN 9785976519916](#)

3. [Замедлина Е.А. Конфликтология: Учеб. пособие / Е.А. Замедлина. - 2-е изд. - \(ВПО: Бакалавриат\). М.: Инфра-М, РИОР, 2013. -141 с.- ISBN: 978-5-369-01082-2, 978-5-16-006034-7](#)

4. Климов Е.А. Как выбирать профессию. М.: Просвещение, 1991.

5. [Корягин А.М., Бариева Н.Ю., Кошлякова Ю.Б. Самооценка и уверенное поведение. Учебное пособие М.: Академия, 2013. -160с.-ISBN: 978-5-4468-0105-3](#)

6. Лепешева Е. Программа личностного и профессионального самоопределения учащихся //Школьный психолог. – 2006. - №3, фев. – С. 36-37

7. [Макарова И.В. Психология. Учебное пособие для СПО М.: Юрайт, 2014.- 238с.- ISBN: 978-5-9916-4277-4](#)

8. [Панфилова А. Психология общения : учебник \(ФГОС СПО\) М.: 2013. - 368 с.- ISBN 978-5-7695-9683-4](#)

9. [Практическая самодиагностика/ Сост. Д.Я. Райгородский. Самара, 1998.](#)

10. ПрофорIENTATION старшекласников : сборник учебно-методических материалов/ Изд-во «Учитель» ; сост., ред. и коммент. Т. В. Черниковой. - Волгоград: Учитель, 2007. - 120 с.

11. Пряжников Н.С. Игры и методики для профессионального самоопределения старшекласников. – М.: Первое сентября, 2006. – 224 с.

12. Пряжников Н.С. Профессиональное и личностное самоопределение. – М. – Воронеж, 1996.

13. Рожкова М.И. Классному руководителю по профессиональной ориентации: Учебно-методическое пособие. – М.: ВЛАДОС, 2001. – 280 с.

14. [Руководство персоналом: Практикум: Учебное пособие для студентов вузов /В.П. Пугачев. – М.: Аспект Пресс, 2006. – 316 с. ISBN 5 – 7567 – 0439 – 6](#)

15. Соломин И.Л. Экспресс-диагностика персонала/ И. Л. Соломин. - СПб.: Речь, 2008. - 279 с.

16. [Столяренко Л.Д. Психология: Для среднего профессионального образования Учебники, учебные пособия ISBN 5-222-03303-1](#)

17. [Сухов А.Н. Социальная психология \(СПО\) М.: Академия, 2013.-160с.-ISBN-978-5-7695-7779-62014](#)

18. Ушева Т.Ф. Формирование и мониторинг рефлексивных умений учащихся. Красноярск, 2007.- 126 с.

19. Чистякова С.Н. Основы профессиональной ориентации школьников. – М.: Просвещение, 1988. – 150 с.

20. [Шеламова Г.М. Деловая культура и психология общения.-М.:Издательский центр «Академия», 2007.-160с.- ISBN: 978-5-7695-4372-2](#)

21. Щедровицкий Г.П. Путеводитель по методологии организации, руководства и управления.- М., 2002.

22. Якушина Е. Интернет помогает учиться и выбрать профессию //Народное образование. – 2006. - №5, июнь. – С.163 – 170.

Дополнительные источники:

23. [Карнеги,Д. Как завоевывать и оказывать влияние на людей. - М., Прогресс,1984. – 320 с. - ISBN 985-14-1051-9](#)

24. [Кошечая, И. П., Канке, А.А.Профессиональная этика и психология делового общения. - М.: ИД «Форум»:ИНФРА-М,2009. - 304 с - ISBN: 978-5-8199-0374-2, 978-5-16-003441-6](#)

25. [Лисенкова, О.Ю. Этика и психология деловых отношений, Москва, Дрофа 2004. - 336 с ISBN:: 5-89502-404-1.](#)

26. [Сандомирский М.Е. Психология коммерции.-М.:Академия, 2006.-224](#)

27. [Сорокина Л.С. Основы делового общения, Москва, Дрофа, 2005.](#)

28. [Томилов В.В. Культура предпринимательства.- СПб.: Питер, 2000 . – 368. ISBN: 0-939975-13-0](#)

29. [Язык жестов. Кристина Айслер-Мертц / Пер. с нем. К. Давыдовой. — М.: ФАИР-ПРЕСС, 2001. — 160 с. — ISBN 5-8183-0323-3;](#)

5. КОНТРОЛЬ И ОЦЕНКА РЕЗУЛЬТАТОВ ОСВОЕНИЯ ДИСЦИПЛИНЫ

Контроль и оценка результатов освоения дисциплины осуществляется преподавателем в процессе проведения практических занятий и лабораторных работ, тестирования, а также выполнения обучающимися индивидуальных заданий, проектов, исследований

Результаты обучения (освоенные умения, усвоенные знания)	Формы и методы контроля и оценки результатов обучения
Планирование своих жизненных целей как стратегически, так и тактически; умение принимать конструктивные взвешенные решения;	Практикум, проекты, итоговый зачет
Умение планировать свое профессиональное развитие;	Практикум, проекты, итоговый зачет
Умение различать представителей различных типологий личности и применять эффективные методы взаимодействия с ними;	Практикум,
Соблюдение правил профессиональной этики;	Практикум

Умение применять различные средства, техники и приемы эффективного общения в профессиональной деятельности;	Психологические тесты, практикумы
Умение использовать приемы саморегуляции поведения в процессе межличностного общения, адекватно вести себя в стрессовых ситуациях;	Психологические тесты, практикумы, индивидуальные задания
Умение определять тактику поведения в конфликтных ситуациях, возникающих в профессиональной деятельности;	Психологические тесты, практикумы
Умение грамотно и уверенно вести себя в ситуации поиска работы.	Практикум, итоговый зачет, индивидуальные задания
Знание способов самопрезентации;	Практикум

6. ПРИЛОЖЕНИЯ

Приложение 1.

Реферат: требования к оформлению и критерии оценки.¹³

Реферат – это краткое изложение в письменном виде содержания и результатов индивидуальной учебно-исследовательской деятельности, имеет регламентированную структуру, содержание и оформление. Его задачами являются:

1. формирование умений самостоятельной работы студентов с источниками литературы, их систематизация;
2. развитие навыков логического мышления;
3. углубление теоретических знаний по проблеме исследования.

Текст реферата должен содержать аргументированное изложение определенной темы. Реферат должен быть структурирован (по главам, разделам, параграфам) и включать разделы: введение, основная часть, заключение, список используемых источников. В зависимости от тематики реферата к нему могут быть оформлены приложения, содержащие документы, иллюстрации, таблицы, схемы и т.д.

Реферат печатается с использованием компьютера и принтера на одной стороне листа белой бумаги формата А4 (210 x 297 мм) и представляется в сброшюрованном виде в папке типа «скоросшиватель». Оформление реферата производится в следующем порядке:

- титульный лист;
- оглавление;
- введение;
- основная часть, разбитая на главы и параграфы;
- список используемой литературы;

¹³ chpkol.ru/files/prepod/portf/9.docx

- приложения.

Общий объем реферата не должен превышать 15-20 страниц для печатного варианта. Текст набирается в текстовом редакторе Microsoft Word, при этом рекомендуется использовать шрифт Times New Roman Cyr, размер шрифта – 14 пт, с полуторным межстрочным интервалом. Размеры полей: слева – 3 см, справа, сверху и снизу – 2 см. Каждая страница нумеруется в середине нижней строки в районе колонтитула. Счет нумерации ведется с титульного листа, на котором цифры не проставляются. Таблицы, схемы, чертежи, графики, имеющиеся в тексте, а также возможные приложения нумеруются каждые в отдельности. Они должны иметь название и ссылку на источник данных, а при необходимости и указание на масштабные единицы. В тексте не допускается сокращение названий, наименований (за исключением общепринятых аббревиатур). Титульный лист и список литературы оформляются на основе Приложений 1, 2.

Во **введении** указывается обоснование актуальности темы реферата с позиций научной значимости (малая изученность вопроса, его спорность, дискуссионность и проч.), либо современной востребованности; постановку целей и формирование задач; краткий обзор литературы и прочих источников информации (при этом ограничение их только учебной и справочной литературой недопустимо).

Основная часть реферата структурируется по главам, параграфам, количеству и названия которых определяются автором. Подбор глав должен быть направлен на рассмотрение и раскрытие основных положений выбранной темы; демонстрацию автором навыков подбора, структурирования, изложения и критического анализа материала по конкретной теме; выявление собственного мнения, сформированного на основе работы с источниками и литературой. Обязательными являются ссылки на авторов, чьи позиции, мнения, информация использованы в реферате. *Образец: «Концепция – это совокупность основных идей, определенная трактовка, основная точка зрения на какое-либо явление или совокупность явлений» [2, с.13], где 2 – номер книги из списка используемой литературы, а с.13 – страница, на которой эта часть текста расположена.*

Заключение состоит из подведения итогов выполненной работы; краткого и четкого изложения выводов; анализа степени выполнения поставленных во введении задач; обобщения положений, высказанных во введении и основной части.

Список используемой литературы к реферату оформляется в порядке появления ссылок на источники в тексте реферата. В него вносится весь перечень изученных авторами в процессе написания реферата монографий, статей, учебников, справочников, энциклопедий и др.

Приложения следует оформлять как продолжение реферата на его последующих страницах, располагая приложения в порядке появления на них ссылок в тексте реферата.

Критериями оценки реферата являются: новизна текста, обоснованность выбора источников литературы, степень раскрытия сущности вопроса, соблюдения требований к оформлению.

Новизна текста: а) актуальность темы исследования; б) новизна и самостоятельность в постановке проблемы, формулирование нового аспекта известной проблемы в установлении новых связей (межпредметных, внутриспредметных, интеграционных); в) наличие авторской позиции, самостоятельность оценок и суждений.

Обоснованность выбора источников литературы: оценка использованной литературы: привлечены ли наиболее известные работы по теме исследования (в т.ч. журнальные публикации последних лет, последние статистические данные, сводки, справки и т.д.).

Степень раскрытия сущности вопроса: а) соответствие плана теме реферата; б) соответствие содержания теме и плану реферата; в) обоснованность способов и методов работы с материалом, способность его систематизировать и структурировать; г) полнота и

глубина знаний по теме; е) умение обобщать, делать выводы, сопоставлять различные точки зрения по одному вопросу (проблеме).

Соблюдение требований к оформлению: насколько верно оформлены ссылки на используемую литературу, список литературы; оценка грамотности и культуры изложения (в т.ч. орфографической, пунктуационной, стилистической культуры, единство жанровых черт); владение терминологией; соблюдение требований к объёму реферата.

Оценка 10-9 ставится, если выполнены все требования к написанию реферата: обозначена проблема и обоснована её актуальность; сделан анализ различных точек зрения на рассматриваемую проблему и логично изложена собственная позиция; сформулированы выводы, тема раскрыта полностью, выдержан объём; соблюдены требования к внешнему оформлению.

Оценка 8-7 – основные требования к реферату выполнены, но при этом допущены недочёты. В частности, имеются неточности в изложении материала; отсутствует логическая последовательность в суждениях; не выдержан объём реферата; имеются упущения в оформлении.

Оценка 6-5 – имеются существенные отступления от требований к реферированию. В частности: тема освещена лишь частично; допущены фактические ошибки в содержании реферата; отсутствуют выводы.

Оценка 4-2 – тема реферата не раскрыта, обнаруживается существенное непонимание проблемы.

Оценка 1 – реферат не представлен.

«Зачтено» - оценка более 5 баллов

«Не зачтено» - оценка менее 5 баллов

Приложение 2.

Требования к содержанию эссе, сочинения-самоанализа.¹⁴

Эссе (от фр. *essai* – попытка, от лат. *exagium* – взвешивание) – краткое, свободное прозаическое сочинение, рассуждение небольшого объема со свободной композицией. Эссе выражает индивидуальные впечатления и соображения по конкретному вопросу и заведомо не претендует на определяющую или исчерпывающую трактовку предмета. Как правило, эссе предполагает новое, субъективно окрашенное мнение о чем-либо. Эссе должно содержать четкое изложение сути поставленной проблемы, включать самостоятельно проведенный анализ этой проблемы с использованием концепций и аналитического инструментария, имеющегося в психологии, выводы, обобщающие авторскую позицию по поставленной проблеме. Построение эссе – это ответ на вопрос или раскрытие темы, которое основано на классической системе доказательств.

Структура эссе.

Введение – суть и обоснование выбора темы. Оно состоит из ряда компонентов, связанных логически и стилистически. На этом этапе очень важно правильно сформулировать вопрос, на который необходимо найти ответ в ходе исследования.

Основная часть – теоретические основы выбранной проблемы и изложение основного вопроса. Данная часть предполагает развитие аргументации и анализа, а также обоснование их, исходя из имеющихся данных и позиций по этому вопросу. В этом заключается основное содержание эссе и это представляет собой главную трудность.

Заключение – обобщения и аргументированные выводы по теме с указанием области ее применения.

Критерии оценки эссе

Критерий	Требования к эссе	Максимальное количество
----------	-------------------	-------------------------

¹⁴ <https://gym1505.ru/roginskiy/essey>

		баллов
Знание и понимание теоретического материала	<ul style="list-style-type: none"> - рассматриваемые понятия определяются четко и полно, приводятся соответствующие примеры, - используемые понятия строго соответствуют теме, - самостоятельность выполнения работы 	2
Анализ и оценка информации	<ul style="list-style-type: none"> - грамотно применяется категория анализа, - умело используются приемы сравнения и обобщения для анализа взаимосвязи понятий и явлений, - объясняются альтернативные взгляды на рассматриваемую проблему, - обоснованно интерпретируется текстовая информация, - дается личная оценка проблеме 	4
Построение суждений	<ul style="list-style-type: none"> - изложение ясное и четкое, - приводимые доказательства логичны - выдвинутые тезисы сопровождаются грамотной аргументацией, - приводятся различные точки зрения и их личная оценка, - общая форма изложения полученных результатов и их интерпретации соответствует жанру проблемной научной статьи 	4

Максимальное количество баллов, которое участник может получить – 10.

«Зачет» - не менее 5 баллов за эссе.

«Незачет» - менее 5 баллов за эссе.

Приложение 3.

Критерии оценивания устных ответов студентов

Критерий	Требования	Максимальное количество баллов
Знание и понимание теоретического материала	<ul style="list-style-type: none"> - рассматриваемые понятия определяются четко и полно, приводятся соответствующие примеры, - используемые понятия строго соответствуют теме, - самостоятельность выполнения работы 	2
Анализ и оценка информации	<ul style="list-style-type: none"> - грамотно применяется категория анализа, - умело используются приемы сравнения и обобщения для анализа взаимосвязи понятий и явлений, - объясняются альтернативные взгляды на рассматриваемую проблему, 	4

5.2. 3.	Приготовление супов и соусов.									
П.К. 3.1.	Готовить бульоны и отвары.									
П.К. 3.2.	Готовить простые супы.									
П.К. 3.3.	Готовить отдельные компоненты для соусов и соусные полуфабрикаты.									
П.К. 3.4.	Готовить простые холодные и горячие соусы.									
5.2. 4.	Приготовление блюд из рыбы.									
П.К. 4.1.	Производить обработку рыбы с костным скелетом.									
П.К. 4.2.	Производить приготовление или подготовку полуфабрикатов из рыбы с костным скелетом.									
П.К. 4.3.	Готовить и оформлять простые блюда из рыбы с костным скелетом.									
5.2. 5.	Приготовление блюд из мяса и домашней птицы.									
П.К. 5.1.	Производить подготовку полуфабрикатов из мяса, мясных продуктов и домашней птицы.									
П.К. 5.2.	Производить обработку и приготовление основных полуфабрикатов из мяса, мясопродуктов и домашней птицы.									
П.К. 5.3.	Готовить и оформлять простые блюда из мяса и мясных продуктов.									
П.К. 5.4.	Готовить и оформлять простые блюда из домашней птицы.									
5.2. 6.	Приготовление холодных блюд и закусок.									
П.К. 6.1.	Готовить бутерброды и гастрономические продукты порциями.									
П.К. 6.2.	Готовить и оформлять салаты.									
П.К. 6.3.	Готовить и оформлять простые холодные закуски.									
П.К. 6.4.	Готовить и оформлять простые холодные блюда.									
5.2. 7.	Приготовление сладких блюд и напитков.									
П.К. 7.1.	Готовить и оформлять простые холодные и горячие сладкие блюда.									
П.К. 7.2.	Готовить простые горячие напитки.									
П.К. 7.3.	Готовить и оформлять простые холодные напитки.									
5.2. 8.	Приготовление хлебобулочных, мучных и кондитерских изделий.									
П.К.	Готовить и оформлять простые									

Отмечены информационные ресурсы	0	10	
Логическая последовательность информации на слайдах	0	10	
Оформление презентации			
Единый стиль оформления	0	10	
Использование на слайдах разного рода объектов	0	10	
Текст легко читается, фон сочетается текстом и графическими файлами	0	5	
Использование анимационных объектов	0	5	
Правильность изложения текста	0	10	
Использование объектов, сделанных в других программах	0	10	
Содержание презентации			
Сформулирована цель работы, выделены основные задачи	0	10	
Содержание работы соответствует теме.	0	10	
Проведен анализ литературы по теме	0	10	
Использованы примеры, соответствующие профессии	0	10	
Сделаны выводы	0	10	
Выводы соответствуют поставленной цели	0	10	
Сумма баллов		140	

Оценка «5» 140 – 120 баллов

Оценка «4» 119 - 91 баллов

Оценка «3» 90 – 50

Оценка «2» ниже 50 баллов

Приложение 7.

Деловая игра "В некотором царстве, в некотором государстве..."¹⁶

Цели: активизация процесса самопознания, формирование мотивации саморазвития, актуализация потребности в карьерном росте и развитии.

Задачи: повышение спонтанности и креативности студентов, диагностика организационных и лидерских качеств, развитие коммуникативных навыков.

Описание методики:

1 этап "Царь - батюшка" - 5 мин.

Ведущий. *Помните сказку: - "В некотором Царстве, некотором государстве жил-был царь..." А в нашем случае генеральный директор крупной корпорации. Вам предоставляется возможность начать свою трудовую деятельность в этой корпорации.*

¹⁶ <http://festival.1september.ru/articles/603864/>, **Макеева Е.А. Большая психологическая игра "В некотором царстве, в некотором государстве..."**

Представьте, что вы акционер, имеющий право решающего голоса при выборе руководства корпорацией. Вот сейчас мы и займемся выбором генерального директора. Кого вы выберете? Отвечая на поставленный вопрос, каждый должен взять стикер и отдать его человеку, которого он считает подходящим на эту должность. Сделайте свой выбор.

Когда определяется человек, получивший максимальное количество выборов. ведущий просит выбравших его объяснить причины выбора. При этом он должен обратиться к своему избраннику напрямую. Например: *"Я выбрал тебя, Денис, потому что считаю именно тебя наиболее подходящим на эту роль, т.к. и т.д."*

Вопросы для обсуждения.

- Насколько вы могли предсказать результат выборов, был ли он неожиданным для вас, когда это касалось вас самих или других участников группы?

2 этап "Кто ты будешь такой?..." - 20 мин.

Ведущий. *Царь не может быть без свиты. Помните известную детскую считалку:*

*"На Златом крыльце сидели
Царь, Царевич, Король, Королевич,
Сапожник, Портной,
Кто ты будешь такой?..."*

Участникам предлагается в течение 10 минут выбрать для себя роль в корпорации и попроситься на службу, доказав генеральному директору, что он как нельзя лучше подходит для этой роли. Начальник либо принимает его на эту роль, либо обоснованно отказывает и наделяет его ролью на свое усмотрение. Участники занимают место в соответствии со своей ролью. Проигрывание ролей.

Обсуждение.

- Удалось ли тебе презентовать себя в незнакомой группе?*
- Доволен ли ты своей ролью?*
- Чем твоя роль привлекательна для тебя?*
- Согласен ли ты с царем?*

3 этап "Государственный переворот" -30 мин.

Каждому участнику дается один ход, с помощью которого он может изменить свое или чужое положение в корпорации (повысить, понизить, уволить...). Когда заканчивается круг, то участники получают еще по одному ходу. Очень важно после каждого шага пояснять перестановки.

Когда "Царство" создано, проводится обсуждение и соотнесение полученного опыта с ситуациями в трудовом коллективе, в различных сферах жизни.

- Довольны ли вы ролями и должностями которые вам давали в игре другие участники?

- Довольны ли вы своей стратегией в игре?*
- Хотели бы вы работать в организации, которая у вас получилась?*
- Как перекликаются полученные роли с ролями, используемыми в реальной жизни?*

4 этап "Стол переговоров" - 20 мин.

Ведущий. *Сейчас вы сядете за стол переговоров. Цель ваших переговоров - создать такую организацию, где каждый остался доволен своей ролью, то есть мнение каждого должно быть учтено.*

Проигрывание ролей.

Обсуждение.

- Легко ли было вам прийти к общему решению?*
- Мнения всех участников были учтены?*
- Какие виды поведения помогли или мешали процессу достижения согласия?*
- Как изменилась атмосфера в группе?*

5 этап "Мое Царство:" - 20 мин.

Ведущий. *Мы завершаем это упражнение. Я прошу вас подойти к столу, взять краски и лист бумаги. Попробуйте отразить в рисунке свое эмоциональное состояние на данный момент. Время на рисование - 7 минут.*

Ведущий просит участников выбрать среди всех рисунков те, которые кажутся в чем-то похожими на их собственные или созвучными по настроению. Участники сообщают о своих выборах и коротко их поясняют. По желанию участники комментируют свои рисунки, рассказывают о своих ощущениях.

Обсуждение.

- *Что вы чувствуете сейчас?*
- *Менялись ли ваши чувства на протяжении игры?*
- *Какой из этапов игры был наиболее сложным для вас?*
- *Какие открытия для себя вы сделали в процессе игры?*

Приложение 8.

Список диагностических методик для проведения практикума

Диагностика самооценки мотивации одобрения. (Д.Марлоу и Д.Крауна)¹⁷

Диагностика коммуникативных и организационных качеств личности (КОС)¹⁸

Тест «Что люди хотят получить от своей работы»¹⁹

Тест «Характер сотрудника»²⁰

Тест «Социальная установка» (Потемкина)²¹

Приложение 9.

Упражнения «Развитие навыков общения в жизненных ситуациях» (по Ф.Зимбардо, А.Б. Добровичу)²²

Инструкция.

Выберите из текста упражнения, в которых рассказывается о вашей проблеме и выполните рекомендации по ее устранению. Сделайте выводы.

Проблема 1. Вы настолько застенчивы, что затрудняетесь обратиться к кому бы то ни было, кроме самых близких родственников и друзей.

Упражнения:

1. Позвоните в телефонную справочную и узнайте несколько нужных вам номеров.
2. Позвоните в железнодорожную справочную, узнайте время отправления поезда и т.п.
3. Позвоните по объявлению о продаже чего-либо, узнайте цену, расспросите характеристики товара.

При всех звонках следите за культурой речи, соблюдением норм делового этикета. И, в частности, не забывайте благодарить тех, кто отвечает на ваши вопросы.

Проблема 2. Вы считаете себя недостаточно общительным, испытываете трудности при контакте с малознакомыми людьми.

Упражнения:

¹⁷ Практическая самодиагностика/ Сост. Д.Я. Райгородский. Самара, 1998.

¹⁸ Шеламова Г.М. Деловая культура и психология общения.-М.:Издательский центр «Академия», 2007.- 160с.

¹⁹ Руководство персоналом: Практикум: Учебное пособие для студентов вузов /В.П. Пугачев. – М.: Аспект Пресс, 2006.

²⁰ Там же.

²¹ <http://www.hr-portal.ru/tool/test-potemkinoy-diagnostika-socialno-psihologicheskikh-ustanovok-lichnosti-v-motivacionno>

²² Барлас Т.В. Популярная психология. М., 1997.

1. Представьте малознакому человеку.
2. Пригласите кого-нибудь, кому по дороге с вами, идти или ехать вместе.
3. Включитесь в общую беседу своих одноклассников.
4. В общественном месте заведите разговор с рядом стоящим или сидящим человеком, желательно, противоположного пола.
5. Спросите у трех человек, как вам куда-то пройти. Постарайтесь поговорить с одним из них хотя бы две минуты.

Проблема 3. Вам трудно расположить к себе собеседника, добиться легкости в общении. К вам редко обращаются с просьбами и вопросами.

Упражнения:

1. Перед выходом «в люди» подумайте о чем-либо смешном или веселом. Посмотритесь в зеркало, запомните свое выражение лица и постарайтесь сохранить его как можно дольше.
2. Старайтесь приветствовать любого знакомого. Улыбнитесь и скажите что-то хорошее. Старайтесь, чтобы как можно больше людей отреагировало доброжелательно.

Проблема 4. В напряженной обстановке вы склонны раздражаться и вступать в пререкания.

Упражнения:

1. Старайтесь в напряженной ситуации доброжелательно шутить. Старайтесь получить доброжелательный ответ.
2. Тренировка выдержки. При случайной ссоре с незнакомым или малознакомым человеком коротко извинитесь и замолчите, вне зависимости от того, что о вас будет сказано.

Проблема 5. Часто люди бывают вам неприятны, хотя для этого нет особой причины.

Упражнения:

Представьте, что вы близкий родственник или друг неприятного для вас человека.

Наблюдайте за его поведением, объясняйте его поступки с этой (оправдывающей) точки зрения.

Результаты работы оформите в виде сочинения-самоанализа.

Приложение 10.

Контрольный список для оценки ответов на условном собеседовании

Варианты оценки:

«Нуждается в доработке» - неудовлетворительно

«Нормально» - в целом отвечает требованиям

«Хорошо» - полностью удовлетворяет всем требованиям.

	Нуждается в доработке	Нормально	Хорошо
Вход в комнату, приветствие			
Опрятный внешний вид			
Спокойное поведение, без излишней нервозности			
Вежливое и уверенное поведение			
Достаточно громкая четкая речь			
Дал грамотные ответы на вопросы о: - последнем месте работы - квалификации и навыках - здоровье			
Как подает себя			

Проявил живой интерес к работе			
--------------------------------	--	--	--

Замечания о действиях испытуемого:

Поведение и манеры _____

Ответы на вопросы _____

Приложение 11.

**Контрольный список после прохождения
реального собеседования (критерии самооценки)**

Отметьте галочкой каждый пункт, по которому получены хорошие результаты. Поставьте минус против пунктов, которые были упущены из виду или учтены недостаточно. Дополните необходимыми комментариями.

Место собеседования: _____

Дата: _____

		Место для отметки и комментария
1.	Пришел вовремя	
2.	Опрятно одет	
3.	Вошел правильно, поздоровался	
4.	Отсутствие излишней нервозности	
5.	Полностью ответил на вопросы	
6.	Удачно презентовал себя	
7.	Описал свою: - квалификацию - предшествовавший опыт работы - личные интересы	
8.	Указал сильные стороны	
9.	Подчеркнул, почему подходит для этой работы	
10.	Представил рекомендации	
11.	Смотрел на собеседника во время беседы	
12.	Периодически улыбался	
13.	Попрощался	
Вопросы, над которыми надо поработать дополнительно или попрактиковаться:		
А	Об опыте работы в целом	
Б	О предыдущей работе	
В	Даты	
Г	Причины увольнения	
Д	Здоровье	
Е	Возраст	
Ж	Личные обстоятельства	
З	Планы на будущее	
И	Другое	

Приложение 12.

Шаблон резюме²³

... (ФИО)

Дата рождения: ... (число/месяц/год)

Адрес проживания: ... (город, улица, дом, квартира)

Телефон: моб. ..., дом. ...

e-mail: ...

Фото

Цель: получение работы ... (указываете должность, на которую претендуете)

Ожидаемый уровень заработной платы (указываете по желанию): от \$...

Опыт работы (в обратном хронологическом порядке, начиная с последнего места работы):

... (месяц, год) – ... (месяц, год) - ... (указываете должность), ... (наименование компании), ... (сфера деятельности компании), ... (город месторасположения компании)

Функциональные обязанности:

- ...;

- ...

Достижения:

- ...;

- ...

... (месяц, год) – ... (месяц, год) - ... (указываете должность), ... (наименование компании), ... (сфера деятельности компании), ... (город месторасположения компании)

Функциональные обязанности:

- ...

Достижения:

- ...

Образование (в обратном хронологическом порядке, начиная с последнего места учебы):

... (полное название учебного заведения, факультет, специальность)

... (присвоенная квалификация - указываете по желанию)

... (награды)

Дополнительное образование (в обратном хронологическом порядке):

... (месяц/год начала – месяц/год окончания)

... (название курсов, семинаров, тренингов, стажировок)

Профессиональные навыки:

... (степень владения ПК: новичок, опытный пользователь, системный; программы, с которыми работали)

... (знание иностранных языков: название языка, уровень знания)

Личные качества: ... (5-10 штук)

Дополнительная информация (указывается по мере необходимости):

- ... (семейное положение, наличие детей);

- ... (наличие водительского удостоверения, собственного автомобиля);

- ... (готовность к командировкам, наличие загранпаспорта);

- ... (отношение к переезду в другой город);

- ... (хобби);

- ... (наличие рекомендаций).

Приложение 13.

²³ <http://working-papers.ru/shablon-rezume.html>

**Раздаточный материал для студентов по теме
«Составление сопроводительного письма и резюме»**

Ссылки по теме «Как составить резюме» - <http://working-papers.ru/kak-sostavit-rezume.html>

Профессиональные навыки в резюме — <http://working-papers.ru/professionalnye-navyki-v-rezjume>

Личные качества в резюме — <http://working-papers.ru/lichnye-kachestva-v-rezjume>

Рекомендательное письмо — <http://working-papers.ru/rekomendatelnoe-pismo-obrazec.html>

Сопроводительное письмо к резюме — <http://working-papers.ru/soprovoditelnoe-pismo-k-rezume-obrazec.html>

Собеседование при приеме на работу — <http://working-papers.ru/sobesedovanie>

Ссылки по теме «Образцы резюме» - <http://working-papers.ru/obrazec-rezume.html>

Резюме бухгалтера — <http://working-papers.ru/rezume-buhgaltera.html>

Резюме водителя — <http://working-papers.ru/rezume-voditelja.html>

Резюме менеджера — <http://working-papers.ru/rezume-menedzhera.html>

Резюме менеджера по продажам — <http://working-papers.ru/rezjume-menedzhera-po-prodazham>

Резюме секретаря — <http://working-papers.ru/rezume-ofis-menedzhera.html>

Резюме торгового представителя — <http://working-papers.ru/rezjume-torgovogo-predstavitelja>

Резюме студента (без опыта работы) — <http://working-papers.ru/rezume-studenta.html>

Резюме юриста — <http://working-papers.ru/rezume-jurista.html>

Шаблон резюме подготовлен сайтом <http://working-papers.ru>

Источник страницы с файлом:

<http://working-papers.ru/shablon-rezume.html>

Приложение 14.

Примеры ситуативных задач по темам курса. ²⁴

Ситуация 1

Вы находитесь в поиске работы. На очередном конкурсном отборе Вам предлагают заполнить анкету. В графы «Ф.И.О.», «Пол», «Профессия» Вы вписываете свои данные автоматически, а вот над графой «Цель» Ваша авторучка «замерла». Сформулируйте цель так, чтобы Вы прошли отбор и заинтересовали работодателя.

Ситуация 2

Для получения более точной картины о рынке труда Вы обзваниваете ряд фирм Вашего города. Вы звоните на фирму, опубликовавшую объявление о потребности в кадрах или конкурсном отборе кандидатов. Вам необходимо получить нужные сведения о фирме, но секретарь не дает Вам полную информацию о фирме, а больше интересуется Вашими профессиональными и личными характеристиками.

Вы говорите: ...

Ситуация 3

Только что открылась новая вакансия. Она кажется Вам очень заманчивой, хотя у Вас нет опыта в такого рода деятельности. Но так как Вы хорошо себя зарекомендовали, друзья убеждают Вас решиться на это. Вам кажется, что способности позволяют Вам занять эту должность, даже с недостаточным опытом. Как Вы поступите?

Ситуация 4

Вам предлагают повышение. Новая должность выше оплачивается и весьма престижна. Но Вы не знаете, будет ли эта работа доставлять Вам удовлетворение, более того, предполагаете, что не будет. Как Вы поступите?

Ситуация 5

Вы – руководитель крупной компании. Сегодня Ваш день посвящен отбору кандидата на должность начальника отдела рекламы. Вы должны провести собеседование с двумя прошедшими все испытания претендентами. Первый кандидат предварительно прислал свое резюме, а также сопроводительное письмо, характеризующее его как отличного специалиста и человека, который заинтересован в работе именно в Вашей компании. Второй претендент принес свое резюме лично, в тот момент, когда начался отбор кандидатов. К тому же, Вы знаете, что он отлично работает, так как Вам приходилось вместе с ним работать ранее.

Как Вы построите структуру собеседования с каждым кандидатом и кому отдадите предпочтение?

Ситуация 6

Каково будет Ваше отношение как руководителя к кандидату на вакантное место, если его сопроводительное письмо будет отпечатано на бумаге для записок, да еще без логической структуры написания? Предпочтете ли Вы его на должность, требующуюся Вашей фирме?

Каково будет Ваше первое впечатление о кандидате, и согласитесь ли Вы пригласить его на личную беседу, так как он соответствует нужным профессиональным качествам специалиста?

Ситуация 7

Как Вы отнесетесь к тому, что резюме одного из претендентов на должность начальника отдела маркетинга в разделе «Опыт работы» содержит огромную информацию о различных местах работы данного специалиста (причем не более полугода на одном рабочем месте)?

Как Вы построите собеседование с этим кандидатом?

*Шевченко Татьяна Анатольевна,
заместитель директора по воспитательной работе
Муниципальное бюджетное общеобразовательное учреждение
«Лицей «Эрудит»*

**Программа профессиональной ориентации,
воспитания и социализации учащихся 10-11 классов
«Я в профессии»**

I. Введение

Прозвенит последний звонок, затем закончатся экзамены и выпускной бал и на плечи выпускника ложится большой груз, связанный с выбором профессии, о которой он толком ничего не знает, с подготовкой к тому, о чем он ничего не понимает. С высоких трибун твердят, что помогут ученику специализированные центры, психологи, социальные работники, классные руководители, учителя предметники, а на практике вся помощь сводится к тому, что ученик остается наедине со своими проблемами в лучшем случае обращается за советом к родителям.

Практика убедительно показала, что, как минимум, начиная с позднего подросткового возраста, примерно с 15 лет, обучение должно быть, построено в значительной мере с возможностью реализации юношам и девушкам своих интересов, способностей и дальнейших (постлицейских) жизненных планов. Профильное обучение обеспечивает углубленное изучение отдельных предметов и ориентировано, в первую очередь, на подготовку выпускников лицея к последующему профессиональному образованию. Чтобы помочь школьнику, абитуриенту с выбором и с самоопределением профессии, проводится диагностика. В лицее различные диагностикиможет провести педагог-психолог, социальный педагог или классный руководитель. Также любой лицеист может обратиться в Центр занятости населения г.Рубцовска или в Центр психологической помощи.

Первая серьезная жизненная проблема, с которой сталкиваются старшеклассники, – это выбор будущей профессии. Вопрос«Кем я буду?» задает себе каждый молодой человек. И здесь главное - не растеряться, сориентироваться и сделать правильный выбор, соответствующий интересам, способностям, возможностям, ценностным установкам и требованиям, которые предъявляют профессии к личности кандидата. Правильно сделанный старшим подростком выбор – это начало пути к успеху, к самореализации, к психологическому и материальному благополучию в будущем.

Вопрос профессионального самоопределения начинает осознаваться учащимися уже в 14-15 лет. Лишь 10-15% учащихся имеют твердые профессиональные намерения. Примерно столько же вообще не задумываются о своих профессиональных планах. Около 70% не имеют четкой позиции, сомневаются в своем выборе; их одолевают противоречивые чувства: «Выбор сделать надо, но не знаю, что мне надо». Это действительно серьезная проблема, которую, так или иначе, необходимо решать. Было бы неверным оценивать позицию учащихся, опираясь на критерии «хорошо – плохо».

Лицеист-старшеклассник, совершая первый профессиональный выбор, приобретает ценный личный опыт. Препятствия вынуждают молодого человека собрать все силы и волю. Формируются необходимые навыки и умения, связанные с преодолением трудностей. Сформированные умения и навыки непременно отразятся на благополучии и комфорте подростка, и в эмоциональном, и в личностном планах.

Проблемы профессионального самоопределения необходимо рассматривать в более широких контекстах планирования своей жизни и нахождения своего места в обществе. Программа по профориентации в большей степени должна быть проблемной,

когда в дискуссионной форме обсуждаются не только проблемы трудоустройства в этом мире, но и улучшения этого мира через основное дело своей жизни, т.е. через свою профессию. С этой целью и была разработана программа по профориентации для учащихся 10-11 классов **«Я в профессии»**.

Механизмы реализации программы являются следующие:

- проведение тематических мероприятий (деловые игры, квесты, дискуссии) с учащимися лица;
- проведение тематических мероприятий с родителями (законными представителями учащихся);
- просветительская деятельность через сайт лица, через создание и размещение тематических стендов;
- поддержание партнерских связей с предприятиями и организациями города с целью осуществления экскурсий и социальных практик учащихся.

Естественно, что такие тематические мероприятия, дискуссии в подростковых классах должны быть управляемыми и контролируемыми со стороны педагогов, психологов, профконсультантов. А для этого важно разрабатывать принципиально новые методы и формы работы, а не просто тестировать лицейстов, выдавая им рекомендации, проводя различные тренинги.

Но есть более интересные формы работы (экскурсии, посещения высших и средне-специальных учебных заведений, социальные практики, посещение государственных учреждений, организаций, производств). Самоопределяющийся подросток постепенно начинает чувствовать свою сопричастность культурно-историческому процессу, видеть себя будущим социальным субъектом, гражданином своей страны, а не просто предприимчивым человеком, который сумел «неплохо устроиться», сумел «не упустить свое» и выгодно отличаться от других.

I. Основная часть

Пояснительная записка

Программа профориентации, воспитания и социализации учащихся 10-11 классов **«Я в профессии»** призвана помочь лицейстам старшей ступени обучения в нелегкий переходный период. Это одна из нетрадиционных форм активной работы, учитывающей специфику возрастных особенностей старшеклассников.

Цель проекта:

Создание условий для успешной профориентации подростков, быстрой и успешной адаптации на рынке труда, а также формирование способностей соотносить свои индивидуально-психологические особенности и возможности с требованиями выбираемой профессии.

Задачи проекта:

- 1 Формировать актуальное для подростков «информационное поле» в области профориентации.
- 2 Обеспечить подростков средствами самопознания, развития навыков и умений по планированию.
- 3 Формировать мотивы саморазвития, личностного роста.
- 4 Оказывать профориентационную поддержку старшим лицейстам в процессе выбора профиля обучения и сферы будущей профессиональной деятельности.
- 5 Осуществлять мониторинг диагностических данных о предпочтениях, склонностях и возможностях учащихся для осознанного определения профиля обучения.
- 6 Обеспечивать широкий диапазон вариативности профильного обучения за счет комплексных и нетрадиционных форм и методов, применяемых на уроках, элективных курсах, факультативных занятиях и в системе воспитательной работы.

7 Выработать гибкую систему взаимодействия старшей ступени образования с учреждениями дополнительного и профессионального образования, а также с предприятиями города, региона.

Актуальность проекта определяется значимостью формирования у учащихся профессионального самосознания и осознанного профессионального намерения, осознанию интереса к будущей профессии.

Новизна проекта в том, что он помогает актуализировать процесс профессионального самоопределения учащихся за счет специальной организации их деятельности, включающей получение знаний о себе, о мире профессионального труда.

Классный руководитель может проводить занятия в форме классных часов, педагог-психолог – в форме групповой психокоррекционной работы во внеурочное время.

Предусмотрено использование комплекса психологических методик, направленных, во-первых, на изучение и анализ индивидуальных психологических качеств учащихся, а во-вторых, на обеспечение их психологического развития.

Темы программы могут быть включены практически во все предметы, изучаемые в лицее. Знания о профессиях можно использовать на уроках русского языка (при выполнении упражнений) или математики (при решении задач).

Основные требования к знаниям, умениям и навыкам учащихся

1. Знание названий и особенностей основных профессий, связанных с умственной и физической трудовой деятельностью людей.
2. Усвоение основных требований к человеку той или иной профессии.
3. Владение простейшими трудовыми навыками, использование их в повседневной жизни.
4. Умениесоотнести свои индивидуальные особенности с требованиями конкретной профессии; составлять личный профессиональный план; анализировать информацию о профессиях.
5. *Иметь представления* о смысле и значении труда в жизни человека и общества.

Основные направления работы классного руководителя

1. Выявление интересов и склонностей учащихся, их способностей.
2. Оказание психолого-педагогической помощи в приобретении учащимися представлений о жизненных, социальных ценностях, в том числе связанных с профессиональным становлением.
3. Развитие ключевых компетентностей, обеспечивающих успешность в выборе будущей профессиональной деятельности.
4. Групповое и индивидуальное консультирование, соответствующее интересам и способностям, ценностным ориентациям.
5. Составляет для конкретного класса (группы) план педагогической поддержки самоопределения учащихся, включающий разнообразные формы, методы, средства, активизирующие познавательную, творческую активность учащихся.
6. Организует индивидуальные и групповые профориентационные беседы, диспуты, конференции.
7. Ведет психолого-педагогические наблюдения склонностей учащихся (данные наблюдений, анкет, тестов фиксируются в индивидуальной карте учащегося).
8. Помогает учащемуся проектировать индивидуальную образовательную траекторию, моделировать варианты профильного обучения и профессионального становления, осуществлять анализ собственных достижений.
9. Организует посещение учащимися дней открытых дверей в вузах и ссузах.
10. Организует тематические и комплексные экскурсии учащихся на предприятия.
11. Оказывает помощь психологу в проведении анкетирования, учащихся и их родителей по проблеме самоопределения.

12. Проводит родительские собрания по проблеме формирования готовности учащихся к профильному и профессиональному самоопределению.
13. Организует встречи учащихся с выпускниками школы – студентами вузов, средних профессиональных учебных заведений.
14. Способствует развитию познавательного интереса, творческой направленности личности учащегося, используя разнообразные методы и средства: проектную деятельность, деловые игры, семинары, круглые столы, конференции, предметные недели, олимпиады, факультативы, конкурсы рисунков, плакатов, сочинений и т.д.
15. Обеспечивает профориентационную направленность уроков, формирует у учащихся общетрудовые, профессионально важные навыки.
16. Способствует формированию у учащихся адекватной самооценки.
17. Проводит наблюдения по выявлению склонностей и способностей учащихся.
18. Адаптирует учебные программы.

Заместитель директора по учебно-воспитательной работе, как координатор профориентационной работы в лицее реализует следующие направления:

1. Выработка стратегии взаимодействия субъектов, ответственных за педагогическую поддержку самоопределения учащихся с целью согласования и координации их деятельности;
2. Поддержание связей общеобразовательной организации с социальными партнерами, влияющими на самоопределение учащихся;
3. Планирование работы педагогического коллектива по формированию готовности учащихся к профильному и профессиональному самоопределению в соответствии с концепцией и образовательной программой общеобразовательной организации;
4. Осуществление анализа и коррекции деятельности педагогического коллектива по данному направлению (консультации учителей-предметников, классных руководителей по организации системы учебно-воспитательной работы, направленной на самоопределение учащихся: профпросвещение, профконсультирование, профдиагностика определения индивидуальной образовательной траектории);
5. Проведение педагогических советов, методических совещаний по проблеме профильного и профессионального самоопределения обучающихся;
6. Создание ученических производственных бригад, организация летней трудовой акции «Начни с дома своего»;
7. Организация участия одаренных детей в предметных олимпиадах разного уровня;
8. Организация системы повышения квалификации классных руководителей, учителей-предметников, педагога-психолога, социального педагога по проблеме самоопределения учащихся;
9. Осуществление контролирующих функций работы классных руководителей, учителей-предметников, педагога-психолога, социального педагога по проблеме профильного и профессионального самоопределения учащихся;
10. Организация занятий учащихся в сети допрофильной подготовки и профильного обучения;

Заведующий БИЦ:

1. Регулярно подбирает литературу для учителей и учащихся в помощь выбору профессии (по годам обучения) и профориентационной работе;
2. Изучает читательские интересы учащихся и рекомендует им литературу, помогающую в выборе профессии; организывает выставки книг о профессиях и читательские диспуты-конференции на темы выбора профессии;
3. Обобщает и систематизирует методические материалы, справочные данные о

потребностях региона в кадрах и другие вспомогательные материалы (фотографии, вырезки, схемы, проспекты, программы, описания профессий);

4. Регулярно устраивает выставки литературы о профессиях по сферам и отраслям (машиностроение, транспорт, строительство, в мире искусства и т.д.).

Социальный педагог:

1. Способствует формированию у учащихся группы риска адекватной самооценки;
2. Оказывает педагогическую поддержку детям группы риска в процессе их профессионального и жизненного самоопределения;
3. Осуществляет консультации учащихся по социальным вопросам;
4. Оказывает помощь классному руководителю в анализе и оценке социальных факторов, затрудняющих процесс самоопределения школьника.

Педагог-психолог:

1. Изучает профессиональный интерес и склонности учащихся;
2. Осуществляет мониторинг готовности учащегося к профильному и профессиональному самоопределению через анкетирование учащихся и их родителей;
3. Проводит тренинговые занятия по профориентации учащихся;
4. Проводит беседы, психологическое просвещение для родителей и педагогов на тему выбора профессии;
5. Осуществляет психологические консультации с учётом возрастных особенностей учащихся;
6. Способствует формированию у лицеистов адекватной самооценки;
7. Приглашает родителей учащихся для выступлений перед учениками о своей профессии, привлекает их для работы руководителями кружков;
8. Оказывает помощь классному руководителю в анализе и оценке интересов и склонностей учащихся.

Медицинский работник:

1. Способствует формированию у учащихся установки на здоровый образ жизни, используя разнообразные формы, методы, средства;
2. Проводит с учащимися беседы о взаимосвязи успешности профессиональной карьеры и здоровья человека;
3. Организует консультации по проблеме влияния состояния здоровья на профессиональную карьеру;
4. Оказывает помощь классному руководителю, психологу и социальному педагогу в анализе деятельности учащихся.

Взаимодействие с родителями:

Совместная работа с родителями в рамках профориентации подростков ведется в разных формах:

1. **Родительские собрания** с обсуждением возможных перспектив профессионального самоопределения учащихся, а также вопросов, связанных с выбором профильной подготовки в лицее, дополнительных занятий по подготовке к ГИА, информирование о профориентационной работе, которая ведется в лицее и конкретном классе.
2. **Лектории** по вопросам профориентации.
3. **Диспуты и дискуссии** по темам профессионального и личностного самоопределения с приглашением выпускников лицея прошлых лет, родителей (законных представителей), преподавателей и сотрудников вузов и ссузов, по возможности – представителей организаций предприятий города.
4. **Индивидуальные беседы и профконсультации.** Рекомендуются поддерживать контакты с семьей сложных подростков. Например, с помощью индивидуальных

бесед по телефону, через посещение семьи подростка, причем общение не должно ограничиваться общением только с родителями подростка. Важными членами, значимыми для конкретных старшеклассников, могут быть бабушки и дедушки, старшие братья и сестры и другие члены семьи, имеющие определенное влияние на подростка-старшеклассника.

5. Сотрудничество с родителями может продолжиться в **интерактивном режиме**.

Материально-техническое, информационное обеспечение программы

1. Пополнение библиотечного фонда специальной литературой по профориентационной работе, медиатеки сведениями из сети Интернет.
2. Организация рекламной просветительской деятельности (использование различных форм массового изучения различных профессий).
3. Анализ учебных программ по общеобразовательным и специальным дисциплинам, включение в перспективно-тематические планы уроков по профориентации.
4. Апробация на уроках новых форм и методов, способствующих определению у обучающихся интересов, склонностей, способностей, личностных качеств.
5. Создание диагностического комплекса для выявления физических и психологических возможностей учащихся.
6. Совместная работалица и родителей учащихся.
7. Формирование материально-технической базы наглядных пособий и материалов для практических занятий.
8. Заключение договоров с Центром занятости населения, предприятиями и фирмами города для проведения экскурсий и социальных практик.

Основные формы работы:

1. Классные часы.
2. Беседы о профессиях.
3. Тренинговые тематические занятия.
4. Встречи с выпускниками лицея прошлых лет.
5. Целевые встречи со специалистами средних и высших учебных заведений.
6. Сотрудничество со службой занятости, летнее трудоустройство подростков.
7. Встречи с людьми востребованных профессий.
8. Посещение Дней открытых дверей в ВУЗах и ССУЗах, «Ярмарок профессий».
9. Конкурсы сочинений, листовок, плакатов.
10. Целевые экскурсии на предприятия города, социальные практики.
11. Научно-исследовательская работа учащихся.
12. Проведение обзоров научно-популярной и художественной литературы по вопросам профориентации.
13. Неделя профориентации (игры, конкурсы, выпуск листовок, буклетов, газет и т.д.).
14. Родительские собрания.
15. Заседания Управляющего совета лицея.

Структура программы

Этапы программы:

№	Этап	Цель	Деятельность
1.	Ознакомительн о- ориентировочн ый	Подготовить условия для профориентационной работы с учащимися в классе	С помощью профориентационной деятельности (ролевые, дидактические игры, беседы, конкурсы, общественно полезный труд, экскурсии на предприятия, где работают родители, семейные праздники и др.) формируется представление о мире профессий,

			<p>добросовестное отношение к труду, понимание его роли в жизни человека и общества, дается установка на выбор профессии, развивается интерес к будущей профессии.</p> <p>Формируется осознание учащимися своих интересов, способностей, общественных ценностей, связанных с выбором профессии и своего места в обществе. При этом будущая профессиональная деятельность выступает как способ создания определенного образа жизни, как путь реализации своих возможностей.</p>
2.	Проектный, коррекционный	Апробация системы профориентационной работы с учащимися	<p>Формируется представление о профессиональных навыках, перспективах профессионального роста и мастерства, правилах выбора профессии, умение адекватно оценить свои личностные возможности в соответствии с требованиями избираемой профессии. Основное внимание уделяется консультационной помощи в выборе профессии, определяется стратегия действий по освоению запасного варианта.</p> <p>На этом этапе работы с наиболее целесообразны групповые формы работы: «мозговые штурмы», ролевые тренинги, научно-практические работы, проектные задания, диагностики, опросники и т.д.</p> <p>Учащиеся изучают профессии, которые наиболее востребованы на рынке труда, знакомятся с профессиями, требующими повышенной моральной ответственности: сотрудник внутренних дел, спасатель, работник МЧС, здравоохранения, образования. На данном этапе активизируется диагностическая работа, проводимая психологом, проводятся уроки выбора профессии. В этот период учащиеся начинают заниматься исследовательской деятельностью, делают первые шаги в составлении профессиограмм.</p>
3.	Основной, развивающий	Организация научно-исследовательской и поисковой деятельности учащихся для усовершенствовани	<p>Профессиональное самоопределение осуществляется на базе углубленного изучения тех предметов, к которым у учащихся проявляется устойчивый интерес и способности. Основное внимание обращается на формирование профессионально важных качеств в</p>

		<p>я процесса обучения и профориентации, воспитание устойчивого интереса к самообразованию, самосовершенствованию</p>	<p>избранном виде деятельности, оценку и коррекцию профессиональных планов; знакомство со способами достижения результатов в профессиональной деятельности, самоподготовки к избранной профессии.</p> <p>В системе профориентационной работы является самым ответственным и направлен на содействие учащимся в их профессиональном самоопределении. В этот период более масштабно разворачивается консультационная деятельность среди учащихся и их родителей. Используются различные формы работы с учащимися: беседы, консультации по вопросам выбора профиля обучения, информирование о способах получения желаемого образования, требованиях профессии к человеку, оплате труда. Продолжается работа по созданию профессиограммы, в которых отражены психофизические особенности профессий, расширяется база данных об учебных заведениях, о редких профессиях, гностических профессиях.</p>
--	--	---	--

В лицее открыты профильные классы, классы информационно-технологического профиля, социально-гуманитарного профиля, физико-математического профиля, мобильные группы химико-биологического профиля. Учащиеся имеют право выбора элективных и факультативных курсов.

Лицейсты делают первые шаги в профессию через «Дни самоуправления», которые проводятся в нашей общеобразовательной организации. Будущие выпускники делают первые шаги в управленческой деятельности, практикуются экскурсии в высшие учебные заведения, на предприятия и в организации города.

Эффективным направлением в системе профориентационной работы является создание ученических портфолио: портфолио достижений учащегося, портфолио компетентности. Данная деятельность формирует у учащихся умение ставить цели, планировать и организовывать свою деятельность, расширяет возможности самообучения, развивает навыки рефлексивной деятельности. Результаты деятельности учащегося основного общего образования, отраженные в его портфолио, учитываются при зачислении в профильные классы.

Предполагаемые занятия по программедогадуют проводить педагоги, не имеющие специального образования, поэтому в содержание не включены приемы и методы психосинтеза. Таким образом, работа осуществляется с помощью игровых методов, методов моделирования; использования диагностических методик, методов групповой работы, таких, как дискуссия и «генерация идей» («мозговой штурм»).

Данная программа объединяет профориентационную работу педагога- психолога, классных руководителей, родителей для совместной целенаправленной работы, что, безусловно, дает более высокий показатель его эффективности.

Во-первых, развитие рыночных отношений в нашей стране предполагает жесткую конкуренцию на рынке труда. Чем быстрее молодой человек разрешит проблемную

ситуацию с выбором профессии, тем больше у него будет времени и возможностей для целенаправленного саморазвития, подготовки.

Во-вторых, специфика сегодняшнего среднего общего образования заключается в том, что практически повсеместно в 10-11-х классах введено профильное обучение, то есть обучение старшеклассников ориентировано на конкретную профессиональную сферу.

В-третьих, на рынке труда появляется все больше новых профессий со своей системой требований к личности кандидата. Информация об этих профессиях учащиеся либо не имеют вообще, либо имеют в ограниченном, чаще искаженном виде.

Содержание программы

№ п/п	Наименование мероприятия	Содержание деятельности	Практический выход
1.	Цели и задачи проекта	Содержание, специфика занятий по психологическим основам выбора профессий.	Беседа
2.	Внутренний мир человека и возможности познания его	Понятие личности. Уникальность личности каждого человека. Многообразие личностных особенностей.	- <i>Практическая работа.</i> Составление «древа» психологических качеств личности. - <i>Практическая работа.</i> Анкета.
3.	Многообразие мира профессий	Разнообразие профессий. Развитие личности и профессиональное самоопределение.	- <i>Практическая работа.</i> Составление атласа профессий. - <i>Внеклассное мероприятие</i> «Калейдоскоп профессий». - <i>Внеклассное мероприятие</i> «Дорога в будущее»
4.	Представление о себе и проблема выбора профессии	Образ «Я» как система представлений о себе. Структура образа «Я» (знание о себе, оценка себя, умение управлять собой).	<i>Дискуссия «Я и я»</i>
5.	Диагностические процедуры	Методика «Кто я?».	<i>Диагностическое тестирование</i>
6.	«Секреты» выбора профессии («хочу» — «могу» — «надо»)	«Хочу» — склонности, желания, интересы личности; «могу» — человеческие возможности (физиологические и психологические ресурсы личности); «надо» — потребности рынка труда в кадрах. Типичные ошибки при выборе профессии.	<i>Классный час «Могу. Хочу. Надо»</i> <i>Буклет «Стратегии выбора профессии»</i>

		Общее понятие о профессии, специальности, должности.	
7.	Личный профессиональный план		<i>Практическая работа.</i> Составление личного профессионального плана.
8.	Склонности и интересы в профессиональном выборе («хочу»)	Индивидуальные интересы. Профессиональные намерения.	<i>Диагностика, анкетирование</i>
9.	Диагностические процедуры	Карта интересов; опросник профессиональной готовности.	<i>Диагностика, анкетирование</i>
10.	Возможности личности в профессиональной деятельности («могу»)	Понятие профпригодности. Профессионально важные качества.	<i>Практическая работа.</i> Методика самооценки индивидуальных особенностей. <i>Практическая работа.</i> Знакомство с описаниями профессий.
11.	Социальные проблемы труда	Выделение социальных проблем труда.	<i>Встречи с представителями различных профессий</i>
12.	Рейтинг профессий. Самые-самые...	Знакомство с рейтингом востребованных профессий	<i>Дискуссия</i>
13.	Анализ профессий	Основные признаки профессиональной деятельности. Предмет труда. Цели труда. Средства труда. Условия труда. Формула профессии. Понятие о профессиограмме.	<i>Диагностика, анкетирование</i> <i>Классный час «Без труда ...»</i>
14.	Классификация профессий	Знакомство с классификацией профессий	<i>Практическая работа.</i> Составление формул профессий.
15.	Здоровье и выбор профессии	Учет состояния здоровья при выборе профессии.	<i>Практическая работа.</i> Типы профессий по медицинским противопоказаниям.
16.	Свойства нервной системы в профессиональной деятельности	Общее представление о нервной системе и ее свойствах (сила, подвижность, уравновешенность). Ограничения при выборе некоторых профессий, обусловленные свойствами нервной системы.	<i>Диагностика, анкетирование</i>
17.	Свойства нервной системы.	Проба Ланчиса.	<i>Диагностика, анкетирование</i>

	Диагностические процедуры		
18.	Темперамент в профессиональном становлении личности	Общее представление о темпераменте. Психологическая характеристика основных типов темперамента, особенности их проявления в учебной и профессиональной деятельности.	<i>Тестирование</i>
19.	Темперамент. Диагностические процедуры	Опросник Г. Айзенка.	<i>Практическая работа. Анализ особенностей поведения людей, имеющих разные типы темперамента, в конкретных ситуациях.</i>
20.	Эмоциональные состояния личности	Эмоции и чувства, их функции в профессиональной деятельности. Основные формы эмоциональных переживаний (настроения, аффекты, фрустрация, стрессовые состояния). Диагностические процедуры. Опросник «Беспокойство — тревога». Опросник Баса-Дарки.	<i>Диагностика, анкетирование</i>
21.	Волевые качества личности	Диагностические процедуры. Опросник «Какая у меня воля?».	<i>Диагностика, анкетирование</i>
22.	Интеллектуальные способности и успешность профессионального труда	Определение интеллекта	<i>Интеллектуальные игры и квесты</i>
23.	Секреты памяти	Определение памяти	<i>Классный час «Тренировка памяти — залог будущего успеха»</i>
24.	Внимание	Методики «Перепутанные линии», «Отыскание чисел», «Корректирующая проба».	<i>Диагностика, анкетирование</i>
25.	Мышление	Тест «ШТУР».	<i>Диагностика, анкетирование</i>
26.	Индивидуальные стили кодирования информации	Соотношение трех основных форм кодирования информации: словесной, образной и чувственно-сенсорной. Роль образного и чувственно-сенсорного опыта в стимулировании творческой	<i>Анкетирование</i>

		профессиональной активности.	
27.	Индивидуальные стили переработки информации	Индивидуальные различия в способах восприятия и понимания происходящего. Диагностические процедуры. Методики «Свободная сортировка», «Включение фигуры».	<i>Диагностика, анкетирование</i>
28.	Успех в жизни. Что значит быть успешным?	Определение успеха	<i>Классный час «В чем секрет богатых и успешных людей?»</i>
29.	Неисчерпаемость человеческих ресурсов	Творческое отношение к собственной жизни. Целеустремленность в преодолении жизненных сложностей при устройстве своей профессиональной судьбы.	<i>Беседы, классные часы, встречи, кинопоказ</i>
30.	Человек среди людей	Личность и межличностные отношения в группах. Лидерство. Совместная деятельность в трудовом коллективе. Психологическая совместимость людей. Принятие групповых решений. Виды общения. Конфликты, пути разрешения конфликтных ситуаций. Диагностические процедуры. Опросники «Потребность в общении», «Диагностика межличностных отношений», «Эмпатия».	<i>Диагностика, анкетирование Классный час «Лидер – это...»</i>
31.	Современный рынок труда и его требования к профессионалу	Разнообразные виды предприятий и форм собственности. Занятость населения. Безработица.	<i>Экскурсии на предприятия города, социальные практики, сотрудничество с Центром занятости населения</i>
32.	Пути получения профессии	Система профессионально-технического образования. Типы профессиональных училищ, условия приема и обучения в них. Подготовка рабочих на производстве. Средние специальные учебные заведения, их типы, условия приема и обучения. Типы высших учебных заведений, условия приема и обучения студентов.	<i>Практическая работа. Письменная работа «Мой путь в профессию». Практическая работа. Стратегия выбора профессии.</i>

33.	Личностный рост и профессиональная карьера	Понятие о профессиональной карьере. Профессиональное прогнозирование и профессиональное самоопределение.	<i>Практическая работа.</i> Анализ личного профессионального роста. <i>Практическая работа.</i> Пополнение портфолио достижений учащегося. Классный час «Личностный рост и профессиональная карьера»
34.	Неделя профориентации	Составление плана проведения Недели	<i>Классные часы, кинопоказы, встречи с интересными людьми, родительские собрания, индивидуальное консультирование</i>

II. Заключительная часть

Современный этап развития общества характеризуется высоким динамизмом, качественными сдвигами во всех областях жизни. Социальный прогресс, возрастание роли науки и техники, рост культуры требует усиления творческой активности личности, организованности, дисциплины, повышения требовательности к себе и своей деятельности. Ориентация в окружающем мире, способность применить свои способности с учетом своих интересов и нужд общества является главным фактором успешности человека, его самореализации и успешности жизни.

Все это возможно, если помочь старшекласснику определить для себя ценностные ориентиры, научить выделять цели и способы их достижений, развивать внутренний контроль, саморегулирование деятельности и поведения.

Именно стремление к самореализации является мотивом успешного человека. Человек получает большое моральное удовлетворение от своего движения вперед и развития.

Педагоги, работающие со старшеклассниками, должны осуществлять функцию личностной ориентации: ответить учащимся на наиболее острые, сложные вопросы нашей общественной жизни, помочь учащимся продемонстрировать в социуме свои способности, знания, умения и навыки.

С этой целью и разработана программа по профориентации «Я в профессии», предоставляющая подросткам возможность не только приобрести опыт освоения посильных элементов профессиональной деятельности, но и осознать свои возможности, интересы, предпочтения.

Итогом программы должны стать следующие результаты:

- положительное отношение к труду и творчеству;
- умение разбираться в содержании профессиональной деятельности;
- умение соотносить требования, предъявляемые профессией, с индивидуальными качествами;
- умение анализировать свои возможности и способности (сформировать потребность в осознании и оценке качеств и возможностей своей личности);
- оказание психологической помощи учащимся в осознанном выборе будущей профессии;

- обучение подростков основным принципам построения профессиональной карьеры и навыкам поведения на рынке труда;
- активация учащихся на реализацию собственных замыслов в реальных социальных условиях.

В ходе обучения учащиеся овладевают умениями, разнообразными способами деятельности, приобретают опыт:

- планирования и осуществления разнообразной практической деятельности: выполнение рефератов, презентаций, рисунков, номеров художественной самодеятельности, посещение рабочих мест и др.;
- решения разнообразных задач, требующих поиска пути и способов решения;
- осуществления различных типов проектов: исследовательских, творческих, практико-ориентированных, информационных, социальных;
- эстетического оценивания явлений окружающего мира, произведений и предметов искусства, выполненных мастерами своего дела и высказывания суждений о них;
- поиска, систематизации и классификации информации, использования разнообразных информационных источников, включая справочную литературу, современные информационные технологии.

Результатом программы «Я в профессии» должно стать культивирование права учащегося на построение и реализацию своей жизни, а также профессиональной карьеры.

III. ИСПОЛЬЗОВАННАЯ ЛИТЕРАТУРА

1. Бельницкая, Е.А. Мотивы и факторы выбора профиля обучения сельскими и городскими школьниками / М.: 2007. - № 6.
2. Бельницкая, Е.А. Особенности организации профильного обучения учащихся в сельской и городской местности / М.: 2007. - № 10.
3. Горячева, Е.Д. Профильное обучение как проблема управления развитием региональной системы образования / М.: 2005. – № 12.
4. Зеер, Э.Ф. Профориентология: Теория и практика: учебное пособие / Э.Ф.Зеер, А.М.Павлова, Н.О.Садовникова. М.: Академический проезд; Екатеринбург: Деловая книга, 2004.
5. Луцевич, Л.В. Психолого-педагогическое сопровождение формирования готовности старшеклассников к профессиональному самоопределению: от теории к практике / М.: 2006. - № 12.
6. Немова, Н.В. Управление системой профильного обучения в школе / Н.В,Немова. – М.:“Сентябрь”. – 2006.
7. Пальчик, Г.В. Организационно-управленческие аспекты профильного обучения: результаты мониторинговых исследований / М.: 2007. - № 6.
8. Прошицкая, Е.Н. Выбирайте профессию: учеб.пособие для ст. кл. сред. шк. / Е.Н.Прошицкая. – М.: Просвещение, 1991.
9. Резапкина, Г.В. Отбор в профильные классы / Г.В. Резапкина. – М.: Генезис, 2005.
10. Резапкина, Г.В. Секреты выбора профессии, или Путеводитель выпускника / Г.В. Резапкина. – М.: Генезис, 2005.
11. Тесты для выбирающих профессию / сост. А.М. Кухарчук, В.В. Лях, С.Г. Макарова. – Мн.: «Соврем. Слово», 2005.
12. Хаткевич, О.А. Профессиональная ориентация учащихся / О.А. Хаткевич. – Мн.: ИООО «Красико-Принт», 2004.
13. Хвостов, В. Предпрофильная подготовка и профессиональная ориентация должны идти одновременно / В.Хвостов // Директор школы. – 2006. - № 6 – с. 83-85.
14. Чистякова С. Профессиональная ориентация школьников на этапе перехода к профильному обучению / С.Чистякова // Народное образование. – 2006. - № 9.

Информационные ресурсы:

<http://nsportal.ru/shkola/vneklassnaya-rabota/>

http://nveduga2411.narod.ru/prof_orient.htm

<http://www.proforientator.ru/tests/po-demo/po-demo.php>

<http://www.zhenskie-sekretы.ru/pages/testy/vybor-professii-t.htm>

<http://www.profguide.ru/>

<http://trud22-first-step.ru/>

IV. ПРИЛОЖЕНИЯ

Приложение № 1

Портфолио достижений учащегося

Одним из средств оценивания и учета достижений учащегося, в том числе и творческих успехов, является Портфель достижений ученика (Portfolio).

Родиной «портфеля» или «портфолио» являются США. Однако эта модель уже завоевала популярность во многих странах мира. Так, например, в Финляндии именно с внедрения этой формы учета достижений учащихся началась реформа системы образования. «Портфолио» - это модель аутентичного оценивания, которое в большей степени, чем традиционное нацелено на выявление:

- объективно существующего уровня владения умениями и навыками;
- пробелов в подготовке;
- трудностей усвоения;
- уровня сформированности умений и их совершенствования путем внесения коррекции в учебный процесс;
- положительных мотивов учения;
- интереса к предмету;
- уровня развития мыслительной деятельности;
- уровня критического отношения к учебной деятельности.

Кроме этого, аутентичное оценивание в большей степени способствует формированию культуры мышления, логики, умений анализировать, обобщать, систематизировать, классифицировать.

Сегодня в научных и научно-популярных публикациях описано несколько моделей «портфеля». Они разработаны для разных категорий учащихся – одни для студентов, а другие для школьников. Специфика возраста влияет, в первую очередь, на методику работы с «портфелем». Так, студенты проявляют большую самостоятельность, чем школьники, и им необходимо консультирование преподавателя, а школьники чаще всего ждут от него помощи.

В качестве примера рассмотрим модель «портфеля» в виде дневника, разработанную Н.Н. Сметанниковой (г. Москва) специально для оценки достижений учащихся общеобразовательной школы. Автор считает, что, пользуясь такой формой оценки учебных достижений, учитель способен создать для каждого ученика ситуацию переживания УСПЕХА, поскольку ученик перестает быть полностью зависимым от учителя. Он становится более самостоятельным, так как у него постепенно формируется адекватная самооценка, т.е. ученик учится сам себя оценивать.

«Портфель», разрабатываемый в виде *дневника* должен отвечать определенным требованиям:

1. Дневник выборочен. Прежде чем начинать собирать Дневник самооценки, обучающийся должен знать цель сбора. Целью может являться: самооценка; документация прогресса в учебе; помощь учителю при принятии решения; для отчета перед администрацией или родителями.

2. Дневник - это подборка работ обучающихся, показывающая его прогресс.

3. В дневник собирается разнообразная информация, отражающая объективно существующий уровень подготовки учащегося – проблемы, трудности, необходимость коррекции.

4. Дневник демонстрирует прогресс во времени. Единица времени ведения (формирования) дневника выбирается изначально (год, полугодие, четверть и т. п.). Но "чистится" дневник регулярно, т. е. проводится отбор и оценивание работ, которые обучающийся в нем оставляет. Время «чисток» устанавливается совместно с учениками.

Экспериментально удалось установить, что для учащихся начальных классов целесообразно установить это время с периодичностью две недели.

5. Дневник нацелен на рефлексию, на самооценку.

6. Дневник - это совместная работа учащихся, учителей, родителей.

Существует три типа дневника: **дневник достижений**, **дневник – отчет** и **дневник - самооценка**. Любой дневник («портфель») имеет все три характеристики, но при его планировании изначально следует выбрать один тип, соответствующий цели.

Дневник достижений представляет собой личный выбор работ обучающимся. Учитель может поставить ученику цель: оценить прогресс в учебной деятельности. Обучающийся сам отбирает нужные, на его взгляд, 2-3 материала из работ, выполненных за определенный промежуток времени, и формирует свой «портфель». И так в течение того или иного периода обучения. К окончанию обозначенного периода (например, полугодия) остается несколько работ, которые отобраны учеником самостоятельно.

Это самый легкий тип он позволяет использовать дневник, как эффективную оценочную технологию. Этот вид дневника рекомендуется использовать в начальной школе.

Дневник –отчет содержит индивидуальные текущие работы, выполненные на занятии (уроке): тесты, эссе, проектные работы, списки литературы и т. д.. Это дневник для внешнего пользователя, его цель - показать, что учащийся справился с программой обучения.

План и единица сбора задается изначально учителем или преподавателем.

Этот вид «портфеля» лучше использовать на ступени основного обучения.

Дневник –самооценка содержит как работы обучающегося, так и заметки преподавателя по поводу работ, оценки за выполненные задания с характеристикой и объяснениями.

Разрешение собирать такой портфель означает, что преподаватель берет на себя обязательство давать письменное разъяснение, за что он поставил ту или иную отметку, вести дневник наблюдения, оценивать процесс и регресс, заполнять сертификат достижений. Этот вариант дневника целесообразнее использовать в работе с учениками старших классов.

Разделы дневника.

Дневник любого типа имеет четыре основных раздела: **портрет, коллектор, рабочие материалы и достижения**.

Портрет раскрывает личность обучающегося. В него собираются фотографии, корреспонденция, свидетельства, характеризующие его любимые занятия.

Коллектор - это папка, куда собирается материал урока, поступающий от учителя, материалы учебника, таблицы и др. Из него извлекаются необходимые модели или образцы для выполнения заданий.

Папка "Рабочие материалы" представляет собой зарегистрированные этапы работы над заданием: модель, инструкцию, этапы выполнения, конечная работа, ее проверка обучающимся и учителем, оценка и самооценка. Получившая оценку и самооценку выполненная работа либо перекладывается в раздел Достижения, либо остается в Рабочих материалах.

Единица сбора.

Важно определить единицу сбора. На первом этапе, когда собирается Дневник достижений, единицами сбора становятся текущие материалы, из которых обучающийся выбирает те, которые он считает своими достижениями. В Дневнике достижений, большую роль играет раздел - "Портрет".

В Дневнике - отчете единицами сбора становятся в большей степени проверочные, контрольные работы, тесты, т. к. на этом этапе обучающийся учится адекватной самооценке относительно заложенных в них стандартов. Прежде чем выполненная работа будет сдана учителю, ее проверяет сам обучающийся, затем его

партнер по парной работе, если таковой имеется. Ошибки обсуждаются и при согласии автора корректируются. Обсуждение контрольной работы становится важным обучающим этапом. При проверке сданной работы педагог подчеркивает, но не исправляет и не квалифицирует ошибки, а на занятии объясняет их. Во время объяснения обучающиеся вносят коррективы в свои работы. Все эти этапы вносятся в Дневник.

В Дневнике – самооценке единицами сбора становятся как письменные работы, так и работа с любым изучаемым или создаваемым текстом: доклады, сообщения, самостоятельные аудио- и видеоматериалы, картинки, фотографии и т.д. Каждая единица снабжается листом самооценки выполнения задания или оценочным сертификатом, аргументацией в защиту выбора данной работы. Правило фиксирования в письменном виде учебной деятельности относится ко всем заданиям. Формы фиксации могут быть самыми разными.

Наличие проверочного листа качества исполнения деятельности позволяет соединить составляющие знаний и умений. Деятельность обучающихся по оценке качества выполнения задания становится осмысленной, корректируется их самооценка.

По окончании учебного года происходит публичная защита «портфеля». Это может быть и конференция обучающихся, родителей, администрации, учителя.

Таким образом, дневник (достижений; отчет; самооценки) - технология, призванная привлечь внимание к оценочной деятельности: процессу сбора информации для оценивания и определения ее ценности относительно мнения самого обучаемого, педагога, стандартных тестов, контрольных работ. Материал для оценивания собирается самим обучающимся. При желании ученик может обсудить его с педагогом, родителями, администрацией. Собранный и представленный учеником материал оценивается с точки зрения движения к намеченным целям. Это совместная работа обучающегося и педагогического коллектива.

Выше уже было сказано, что разделы «портфеля» и их наполнение может быть самым разнообразным. Представляем еще один вариант рассматриваемой модели, который с успехом может быть использован учителем в разных классах.

Разделы «портфолио»:

1. «Резюме» - представление себя.
2. «Самостоятельные работы» - этот раздел представляет собой собрание текущих самостоятельных, контрольных и зачетных работ, эссе на разные темы, дискуссионные очерки и бортовые журналы (Схемы написания эссе, дискуссионных очерков и бортовых журналов см. в разделе «Графический организатор»).
3. «Это интересно» - этот раздел может включать в себя проблемные вопросы, тезисы и высказывания, затрагивающие актуальные проблемы, изучаемой учебной дисциплины.
4. «Цикада цитат» - в этом разделе собираются высказывания великих людей об изучаемой науке. Важно не торопиться включать сюда только понравившиеся высказывания; может быть, те изречения, с которыми пока трудно согласиться, тоже помогут обосновать собственную точку зрения.
5. «Голоса» - в этот раздел помещаются вырезки или ксерокопии статей из журналов, газет и книг по проблемам изучаемой учебной дисциплины.
6. «Полезные советы» - в этом разделе собираются полезные советы, которые могут пригодиться в будущем. Материал целесообразно разносить по двум отделам: «Всегда» и «Никогда».
7. «Вредные советы» - в этот раздел, носящий юмористический характер, вкладываются вредные советы (придуманные или собранные) для себя, одноклассников, учителей, родителей. «Недавно ученые открыли, что на свете бывают непослушные дети, которые все делают наоборот. Им дают полезный совет: «Умывайтесь по утрам», - они берут и не умываются. Им говорят: «Здоровайтесь друг с другом», - они тут же начинают

не здороваться. Ученые придумали, что таким детям нужно давать не полезные, а вредные советы. Они все сделают наоборот, и получится как раз правильно» (Г.Остер).

8. «Графический организатор» - сюда помещаются планы, алгоритмы и модели выполнения заданий, написания различных творческих работ.

9. «Библиография» - в этом разделе собирается собственная библиография прочитанных изданий по изучаемой дисциплине с краткой аннотацией каждого издания.

10. «Справочник» - в этом разделе можно собирать необходимые телефоны, адреса и даты.

Сундук регалий.

Еще одной моделью оценки личностных достижений и образовательных результатов учащихся можно назвать методику "Сундук регалий". "Сундук" составляют сами учащиеся, помещая туда все свои достижения, отмеченные какими - либо документами или иным способом за предшествующие годы обучения. Что может наполнять сундук:

- документы об образовании, свидетельства об окончании курсов, о прослушанных курсах;
- характеристики, данные педагогами;
- моя уникальность;
- членские удостоверения учреждений и организаций;
- рекомендации, благодарственные письма, грамоты, дипломы;
- перечисление заслуг (например, диаграмма успеваемости);
- образцы заслуг (например, печатные работы, рефераты, модели и т.д.);
- личные замечания и другие оценки;
- спортивные свидетельства.
- список открыт, и каждый может его дополнить по своему усмотрению.

Анализ подобных материалов позволяет учителям увидеть сферу интересов учеников, их возможность оценить свои умения и навыки, убеждает в необходимости определенного учета и анализа достижений каждого ученика.

Приложение № 2

Внеклассное мероприятие «Калейдоскоп профессий»

Автор: Шевченко Татьяна Анатольевна, учитель иностранных языков МБОУ «Лицей «Эрудит»

Цель: ознакомить учащихся с разнообразным миром профессий.

Задачи:

- Выявить у учащихся уже имеющиеся знания о разнообразных профессиях.
- Расширить знания, кругозор, словарный запас учащихся.
- Формировать познавательный интерес к людям труда и их профессиям.

Ведущий.

Здравствуйте, дорогие друзья! Сегодня мы с вами поговорим о различных профессиях. Что же обозначает слово “профессия”? (*Ответы детей*). Если мы обратимся к словарю русского языка, то прочтём, что **профессия** – это род трудовой деятельности, занятий, требующий определённой подготовки и являющийся обычно источником существования.

А какие профессии вы знаете? (*Ответы детей. Как правило, ребята называют и профессии и должности*). Очень хорошо, но в ваши ответы закралась одна ошибка. Вы в своих ответах перемешали профессии и должности. Что же такое должность? Опять обратимся к словарю.

Должность – служебное положение, место в каком-либо учреждении, и связанные с ним служебные обязанности. Теперь вы сможете отличить эти понятия. Например, в нашей школе работают учителя. Это профессия. Но в школе есть и директор, и завуч – это должности, которые они занимают, оставаясь по профессии так же учителями.

Конкурс 1. «Профессия или должность?»

Для участия в конкурсе приглашаются два учащихся. На листочках бумаги напечатаны различные профессии и должности. Каждому игроку даётся одинаковый набор листочков с надписями. Необходимо как можно быстрее разложить их по двум столбикам: “профессия” и “должность”. Можно прикреплять на магнитную доску. Предлагаются примерно такие варианты: врач, педагог, директор, строитель, завуч, повар, заведующая, продавец, бригадир, металлург и т. д. (*Победитель получает жетон*).

С этим конкурсом вы справились.

А теперь обратите внимание

На следующее состязание...

Разберёмся мы в загадке,

Всё окажется в порядке.

Конкурс 2. «Кто перед тобой?»

Для участия в конкурсе приглашаются два учащихся. По спецодежде и форме мы можем определить, кто кем и где работает. Назовите профессии людей, изображённых на картинках (моряк, лётчик, врач, космонавт, милиционер, пожарный, бульдозерист, тракторист). А теперь вам предстоит представителю каждой профессии подобрать соответствующий транспорт. Ребятам предлагаются картинки с изображением корабля, самолёта, скорой помощи, космического корабля, милицейской машины, пожарной машины, бульдозера, трактора). Побеждает тот, кто быстрее выполнит задание. (*Победитель получает жетон*).

Игра со зрителями.

Загадки(за правильный ответ – жетон):

1. Топором, рубанком
Выстругал он планки,
Сделал подоконники
Без сучка – задоринки. (*Плотник*).
2. Ставят ловких две руки
Каблуки на башмаки.
И набойки на каблук –
Тоже дело этих рук. (*Сапожник*).
3. Кладёт кирпич за кирпичом,
Растёт этаж за этажом,
И с каждым часом, с каждым днём,
Всё выше, выше новый дом. (*Каменищик*).
4. На работе день-деньской
Управляет он рукой.
Поднимает та рука
Сто пудов под облака. (*Крановщик*).
5. Кто по рельсам – по путям
Поезда приводит к нам? (*Машинист*).
6. Любит он цветы сажать,
Их растить и поливать. (*Цветовод*).

Конкурс 3. «Кто потерял эту вещь?» Для участия в конкурсе приглашаются двое учащихся. На столе разложены различные вещи и инструменты. Участникам предлагается по очереди брать по одному предмету и называть профессию человека, которому на его взгляд она принадлежит, объяснить, почему он так считает. Побеждает тот, кто последним

назовёт профессию. На стол можно положить электрическую лампочку (электрик), ручку с красной пастой (учитель), поварешку (повар), расчёску (парикмахер), катушку ниток с иголкой (швея, портной) и др. (Победитель получает жетон).

Конкурс 4. «Художественный салон». Пяти ребятам предлагается взять конверты с вложенными в них названиями профессий. Необходимо прочитать задание и на листке бумаги нарисовать предмет, характеризующий ту или иную профессию. Если зрители сразу отгадывают, то “художник” получает жетон. Можно предложить профессии: художник, певец или музыкант, фотограф, кондитер, программист, врач, водитель, продавец, парикмахер, пчеловод и др.

Игра со зрителями. «А мне нравится...». В то время, когда участники конкурса рисуют, зрителям предлагается поиграть. Они становятся в круг. Первый ребёнок говорит: “А мне нравится профессия учителя”, следующий ребёнок говорит то же, что и первый, и добавляет другую профессию, например: “А мне нравится профессия учителя и врача”, третий опять прибавляет, например, “А мне нравится профессия учителя, врача и психолога” и т.д. Список профессий разрастается, и становится всё труднее и труднее повторить его. Ошибка в повторе или добавлении профессии означает, что игрок выбыл. Побеждает тот игрок, кто останется в игре последним. Ему выдаётся жетон.

Конкурс 5. «Специалисты». Для участия в конкурсе приглашаются трое ребят. Каждый выбирает какую-нибудь профессию, которая ему нравится. Можно эти профессии записать на доске, чтобы зрители видели названия. Игрокам предлагается по очереди называть по одному предмету, принадлежащему представителю именно его профессии. Выбывает из игры тот, кто затруднится назвать предмет. (Победитель получает жетон).
Видеоролик о наименее известных профессиях.

Конкурс 6. «Храбрый портняжка». Приглашаются два мальчика. Необходимо как можно быстрее вдеть нитку в иголку. (Победитель получает жетон).

Конкурс 7. «Юные конструкторы». Приглашаются две девочки. Необходимо как можно быстрее сделать самолётик из бумаги. Жетон получает тот, кто быстрее его сделает. Можно провести испытания самолётов (испытатели) и дать жетон тому, чей самолёт полетит дальше.

Конкурс 8. «Актёры». Приглашаются желающие из зала и показывают пантомиму. Необходимо название показываемой профессии сказать тихонько педагогу, и так её изобразить, чтобы зрители отгадали. Если зрители сразу отгадали задуманную профессию, то “актёр” получает жетон.

Конкурс 9. «Знаток сельских профессий». Этот конкурс довольно сложен для городских жителей. Но всё-таки попытаемся вспомнить, какие профессии могут быть у жителей сельской местности. Для участия в конкурсе приглашаются все желающие. Ребят просят рассмотреть иллюстрации, на которых изображены: доярка, свинарка, птичница, зверовод, пастух, тракторист, ветеринар, агроном и др. Если нет иллюстраций, то можно рассказать о деятельности представителя той или иной профессии, а ребёнок должен будет её назвать. Например: “Женщина или мужчина, ухаживающие и выращивающие кур, уток, гусей и др.”, “Женщина или мужчина, которые лечат животных” и т.д. (Победитель получает жетон).

Конкурс 10. «Кто здесь работает?». Приглашаются двое учащихся. На доске вывешивается иллюстрация завода или детского сада (любого другого учреждения). Участникам предлагается назвать как можно больше профессий людей, работающих на этом предприятии. Побеждает и получает жетон тот, кто больше назовёт профессий.

Ведущий.

Вот и завершилась наша игровая программа «Калейдоскоп профессий». Многие из вас показали сегодня хорошие знания различных профессий. А сейчас подведём итоги нашей игры. Победители получают медали “Знаток профессий” 1, 2 и 3 степени, а участники – поощрительные призы.

Разговор с учащимися

Тема: «Твой выбор. Профессии»

Автор: Шевченко Татьяна Анатольевна, учитель иностранных языков МБОУ

«Лицей «Эрудит»

Цель: Формирование профориентационных навыков

Составить рейтинг востребованных профессий в стране, в регионе, в городе

Эпиграф «Все работы хороши. Выбирай на вкус» В.Маяковский Фон «Поверь в мечту»

Здравствуйте, друзья! Сегодня у нас необыкновенная встреча. Совсем скоро вы переступите порог вашей гимназии, и перед вами встанет очень трудная и серьезная проблема – проблема выбора. Выбора профессии, выбора спутника жизни, выбора своего жизненного пути.

Эта тема актуальна для вас сегодня? Почему вы её выбрали? Это был коллективный выбор? Что бы вы хотели выяснить в нашем сегодняшнем разговоре?

Давайте наш разговор начнем с игры на знакомство. Позвольте мне начать: Меня зовут Татьяна Анатольевна, когда-то я выбрала профессию учителя. Для того чтобы быть учителем, нужно много знать и уметь, быть терпеливой и творческой. А как вас зовут, кем вы хотите быть и каким нужно для этого быть?

(Игра продолжается по цепочке, только вы не должны раздумывать, а отвечайте быстро, но искренне).

Что для вас главное при осуществлении выбора? Ребята отвечают на вопросы.

Продолжить нашу беседу я хотела бы притчей **«Иди за своей мечтой!»**

Однажды подростку задали написать сочинение о том, что он хочет, когда вырастет. Он долго мучился и потратил множество часов на описание своей мечты.

Он хотел когда-нибудь открыть свое дело и исписал семь страниц, описывая все в самых мельчайших подробностях, и отдал свое сочинение учителю.

Два дня спустя его учитель вернул сочинение, поставив жирную красную двойку.

После урока подросток с **мечтой** подошел к учителю и спросил, почему у него такая оценка. На что учитель ответил: «Потому что такая мечта неосуществима для такого подростка, как ты. Ты ведь из очень бедной семьи. Нет никакой возможности для тебя осуществить твою мечту. Она неосуществима. Вот что я тебе скажу. Ступай домой и напиши другое сочинение о другой более реалистичной мечте, и я поставлю тебе другую оценку». Через неделю он вернул учителю все то же сочинение и сказал: «Вы можете оставить себе двойку, а я оставляю себе свою мечту».

Прошло время, он давно окончил школу, стал взрослым, открыл свое дело и стал процветающим бизнесменом. А то сочинение повесил в рамке над камином. Самое удивительное в этой истории то, что спустя много лет учитель сказал ему, что был своего рода вором мечтаний. «Но теперь очень рад, что один из его учеников нашел в себе смелость отстоять свою мечту».

Не позволяйте никому украсть вашу **мечту**. Что бы вам ни говорили — следуйте за своим сердцем!

1. Мечта приходит в разное время. А есть ли у вас мечта? Следуете ли вы за своей мечтой?
2. Что такое выбор? Как бы вы истолковали это слово? (Ответы учащихся) Слайд – толкование.
3. Чтобы вы сделали правильный выбор, что необходимо сделать уже сегодня?
4. Откуда вы черпаете информацию о профессиях? Почему вы считаете, что именно эта профессия вам необходима?
5. Хочу предложить вам еще одну игру «Спорные утверждения». Я называю утверждение, а вы должны высказать свою точку зрения по данному утверждению.

Возможные ответы – «Да», «Нет», «Не знаю». Подготовленные листы с утверждениями располагаются по трем сторонам круга, где будет проходить обсуждение. Зачитываются утверждения:

- **Профессия выбирается по интересу к роду занятий.**
 - **Профессию выбирают согласно престижу и модному увлечению.**
 - **Выбирают не профессию, а зарплату.**
 - **Профессия избирается по семейной традиции. (Есть ли семейные династии)**
Учащиеся расходятся по группам, в зависимости от того, какого мнения они придерживаются и объясняют почему.
6. Составить рейтинг наиболее востребованных профессий. В рейтинге отразите, насколько эти профессии необходимы городу, краю, стране. (Цветные карточки, магниты). Обсуждается по группам и составляется рейтинг.
 7. Защита групповой работы.
 8. Исходя из всего выше сказанного, к какому выводу мы можем прийти?
 9. В завершении нашего разговора мне хотелось бы сказать – дерзайте, идите к своей мечте, не останавливайтесь на полпути, преодолевайте все трудности. Нужно только верить, что мечты сбываются.

Фон:

Мы выбираем путь, идем к своей мечте,
И надо не свернуть в пути уже нигде
И стоит шаг пройти заносит время след
Обратного пути у жизни просто нет
И стоит шаг пройти заносит время след
Обратного пути у жизни просто нет

Поверь в мечту поверь в мечту
Поверь в мечту скорей
Поверь в мечту поверь в мечту
как в доброту людей
Поверь в мечту как в красоту
Поверь когда-нибудь
Поверь в мечту поверь в мечту
Поверь в мечту и в путь.

Приложение № 4

Внеклассное мероприятие по профориентации для старшеклассников по проекту «Я в профессии» «Могу. Хочу. Надо»

Автор: Т.А. Шевченко, учитель иностранных языков

МБОУ «Лицей «Эрудит», классный руководитель 11б класса

Цель: создание условий, обеспечивающих понимание стратегий выбора профессии, воспитание творческого отношения к избранной профессии, обеспечение высокой творческой и коммуникативной активности в ходе проведения воспитательного занятия.

Задачи:

- Формировать умения распознавать и формулировать тематику занятия;
- Выделить основные правила и стратегии при выборе профессии;
- Определить свой тип интересов в профессиональных областях;
- Составить обобщенный описательный портрет людей разных профессий;
- Работать в группе и презентовать результаты работы в группе;
- Проанализировать ситуацию на рынке труда в Алтайском крае в первом квартале 2017 года;

- Активизировать учащихся в подготовке к профессиональному самоопределению.

Оснащение внеклассного мероприятия: компьютер, акустическая система, проектор, магнитная доска, дидактический раздаточный материал для индивидуальной и групповой работы, слайдовая презентация и т.д.

Ожидаемый результат: Повышение внутренней готовности старшеклассников к трудовой и профессиональной деятельности, повышение значимости труда, ознакомление с правилами и стратегиями выбора профессии.

Формы воспитания:

Индивидуальные, коллективные, групповые

Методы воспитания:

Наглядные, словесные, аудиовизуальные, проектные, активные, интерактивные.

Приемы работы:

Беседа;

Коллажирование;

Метод работы с притчей;

Методика «Спорное утверждение»;

Метод незаконченных предложений и т.д.

План мероприятия

Этапы	Действия учащихся	Действия учителя	Методический комментарий
Начало			
Организационный	Приветствуют учителя.	Здравствуйте, меня зовут Т.А. Шевченко. Мне очень повезло работать сегодня с вами. Я желаю нам взаимопонимания, сотрудничества и взаимоподдержки сегодня на занятии и успеха в жизни вообще.	Настрой на совместную работу
Мотивационный	Учащиеся читают объявления, высказывают свои предположения о возможной тематике занятия.	Постер «Доска объявлений» Ребята, что вы видите? Объявления? А какого они характера? - О чем они? И как вы думаете, о чем пойдет наш сегодняшний разговор?	Выход на основную тему внеклассного занятия, формирование мотивации к активному участию в воспитательном занятии
Целеполагание	Просматривают видео материал. Уточняют формулировку темы занятия. Определяют цели занятия.	А сейчас я предлагаю вам посмотреть фрагмент видеоблога профессионального психолога Г.В. Резапкиной «Стратегии профессионального выбора». Как мы могли бы конкретизировать тему сегодняшнего разговора? Хочу - Могу - Надо (на доске) Наверняка, эта тема профориентации неоднократно поднималась и ранее вашим классным руководителем,	Конкретная формулировка темы, цели, задач, ожидаемых результатов занятия

		<p>педагогом -психологом. Каков был ваш выбор вчера, отличается ли он сегодня, что изменится завтра? Каковы ваши ожидания от сегодняшнего разговора?</p>	
Основная часть			
Беседа	<p>Учащиеся делятся с учителем опытом выбора профиля обучения, отвечая на вопросы. Высказываются по поводу своих профессиональных предпочтений. Учащиеся записывают выбранную профессию на листе бумаги и прикрепляют на магнитной доске.</p>	<p>Ребята, скажите, вы учитесь в профильном классе? Какой именно у вас профиль обучения? Как вы определились с профилем обучения? Кто вам помог определиться? Что вам помогло? Определились ли вы уже с будущей профессией?- Кем вы хотите стать? Напишите ваши профессиональные предпочтения на листах бумаги и разместите их на доске в области «Хочу». Таймер. Это то, что касается области «Хочу».</p>	<p>Анализ полученного ранее опыта по данной тематике</p>
Притча «Пятикопеечный работник»	<p>Учащиеся просматривают мультипликационный фильм «Пятикопеечный работник» Комментируют притчу, сравнивают, анализируют, пытаются найти связь с сегодняшним днем.</p>	<p>В продолжение нашего разговора предлагаю посмотреть такую притчу - «Пятикопеечный работник». Скажите, какими личными и профессиональными качествами обладали работники? Какая между ними разница? В чем предпочтение одного над другим? (Какая) В чем вы видите человеческие возможности при выборе профессии? Что следует учесть? Это – область «Могу»</p>	<p>Инструмент для обсуждения стратегии профессионального роста, развития компетенций со школьниками старших классов</p>
Групповая работа Коллаж «Обобщенный описательный портрет специалиста»	<p>Учащиеся в группе с помощью предложенного раздаточного материала выполняют мини-проект в форме коллажа или</p>	<p>Вы примерно, представляете себе людей данных профессий? Какими личностными и профессиональными качествами должны обладать люди, выбранных вами профессий? Давайте объединимся сейчас в группы по 5-6 человек и попробуем составить обобщенный описательный портрет</p>	<p>Выяснение круга своих предпочтений и желаний (хочу) Рассмотреть возможные варианты развития</p>

а»	<p>постера на тему «Обобщенный описательный портрет человека определенной профессии».</p> <p>После проделанной работы презентуют результаты работы перед всеми участниками занятия.</p>	<p>специалистов этих профессий в виде коллажа?</p> <p>Все необходимое для данной работы у вас есть. Учтите время выполнения – 3 минуты (таймер)</p> <p>Профессии на ваш выбор.</p> <p>По истечению 3 минут каждая группа презентует конечный результат своей работы.</p> <p>Большое спасибо за работу.</p>	<p>личностных и профессиональных качеств (могу)</p> <p>Показать умения сконцентрироваться, выделить главное, прокомментировать проделанную работу.</p>
Обсуждение ситуации на рынке труда	<p>В ходе беседы знакомятся с одним из Интернет-ресурсов, способствующих информационной поддержки в выборе профессии.</p>	<p>А теперь обратимся к области «Надо».</p> <p>При обсуждении востребованности профессий, мне хотелось бы сделать ссылку на сайт Министерства образования и молодежной политики Алтайского края – Раздел «Образование» - «Информация для родителей» - «Как помочь ребенку с выбором профессии». Там есть специальный информационно-образовательный портал по профориентации подростков, выпускников с большим количеством рекомендаций.</p> <p>Кстати, кто собирается выбирать ВУЗы и ССУЗы Алтайского края? Кто собирается вернуться в Рубцовск по окончании учебы?</p>	<p>Знакомство с разнообразными Интернет-ресурсами по профориентационной тематике</p>
Заключение, рефлексия			
Подведение итогов работы	<p>Учащиеся с помощью учителя подводят итоги занятия, высказывают свое мнение</p>	<p>Итак, каковы же правила выбора профессии? (презентация)</p> <p>Учитель предлагает учащимся различные варианты пересечения стратегий: непересечение, незначительное пересечение в треугольном секторе, наложение.</p>	<p>Формулировка вывода, достижения цели воспитательного занятия, оправданы ли ожидания учащихся от проведенного занятия</p>
	<p>Учащиеся просматривают репортаж с советами по выбору</p>	<p>Ошибка в выборе может иметь в будущем негативный результат, который будет влиять даже на состояние здоровья человека. Об этом важно знать уже сейчас. Посмотрите</p>	<p>Ознакомление учащихся с возможными ошибками при выборе</p>

	профессии	репортаж 1 канала с психологом, занимающимся вопросами профориентации для взрослых Эльмирой Давыдовой	профессий
Метод незаконченных предложений	Учащиеся заканчивают предложение, высказывая свое личное мнение по результатам занятия.	При выборе профессии для меня главное...	Умозаключения по результатам работы в течение воспитательного занятия
Заключение	Благодарят учителя за проведенное занятие.	Мы выбираем, нас выбирают Как это часто не совпадает. Часто простое кажется сложным, Черное – белым, белое – черным. Итак, вы получили информацию о мире профессий, изучили стратегии правильного выбора профессии. Но какую бы профессию вы не выбрали, вам всегда пригодятся знания, полученные в школе. Поэтому уже сейчас постарайтесь определить круг ваших интересов, больше читайте, спрашивайте, набирайтесь опыта и знаний. Кем бы вы не стали, любая профессия требует от человека терпения, настойчивости, умения обращаться с коллегами, партнерами. Умение общаться является залогом вашего профессионального и жизненного успеха. Уверенный в себе человек правильно и уверенно выбирает свое будущее. Нужно очень захотеть и у вас все получится! Всем спасибо!	Подведение итогов
Коллективное фото	Выполняют просьбу учителя о совместном фотографировании.	На память о нашей встрече предлагаю вам сделать общую коллективную фотографию.	

Приложение № 5

Мастер-класс на тему «Наше время – в наших руках»

«Тайм-менеджмент или искусство управлять временем»

Автор: Т.А. Шевченко, учитель иностранных языков

МБОУ «Лицей «Эрудит», классный руководитель 11б класса

Цель: Создание условий для освоения приемов тайм-менеджмента, технологии организации времени и деятельности.

Задачи:

- Ознакомить с понятием тайм-менеджмента;
- Рассмотреть некоторые приемы тайм-менеджмента, применить их в практической деятельности;
- Рассмотреть возможность применения приемов организации деятельности в работе с учащимися, коллегами, родителями, в своей профессиональной и личной жизни.

Оснащение внеклассного мероприятия: компьютер, акустическая система, проектор, магнитная доска, дидактический раздаточный материал для индивидуальной и групповой работы, слайдовая презентация и т.д.

Формы воспитания:

Индивидуальные, коллективные, групповые

Методы воспитания:

Наглядные, словесные, аудиовизуальные, проектные, активные, интерактивные.

Приемы работы:

Беседа;

Упражнение-опыт «Большие и мелкие дела»

Упражнение «Мои сферы жизни»;

Матрица Эйзенхауэра;

Упражнение «Поглотители времени – «хронофаги»;

Метод незаконченных предложений и т.д.

План мероприятия

Этапы	Действия участников	Действия мастера	Методический комментарий
Начало			
Организационный	Приветствуют мастера	Приветствует участников	Настрой на совместную работу
Целеполагание	Просматривают видео материал. Уточняют формулировку темы занятия. Определяют цели занятия.	О чем пойдет наш сегодняшний разговор, вы сможете определить, посмотрев следующий видео сюжет. Как мы могли бы конкретизировать тему сегодняшнего разговора? Каковы ваши ожидания от сегодняшнего разговора?	Выход на тему, цель, задачи, ожидаемые результаты занятия
Основная часть			
Прием – опыт «Большие и мелкие дела»	Участники выполняют задание согласно предложенной инструкции. Определяют стратегию выполнения задания. Аргументируют свою деятельность.	Давайте проведем эксперимент: Возьмем 4 стакана: 1 пуст, 3 на треть наполнены большими орехами, фасолью, пшеном. Задача заполнить пустой стакан как можно плотнее, используя содержимое трех других. Время выполнения – 30 секунд. Обсуждение: - Что, по-вашему, олицетворяют используемые в опыте предметы?	Введение в тему, мотивация на освоение новых умений, активизация имеющегося личного опыта

		<p>(Стаканчик – день, наполнители – дела: орехи – важные, фасоль – дела средней важности, пшено – незначительные)</p> <p>- Какую стратегию при заполнении стаканчиков вы использовали?</p> <p>- Распределяя таким образом дела, что мы получаем? (План, расставляем приоритеты)</p>	
<p>Беседа Определение «тайм-менеджмента»</p>	<p>Участвуют в формулировке определения термина «тайм-менеджмент». Определяют структурные составляющие исходя из формулировки определения.</p>	<p>- Есть специальные технологии, которые помогают организовать процесс своего времени самым эффективным способом. Одной из таких технологий является «тайм-менеджмент» - умение управлять своим временем, правильно расставлять приоритеты, грамотно планировать свое время, осуществлять контроль за проделанной работой и при необходимости корректировать временные рамки, отпущенные на то или иное дело. (Слайд что такое) (на доске)</p> <ol style="list-style-type: none"> 1. Расстановка приоритетов 2. Планирование 3. Контроль 4. Коррекция 	<p>Знакомство с технологией, формирование и развитие навыков эффективного распределения рабочего и личного времени</p>
<p>Расстановка приоритетов Прием «Мои сферы жизни»</p>	<p>Участники работают в группе с дидактическим раздаточным материалом. Выбирают приоритетную сферу жизни для себя, размещают ее на магнитной доске. Ранжируют приоритеты по степени важности.</p>	<p>- Прежде всего, нужно начинать с управления собственной деятельности. Давайте, попробуем выделить приоритеты. В этом нам поможет прием «Мои сферы жизни»</p> <p>- Из предложенного перечня выберите те сферы жизни, которые важны лично для каждого из вас.</p> <p>- Проранжируйте эти сферы жизни по степени значимости следующим образом: на вершине – самая важная и значимая, и так далее по мере снижения важности.</p> <p>- Довольны ли вы тем, как распределено время в обозначенных сферах?</p> <p>- В какой из сфер вы готовы</p>	<p>Осознание жизненных приоритетов</p>

<p>Планирование Методы экономии времени Матрица Эйзенхауэра</p>	<p>Участники знакомятся с возможными методами экономии времени через планирование своей деятельности, используя матрицу Эйзенхауэра. Результаты работы размещаются на доске.</p>	<p>сократить временные затраты?</p> <p>- Для того, чтобы эффективно использовать свое время, так, чтобы его хватало на те сферы жизни, которые находятся в приоритете, необходимо планировать свою деятельность. Важно при этом, фиксировать план на бумаге.</p> <p>- Планирование деятельности подчиняется правилу шести «П»</p> <p>- «Правильное предварительное планирование предотвращает плохие показатели»</p> <p>- Правильное планирование начинается с определения цели. Цель вносит смысл в работу, поддерживает силы, мотивирует, помогает определить главные задачи, причем следует помнить, что в формулировку целей и задач не должно входить слово «не».</p> <p>Каковы же методы экономии времени:</p> <p>Одним из таких методов является Матрица Эйзенхауэра – закон принудительной эффективности. Согласно этому закону в первую очередь выполняются те задачи, которые принесут наилучший результат. Для того, чтобы выделить такие задачи, все дела из списка нужно разделить на четыре группы:</p> <ol style="list-style-type: none"> 1. Срочные и важные дела 2. Важные, но не срочные дела 3. Срочные, но не важные дела 4. Несрочные и неважные дела. <p>- Работа с матрицей – обсудить и написать, какие дела из перечня можно отнести к каждой группе и прокомментировать полученный результат. Время выполнения – 1 мин.</p> <p>Вывод: Таким образом, можно рационально распределить свое</p>	<p>Идея тайм-менеджмента заключается в управлении и организации собственной деятельности</p> <p>Знакомство с методами правильного планирования</p>
--	--	--	--

		<p>время, с тем, чтобы максимально сосредоточиться на срочных и важных делах, не расплескивая свою энергию на несрочные и ненужные дела. Среди таких, скорее всего, встречаются так называемые поглотители времени – «хронофаги», которые могут отнять все время полностью.</p>	
<p>«Поглотитель времени» – «хронофаги»</p>	<p>Участники выбирают характерный для них поглотитель времени – хронофаг. Пытаются коллективно обсудить, какие действия могут минимизировать или совершенно ликвидировать причину потери рабочего и личного времени.</p>	<p>- Предлагаю вам рассмотреть список возможных «хронофагов».</p> <p>- Выделите из них те, которые характерны для каждого лично, выясните причину, которая приводит к потере рабочего и личного времени.</p> <p>- Постарайтесь найти прививку от «хронофага» - что нужно сделать, чтобы сберечь время. Вы это должны сделать самостоятельно, не ожидая готовых ответов.</p> <p>Работа с «хронофагами» в группе</p> <p>- Что сделать, чтобы избежать потери времени в течение дня?</p>	<p>Выявление препятствий, мешающих в достижении профессиональных целей.</p>
<p>Метод «пяти пальцев»</p>	<p>Участники знакомятся с данной методикой</p>	<p>- Как мы можем контролировать свою деятельность в течении дня?</p> <p>Нам в этом поможет метод «Пяти пальцев».</p> <p>Мыслительный процесс: Какие знания, опыт я сегодня получил?</p> <p>Близость цели: Что я сегодня сделал? Чего достиг?</p> <p>Состояние духа: каким было сегодня мое преобладающее настроение, расположение духа?</p> <p>Услуга, помощь: чем я сегодня помог другим?</p> <p>Бодрость, физическая форма: каким было мое самочувствие?</p>	<p>Используется для подведения итогов конкретного дня, анализа и контроля выполненных дел ориентируется на начальные буквы названий пальцев</p>
<p>Заключение, рефлексия</p>			
<p>Метод незаконченных предложений</p>	<p>Участники отвечают на проблемный вопрос занятия. Заканчивают предложение,</p>	<p>Спасибо за работу.</p> <p>Как мы можем ответить на вопрос, заданный еще в начале нашей работы?</p> <p>Я вас попрошу закончить вот это предложение:</p>	<p>Осознание участниками необходимости и значимости темы, самостоятельные</p>

	предложенное мастером.	<p>«Тайм-менеджмент нам дает ...»</p> <ul style="list-style-type: none"> - продуктивность - возможность «все успевать» - профессиональный и личностный успех - мощный стимул и пусковой механизм непрерывного саморазвития и самосовершенствования - успешность окружающих. 	выводы и решения.
Заключительное слово	Подводится итог занятия.	<p>В заключении хочется сказать, что «Время – это жизнь. Растратить свое время – значит растратить свою жизнь. Взять свое время под контроль – значит овладеть своей жизнью и использовать ее наилучшим образом».</p> <p>Ваше время – в ваших руках! Я вам желаю счастья и успеха.</p>	Подведение итогов
Видеосюжет	Участники просматривают видео сюжет. Благодарят мастера за проведенное занятие	В преддверии Нового года, в Год кино, примите вот это музыкальное поздравление.	Эмоциональная разрядка
Коллективное фото	Выполняют просьбу учителя о совместном фотографировании.	На память о нашей встрече предлагаю вам сделать общую коллективную фотографию.	

Использованная литература

Н.А. Бабаянц, Тайм-менеджмент современного педагога, Справочник педагога-психолога, №5, 2015, МЦФЭР «Образование»

И. Мегалова, Тайм-менеджмент, или Как эффективно управлять своим временем, Справочник руководителя дошкольного учреждения, №12, 2015, МЦФЭР «Образование»

Е.А. Лапчинская, Научите старшеклассников тайм-менеджменту, Справочник педагога-психолога. Школа, №10, 2016, МЦФЭР «Образование»

А.В. Логачева, учитель русского языка и литературы, Тайм-менеджмент для школьников. Как правильно построить программу по тайм-менеджменту. Часть 2, Из опыта работы, Справочник классного руководителя, №4, 2013

Тайм-менеджмент как способ борьбы со стрессом в процессе подготовки к экзаменам, РЕКОМЕНДАЦИИ ДЛЯ СТАРШЕКЛАССНИКОВ, ГАУ РК «РИЦОКО», 2016

М. В. Микрюкова, педагог-психолог, Тайм-менеджмент в работе педагога: эти советы помогут вам успевать делать всё, Справочник классного руководителя, №2, 2012

Тайм-менеджмент и выбор способов подготовки к ЕГЭ, Методические рекомендации, Управление качеством образования, №3, 2014

**План проведения Недели профессиональной ориентации в МБОУ «Лицей «Эрудит»
3 - 8 апреля 2017г.**

№ п/п	Мероприятие	Дата, время	Класс	Место проведения	Ответственные
1.	Экскурсии и социальные практики учащихся лицея на предприятия и в организации г. Рубцовска	03-08.04.2017 По согласованию с Центром занятости населения г. Рубцовска	8-11	Предприятия и организации г. Рубцовска	Веснина В.И., зам.директора по УР, Бухарметова А.М., зам.директора по УР, Шевченко Т.А., зам.директора по ВР, Классные руководители
2.	Родительские собрания «Как помочь детям с выбором профессии?» (Полезные советы)	04-06.04.2017 18.00	1-11	Учебные кабинеты согласно графику проведения родительских собраний	Классные руководители 1-11 классов
3.	Тематические классные часы - «Куда пойти учиться?», - «О профессиях», - «Интервью с профессионалом», - «Атлас новых профессий», - «50 востребованных профессий в Алтайском крае», - «Виртуальные экскурсии по профессиям», с использованием профессионального навигатора Алтайского края «Первые шаги»	03-08.04.2017 По расписанию классных часов	1-11	Учебные кабинеты, закрепленные за классами, медиатека, актовый зал, учреждения культуры г. Рубцовска	Классные руководители 1-11 классов Ананьева Е.В., заведующая БИЦ
4.	Выставка рисунков - «Кем быть? Каким быть?», Фотовыставка - «Мои родители – профессионалы ...»	03-08.04.2017	1-6	Информационный стенд «Наш вернисаж» Информационный стенд «Как живешь, лицей?!»	Ереклинцева Е.В., учитель ИЗО, классные руководители 1-6 классов

5.	Книжная выставка в БИЦ «Мир профессий»	03-08.04.2017	1-11	БИЦ лицея	Ананьева Е.В., заведующая БИЦ
6.	Участие во Всероссийском проекте по профориентации «Засобой!» «Засобой в предпринимательство»	03-05.04.2017	9-11	Актовый зал	Воспитательная служба, классные руководители
7.	Анкетирование «Мои профессиональные предпочтения»	03-08.04.2017	7-9	Учебные кабинеты, закрепленные за классами	Кувандыкова Д.В., педагог-психолог, классные руководители 1-11 классов
8.	Конкурс эссе «Мое место в жизни»	03-08.04.2017	8-10	Кабинеты русского языка и литературы	Учителя русского языка и литературы
9.	Тестирование, в том числе он-лайнтестирование Профориентационный тест: «Кем работать?» Тест на определение направленности личности (Б. Басса) Психометрический тест Методика Л.А. Йовайши «Мотивы выбора профессии» (Р.В. Овчарова) Методика «Проверь свои интересы» Профориентационный экспресс-тест «Матрица выбора профессии»	03-08.04.2017	7-11	Учебные кабинеты, кабинеты информатики, БИЦ	Кувандыкова Д.В., педагог-психолог, Курбатов А.Г., учитель информатики, классные руководители 1-11 классов
10.	Встречи с интересными людьми	03-08.04.2017	8-11	Актовый зал	Веснина В.И., зам.директора по УР, Бухарметова А.М., зам.директора по УР, Шевченко Т.А.,

					зам.директора по ВР, классные руководители
11.	Проект «От мечты к реальности, от хобби к профессии»	07.04.2017, 10.00	11	НПК «Эврика»	Шевченко Т.А., зам.директора по ВР, уч-ся 11б класса
12.	Освещение хода мероприятия на сайте лицея	03-08.04.2017		Сайт лицея	Шевченко Т.А., зам.директора по ВР, классные руководители 1-11 классов

Приложение № 8

Практическая работа «Составление личного профессионального плана».



АНКЕТА

Дорогой друг!

Для того чтобы помочь тебе в решении вопроса о выборе профессии, мы хотели бы лучше узнать тебя.

Заполни, пожалуйста, анкету, которая поможет нам вместе найти наиболее подходящую для тебя сферу профессиональной деятельности.

Мы рассчитываем на твою искренность

1.

Ф.И.О. _____

Год рождения _____ Школа _____ Класс _____

Домашний адрес, телефон _____

2. Состав семьи:

отец _____

образование, кем и где работает

мать: _____

образование, кем и где работает

брат, сестра, их возраст и занятия _____

3. Оцените свои учебные достижения и интересы: А – выше средних,

В – средние, С – ниже средних; обведите нужную букву кружком

Предмет	Способности	Интересы
1. Алгебра	А В С	А В С
2. Геометрия	А В С	А В С
3. Физика	А В С	А В С
4. Химия	А В С	А В С
5. Биология	А В С	А В С
6. История	А В С	А В С
7. Литература	А В С	А В С
8. Иностранный язык	А В С	А В С
9. География	А В С	А В С
10. Информатика	А В С	А В С

4. Твои любимые предметы _____

Твои нелюбимые предметы _____

5. В какой работе класса (школы) ты принимал (принимаешь) участие? _____

6. Чем ты занимаешься в свободное от учёбы время? _____

7. В какой секции, кружке ты занимался или занимаешься? _____

8. Состояние твоего здоровья (есть ли хронические заболевания) _____

9. Какая работа тебе больше нравится (подчеркнуть):

работа со взрослыми или сверстниками; работа с детьми; работа в коллективе; работа в одиночку; сидячая работа; спокойная работа; подвижная работа; малоответственная рабо-

та; работа, не требующая физической силы; популярная работа; работа, не требующая применения физической силы; та, где возможен профессиональный рост, хороший заработок; романтическая профессия; что-то ещё _____

10. Какая работа не нравится? _____
11. Какие профессии тебя привлекают? _____
12. Выбрал (а) ли ты свою будущую профессию? Да, нет, какую _____
13. Какую профессию тебе советуют выбрать:
родители: _____
учителя: _____
друзья: _____
14. Проранжируйте от 1 до 10 значимость (важность) каждого из данных факторов при выборе будущей профессии: 1 – не важен, 10 – имеет наибольшее значение.
Престиж (), зарплата (), перспективность (), возможность заниматься любимым делом (), возможность продолжить семейные традиции ().
15. К какой, по твоему мнению, области деятельности и знаний у тебя есть способности

16. Есть ли у тебя какие-нибудь профессиональные умения / навыки. Если есть, то какие? _____

17. Сколько классов общеобразовательной школы ты будешь заканчивать? _____

9 11 ещё не решил(а)

18. В каком городе ты желаешь продолжить обучение? _____

19. Имеете ли вы возможность получить платное образование? _____

20. Что ты собираешься делать по окончании школы:

а) учиться в училище, техникуме, колледже, институте (нужное подчеркнуть);

б) совмещать работу с учёбой;

в) получить ступенчатое образование: училище – техникум, колледж; училище – техникум, колледж – институт; училище – институт; техникум, колледж – институт (нужное подчеркнуть);

г) работать (где?) _____

д) не определился

21. Цель прихода на консультацию _____

22. Какая информация и помощь психолога тебе нужна для принятия решения о выборе профессии?

23. Оценка консультации

Я считаю, что данная консультация:

а) превзошла мои ожидания; б) оправдала мои ожидания; в) разочаровала меня.

РЕЗУЛЬТАТЫ ОБСЛЕДОВАНИЯ И КОНСУЛЬТИРОВАНИЯ

КОНСУЛЬТАЦИЯ №1

Дата проведения

Применяемые методики, материалы	Результат

КОНСУЛЬТАЦИЯ №2

Дата проведения

Применяемые методики, материалы	Результат

Личностные особенности консультируемого: _____
Заключение профконсультанта (информированность о мире профессий, сформированность профплана) _____

Рекомендация профконсультанта:

Выбор осуществлён

Область деятельности, профессия _____

Учебное заведение _____

Запасной вариант _____

Перспектива роста _____

Выбор не осуществлён _____

Задание _____

Примечание _____

Приложение № 9

Стратегия выбора профессии

ЧЕГО ДЕЛАТЬ НЕ СТОИТ:

- не относиться к выбору профессии как к неизменному;
- не ставь престижность профессии выше своих интересов и способностей;
- не выбирай профессию за компанию с друзьями;
- не увлекайся внешней стороной профессии;
- не отождествляй школьный предмет с профессией;
- не переноси свое отношение к человеку, представителю какой-либо профессии, на саму профессию.

ШЕСТЬ ШАГОВ К УСПЕШНОМУ ВЫБОРУ ПРОФЕССИИ.

1. Составь список подходящих профессий.
2. Определи основные мотивы выбора (запиши по мере убывания важности).
3. Построй формулу профессии:
 - цели труда;
 - предмет труда;
 - средства труда;
 - условия и организация труда.
4. Оцени своё соответствие требованиям подходящей профессии (личностные качества, состояние здоровья, профессиональные склонности).
5. Проанализируй результаты (какая из профессий в списке больше других подходит именно тебе по всем пунктам).
6. Определи основные практические шаги к успеху:
 - выбор учебного заведения;
 - программа по самообразованию и саморазвитию;
 - приобретение практического опыта работы по данной профессии.

ТВОИ РЕАЛЬНЫЕ ШАГИ К УСПЕХУ УЖЕ СЕГОДНЯ

- обратись к психологу-консультанту за советом;
- обратись за помощью к учителям, родителям;
- самостоятельно сходи в учебное заведение на «День открытых дверей»;
- обратись за консультацией к врачу, чтобы узнать, подходишь ли ты к данной профессии по состоянию здоровья;
- самостоятельно почитай об интересующей тебя профессии;
- постарайся повысить успеваемость по тем предметам, по которым придется сдавать экзамены в выбранное учебное заведение.

Опросник профессиональной готовности (ОПГ)

В основу данного опросника положен принцип самооценки учащимися одновременно своих возможностей в реализации определенных задаваемых опросником умений (учебных творческих, трудовых, социальных и т.д.), своего реального, пережитого и сформированного в личном опыте эмоционального отношения, возникающего всякий раз при выполнении описанных в опроснике видов деятельности и своего предпочтения или нежелания иметь оцениваемые виды деятельности в своей будущей профессии.

ОПГ дает возможность профконсультанту получать в достаточной степени достоверную информацию о наличии, взаимном сочетании, успешности реализации и эмоциональном подкреплении у подростков профессионально ориентированных умений и навыков, что позволяет ему на основе этих данных судить о степени готовности оптанта к успешному функционированию (учебе, работе) в определенной профессиональной сфере.

Основные принципы, положенные в основу ОПГ

Виды деятельности, занятия, ситуации, представленные в опроснике учащемуся для оценки, должны быть близки и понятны ему, т.е. должны быть обязательно представлены в его прошлом опыте. Оценивая свои возможности, свое отношение и профессиональное положение, оптанта лишь фиксирует свойственный ему способ поведения, свои осознанные и не раз оцененные (им самим, родителями, учителями, товарищами) успехи и неудачи в реализации определенной деятельности, свое эмоциональное переживание, которым, как правило, сопровождалось выполнение этой деятельности. В этом случае профконсультанту легко определить и обоснованность или необоснованность его профессиональных предпочтений.

Все описанные в опроснике виды деятельности, занятия и ситуации по требованиям, которые они предъявляют человеку, по условиям, средствам или предмету труда должны соотноситься с наиболее типичными представителями профессия пяти профессиональных сфер:

- Ч-З (Человек – знак)
- Ч-Т (Человек – техника)
- Ч-П (Человек – природа)
- Ч-Х.О. (Человек – художественный образ)
- Ч-Ч (Человек – человек)

Инструкция испытуемому.

Внимательно прочитайте каждое высказывание. На него Вы должны дать 3 ответа и оценить их в баллах (от 0 до 2):

1. Насколько хорошо Вы умеете делать то, что написано в вопросе:
 - делаю, как правило, хорошо - 2 балла
 - делаю средне - 1 балл
 - делаю плохо, совсем не умею - 0 баллов
2. Какие ощущения возникали у Вас, когда Вы это делали:
 - положительные (приятно, интересно, легко) – 2 балла
 - нейтральные (все равно) – 1 балл
 - отрицательные (неприятно, неинтересно, трудно) – 0 баллов
3. Хотели бы Вы, чтобы описанное в вопросе действие было включено в Вашу будущую работу:
 - да – 2 балла

- все равно – 1 балл
- нет – 0 баллов

Свои оценки в баллах Вы заносите в таблицу ответов (номер клетки в таблице соответствует номеру вопроса). В каждую клетку таблицы ответов Вы должны поставить баллы, соответствующие Вашим ответом на все 3 вопроса. В каждом вопросе Вы оцениваете сначала Ваше «умение», затем «отношение» и затем «желание». В этой же последовательности Вы и проставляете оценочные баллы в клетку таблицы.

Если Вы никогда не делали того, что написано в вопросе, то вместо баллов поставьте в клетку прочерк в первых двух вопросах и попробуйте ответить только на третий вопрос.

Читая вопрос, обязательно обращайтесь внимание на слова «часто», «легко», «систематически» и т.д. Ваш ответ должен учитывать смысл этих слов.

Если из перечисленных в вопросе нескольких действий Вы умеете делать что-то одно, то именно его Вы и оцениваете тремя оценками.

Работайте внимательно, не спешите!

Порядок работы с опросником

Предлагается внимательно прочитать инструкцию по работе с опросником. И в случае индивидуальной консультации рассказать профконсультанту как он собирается с ним работать. При проведении групповой консультации профконсультант сам подробно рассказывает оптантам порядок заполнения опросника, обращая их внимание на следующее:

- 1) отвечать «хорошо умею делать», т.е. ставить 2 балла можно только в том случае, если он это делал не один раз, а много раз, и у него, как правило, это хорошо получалось.
- 2) Ставить «0» баллов в «умениях» надо и тогда школьник что-то делает плохо, и когда он не умеет это делать (т.е. пробовал, но не получалось);
- 3) Если школьник никогда не пробовал делать то, что написано в вопросе, то он вместо баллов в нужную клетку таблицы ответов ставит прочерк при оценке умений и своего отношения и, если сможет, то отвечает только на 3 вопрос о своем профессиональном предпочтении; если не сможет, то вместо 3-й оценки он так же ставит прочерк.

Фиксация результатов

В процессе работы с опросником оптант заполняет специальную таблицу ответов, которая содержит 4 столбцов. Номера и буквенные обозначения в клетках листа ответов соответствуют номерам и обозначения вопросов.

Обработка результатов

Верхние клетки пяти столбцов обозначить в соответствии с типами профессий слева направо:

1. Ч-З 2. Ч-Т 3. Ч-П 4. Ч-Х.О. 5. Ч-Ч

В каждой клетке таблицы оптант ставит 3 оценки в баллах:

1. Оценка своих умений
2. Оценка своего эмоционального отношения
3. Оценка своего профессионального пожелания, предпочтения.

Приступая к обработке результатов, профконсультант сначала находит в таблице ответов те номера вопросов (клетки), на которые оптант при оценке умений дал 0 баллов или поставил прочерк. При подобной оценки умений следующие две оценки на этот же вопрос при подсчете общих сумм баллов по этим шкалам не учитываются (условно их можно в таблице вычеркнуть). Их профконсультант учитывает только при качественном анализе каждой сферы.

Профконсультант подсчитывает общую сумму баллов в каждой профессиональной сфере, которую набрали отдельно «умения», отдельно «отношения» и отдельно «профессиональные предпочтения». В результате этого подсчета профконсультант имеет наглядную картину соотношений оценок по 3 шкалам: умений оптанта, его

эмоционального отношения и профессиональных пожеланий (предпочтений) как в каждой профессиональной сфере, так и по каждому конкретному вопросу (виду деятельности).

Оценка результатов

Сравнение и выбор предпочтительной для данного учащегося профессиональной сферы или нескольких сфер профконсультант делает на основе сопоставления, во-первых, сумм баллов, набранных разными профессиональными сферами отдельно по шкале «профпредпочтение». Обращается внимание на ту или те профессиональные сферы, в которых эти суммы наибольшие. Затем сравниваются в каждой сфере. Суммы баллов, набранные по данным трем шкалам между собой. Положительно оценивается такое сочетание, в котором оценки по 2 и 3 шкалам сочетаются количественно с реальными умениями оптанта, т.е. с 1 оценкой. Например, соотношение трех оценок типа *10-12-11* благоприятнее, чем соотношение *3-18-12*. Предпочтение оптанта в первом примере более обоснованно наличием у него соответствующих умений.

Обязательно анализируются во всех сферах вопросы, на которые оптанта дал наибольшую оценку в баллах, а также вопросы, в которых две наивысшие оценки сочетаются со средней. Это необходимо, во-первых, для того, чтобы сузить всю профессиональную сферу до некоторых специальностей этой сферы. Например, работа в области Ч-3 может осуществляться с буквами, словами, текстами (филолог, историк, редактор), со знаками и текстами на иностранном языке (технический переводчик, гид-переводчик), с математическими знаками (программист, математик, экономист). Во-вторых, для того, чтобы «выйти за пределы одной сферы на профессии, занимающие промежуточное положение между разными сферами. Например, учитель математики (Ч-Ч и Ч-3), модельер (Ч-Х.О. и Ч-Т.) и т.д.

Выводы

По результатам ответов испытуемого делается вывод о том, к какой сфере профессиональной деятельности он склонен.

Характер работы с опросником и форма фиксации результатов предоставляют профконсультанту возможность количественно оценить в сравнительном плане соотношение умений, эмоциональных отношений и профессиональных предпочтений оптантов как внутри каждой профессиональной сферы, так и между сферами. Это дает возможность дифференцировать полученные результаты, даже если количественно (по общей сумме баллов) они совпадают в нескольких профессиональных сферах.

Все выводы и гипотезы, сделанные профконсультантом в результате использования ОПГ, должны быть соотнесены со сведениями, полученными с помощью других методических средств, используемых в практике индивидуальной профконсультации.

ТЕКСТ ОПГ

Умею, могу (часто, легко, систематически, нравится, хочу).

1. Анализировать содержание научных, учебных, художественных текстов, выделять главное, делать обобщения, выводы.
2. Ремонтировать механические и электротехнические устройства, используемые в быту (замок, кран, утюг, светильник, велосипед, мотоцикл).
3. В течение нескольких лет самостоятельно выращивать какие-либо растения, своевременно выполняя все работы, обеспечивающие их рост и развитие (полив, пересадку, удобрение и пр.).
4. Писать стихи, прозу, заметки, сочинения, оцениваемые многими в художественном плане достаточно высоко.
5. При общении с людьми одерживать внешнее проявление плохого настроения, раздражения; быть терпеливым и доброжелательным даже с не очень приятными людьми.
6. Из крупных текстов делать выписки, группировать их по определенному признаку, составлять конспекты.

7. Налаживать и чинить электронную аппаратуру, приемник, магнитофон, телевизор, аппаратуру для дискотек.
8. Собирать коллекции растений, изучать их различные виды.
9. Мастерить нарядные подарочные изделия из бумаги, дерева, материи, металла, растений и пр. (панно, украшения, сувениры, букеты).
10. Объяснять содержание учебного материала, способ решения сложной задачи и т.п. ясным, легко понятным каждому языком.
11. На иностранном языке отвечать на вопросы и задавать их, пересказывать тексты, участвовать в диалоге.
12. По четкому образцу (рецепту, схеме, выкройке, плану) подавать изделие - кулинарное, швейное, модель, деталь и пр.
13. Разбираться в особенностях развития и во внешних отличительных признаках многочисленных видов растений.
14. Создавать законченные произведения изобразительного искусства: живописи, графики, скульптуры.
15. Постоянно оказывать реальную помощь разным людям, нуждающимся в ней.
16. Работать с текстами на иностранном языке: переводить, анализировать, переписывать, править.
17. Составлять и собирать схемы различных приборов и устройств: разбираться в принципе их действий.
18. Отдавать много времени уходу и наблюдению за каким-либо животным: кормить, чистить, лечить, обучать.
19. Сочинять музыку, песни, имеющие успех у сверстников и взрослых.
20. Заниматься с детьми младшего возраста: играть, читать и пр.
21. Выполнять задания по математике, в которых требуется составить логическую цепочку действий, используя при этом различные формулы, законы, теоремы.
22. Из типовых деталей, предназначенных для изготовления (сборки, пошива и т.п.) определенных моделей или изделий, создавать новые, придуманные самостоятельно.
23. Специально наблюдать за жизнью животных в природе, изучать их повадки, характерные формы поведения.
24. Перед многими зрителями разыгрывать роли в спектаклях, декламировать стихи, прозу.
25. Быстро и правильно распознать сущность малознакомого человека, т.е. понимать причины его поступков, видеть "истинное лицо", часто скрытое за внешним поведением.
26. Выполнять количественные расчеты, подсчеты данных (по формулам и без них), выводить на основе этого определенные следствия, устанавливать закономерности.
27. Выполнять задания (по геометрии, черчению и др.), в которых требуется мысленно представить расположение предметов или их элементов в пространстве.
28. Разбираться в породах и видах домашних и диких животных, насекомых, рыб; их характерных внешних признаках и повадках.
29. Выступать с исполнением музыкальных произведений (пьес, песен), танцевальных номеров.
30. Оказывать активное влияние на разных людей: убеждать их поступать так, а не иначе, мирить, воспитывать, увлекать своими интересами.
31. Работать с информацией, представленной в виде условных знаков, символов; составлять и читать карты, схемы, чертежи, графики.
32. Находить более рациональный (простой, короткий) способ решения задачи: логической, технической, конструкторской, и т.п.
33. Изучать строение "живой ткани" и мир микроорганизмов с помощью микроскопа и других аналогичных устройств.

34. Придумывать и создавать новые оригинальные модели одежды, причесок, украшений, детали интерьера помещений, кулинарные блюда.
35. Организовывать коллективные вечера, походы и другие мероприятия.
36. Запоминать правила, законы, теоремы, условные обозначения, формулы.
37. Решать задачи по химии, разбираться в химических процессах.
38. При уходе за животными или растениями переносить ручной физический труд, соприкосновение с землей и отходами жизнедеятельности животных, специфический запах животных и др.
39. Рецензировать, оценивать, (устно или письменно) работу художников, писателей, режиссеров, драматургов и других специалистов творческих профессий.
40. Руководить работой других людей: давать им задания, добиваться их выполнения.
41. Проверять правильность и логичность написанного текста, вычислений, исправлять ошибки.
42. Разбираться в физических процессах и закономерностях, решать задачи по физике.
43. Пополнять свои знания по различным разделам биологии с помощью специальной научной литературы, лекций, докладов.
44. Быстрее и чаще других замечать в обычном необычное, удивительное.
45. Для выполнения работы вступать в контакты с незнакомыми или малознакомыми людьми.
46. Тщательно выполнять "бумажную работу": писать, чертить, вычислять, проверять и т.п.
47. Работать на ЭВМ, решать какие либо задачи с помощью дисплея.
48. Длительное время проводить практические исследования, направленные на изучение животного или растительного мира.
49. Настойчиво и терпеливо "отделывать", обтачивать, переделывать и т.п., добиваясь совершенства в создаваемом или исполняемом произведении, продукте.
50. Делать устные сообщения, доклады для многих слушателей (говорить без "бумажки").

Приложение №11

Методика "Профиль"

("Карта интересов" А.Е.Голомштока в модификации Г.В.Резапкиной)

Назначение теста

Исследование профессиональных интересов респондентов.

Инструкция к тесту

Данные вопросы касаются вашего отношения к различным направлениям деятельности. Нравится ли вам делать то, о чем говорится в опроснике? Если да, то в бланке ответов рядом с номером вопроса поставьте *плюс*, если не нравится - *минус*.

Тестовый материал

1. Узнавать об открытиях в области физики и математики.
2. Смотреть передачи о жизни растений и животных.
3. Выяснять устройство электроприборов.
4. Читать научно-популярные технические журналы.
5. Смотреть передачи о жизни людей в разных странах.
6. Бывать на выставках, концертах, спектаклях.
7. Обсуждать и анализировать события в стране и за рубежом.
8. Наблюдать за работой медсестры, врача.
9. Создавать уют и порядок в доме, классе, школе.
10. Читать книги и смотреть фильмы о войнах и сражениях.
11. Заниматься математическими расчетами и вычислениями.
12. Узнавать об открытиях в области химии и биологии.
13. Ремонтировать бытовые электроприборы.

14. Посещать технические выставки, знакомиться с достижениями науки и техники.
15. Ходить в походы, бывать в новых неизведанных местах.
16. Читать отзывы и статьи о книгах, фильмах, концертах.
17. Участвовать в общественной жизни школы, города.
18. Объяснять одноклассникам учебный материал.
19. Самостоятельно выполнять работу по хозяйству.
20. Соблюдать режим, вести здоровый образ жизни.
21. Проводить опыты по физике.
22. Ухаживать за животными растениями.
23. Читать статьи об электронике и радиотехнике.
24. Собирать и ремонтировать часы, замки, велосипеды.
25. Коллекционировать камни, минералы.
26. Вести дневник, сочинять стихи и рассказы.
27. Читать биографии известных политиков, книги по истории.
28. Играть с детьми, помогать делать уроки младшим.
29. Закупать продукты для дома, вести учет расходов.
30. Участвовать в военных играх, походах.
31. Заниматься физикой и математикой сверх школьной программы.
32. Замечать и объяснять природные явления.
33. Собирать и ремонтировать компьютеры.
34. Строить чертежи, схемы, графики, в том числе на компьютере.
35. Участвовать в географических, геологических экспедициях.
36. Рассказывать друзьям о прочитанных книгах, увиденных фильмах и спектаклях.
37. Следить за политической жизнью в стране и за рубежом.
38. Ухаживать за маленькими детьми или близкими, если они заболели.
39. Искать и находить способы зарабатывания денег.
40. Заниматься физической культурой и спортом.
41. Участвовать в физико-математических олимпиадах.
42. Выполнять лабораторные опыты по химии и биологии.
43. Разбираться в принципах работы электроприборов.
44. Разбираться в принципах работы различных механизмов.
45. “Читать” географические и геологические карты.
46. Участвовать в спектаклях, концертах.
47. Изучать политику и экономику других стран.
48. Изучать причины поведения людей, строение человеческого организма.
49. Вкладывать заработанные деньги в домашний бюджет.
50. Участвовать в спортивных соревнованиях.

Ключ и обработка результатов теста

Сфера интересов	№ Вопросов				
	1	11	21	31	41
Физика и математика	1	11	21	31	41
Химия и биология	2	12	22	32	42
Радиотехника и электроника	3	13	23	33	43
Механика и конструирование	4	14	24	34	44
География и геология	5	15	25	35	45
Литература и искусство	6	16	26	36	46
История и политика	7	17	27	37	47
Педагогика и медицина	8	18	28	38	48
Предпринимательство и домоводство	9	19	29	39	49
Спорт и военное дело	10	20	30	40	50

Подсчитайте число плюсов в каждой строке. Чем их больше, тем выше интерес к этим занятиям.

Пять баллов говорят о *ярко выраженном интересе* к предмету или виду деятельности. Это - необходимое, но не достаточное условие правильного выбора профессии. Другое важное условие - способности, или профессионально важные качества.

Если сумма баллов ни в одной колонке не превышает трех баллов, значит, *профессиональные интересы слабо выражены*.

Приложение № 12

Методика «Тип мышления»

Тип мышления — это индивидуальный способ преобразования информации. Зная свой тип мышления, можно прогнозировать успешность в конкретных видах профессиональной деятельности. Однако независимо от типа мышления человек может характеризоваться определенным уровнем креативности (творческих способностей). Профиль мышления, отображающий индивидуальные способы переработки информации, является важнейшей личностной характеристикой человека, определяющей его стиль деятельности, склонности, интересы и профессиональную направленность. Выделяют четыре базовых типа мышления, каждый из которых обладает специфическими характеристиками: предметное, образное, знаковое и символическое. В данной версии опросника типы мышления уточнены в соответствии с имеющимися классификациями (предметно-действенное, абстрактно-символическое, словесно-логическое, наглядно-образное; пятая колонка – креативность).

Обратите внимание ребят на то, что нумерация вопросов идет по горизонтали.

Инструкция. У каждого человека преобладает определенный тип мышления. Данный опросник поможет вам определить тип своего мышления. Если согласны с высказыванием, в бланке поставьте плюс, если нет — минус.

П-Д	А-С	С-Л	Н-О	К
1	2	3	4	5
6	7	8	9	10
11	12	13	14	15
16	17	18	19	20
21	22	23	24	25
26	27	28	29	30
31	32	33	34	35
36	37	38	39	40

1. Мне легче что-либо сделать самому, чем объяснить другому.
2. Мне интересно было бы составлять компьютерные программы.
3. Я люблю читать книги.
4. Мне нравится живопись, скульптура, архитектура.
5. Даже в отлаженном деле я стараюсь что-то улучшить.
6. Я лучше понимаю, если мне объясняют на предметах или рисунках.
7. Я люблю играть в шахматы.
8. Я легко излагаю свои мысли как в устной, так и в письменной форме.
9. Когда я читаю книгу, я зрительно представляю себе ее героев.
10. Я предпочитаю самостоятельно планировать свою работу.
11. Мне нравится все делать своими руками.
12. В детстве я создавал(а) свой шифр для переписки с друзьями.
13. Я придаю большое значение сказанному слову.

14. Знакомые мелодии часто вызывают у меня воспоминания.
15. Разнообразные увлечения делают жизнь человека богаче и ярче.
16. При решении задачи мне легче идти методом проб и ошибок.
17. Мне интересно разбираться в природе физических явлений.
18. Мне интересна работа ведущего теле- и радиопрограмм, журналиста.
19. Мне легко представить предмет или животное, которых нет в природе.
20. Мне больше нравится процесс деятельности, чем сам результат.
21. Мне нравилось в детстве собирать конструктор из деталей.
22. Я предпочитаю точные науки (математику, физику).
23. Меня восхищает точность и глубина некоторых стихотворений.
24. Знакомый запах вызывает в моей памяти прошлые события.
25. Мне трудно подчинять свою жизнь определенной системе.
26. Когда я слышу музыку, мне хочется танцевать.
27. Я понимаю красоту математических формул.
28. Мне легко говорить перед любой аудиторией.
29. Я люблю посещать выставки, спектакли, концерты.
30. Я сомневаюсь даже в том, что для других очевидно.
31. Я люблю заниматься рукоделием, что-то мастерить.
32. Мне интересно было бы расшифровать значения древних символов.
33. Я легко усваиваю грамматические конструкции языка.
34. Я понимаю красоту природы и искусства.
35. Не люблю ходить одним и тем же путем.
36. Мне нравится работа, требующая физической активности.
37. Я легко запоминаю формулы, символы, условные обозначения.
38. Друзья любят слушать, когда я им что-то рассказываю.
39. Мне легко представить в образах содержание рассказа или фильма.
40. Я не могу успокоиться, пока не доведу свою работу до совершенства.

Обработка результатов. Подсчитайте число плюсов в каждой из пяти колонок и запишите полученное число в пустой нижней клетке бланка. Каждая колонка соответствует определенному типу мышления. Количество баллов в каждой колонке указывает на уровень развития данного типа мышления (0–2 — низкий, 3–5 — средний, 6–8 — высокий).

1. Предметно-действенное мышление свойственно людям, которые усваивают информацию через движения. Обычно они обладают хорошей координацией движений. Их руками создан весь окружающий нас предметный мир. Они водят машины, стоят у станков, собирают компьютеры. Без них невозможно реализовать самую блестящую идею. Это мышление хорошо развито у спортсменов, танцоров, артистов.
2. Абстрактно-символическим мышлением обладают многие ученые — физики-теоретики, математики, экономисты, программисты, аналитики. Они могут усваивать информацию с помощью математических кодов, формул и операций, которые нельзя ни потрогать, ни представить. Благодаря особенностям такого мышления на основе гипотез сделаны многие открытия во всех областях науки.
3. Словесно-логическое мышление отличает людей с ярко выраженным вербальным интеллектом (от лат. *verbalis* — словесный). Благодаря развитому словесно-логическому мышлению ученые, преподаватель, переводчик, писатель, филолог, журналист могут сформулировать свои мысли и донести их до людей. Это умение необходимо руководителям, политикам и общественным деятелям.
4. Наглядно-образным мышлением обладают люди с художественным складом ума, которые могут представить и то, что было, и то, что будет, и то, чего никогда не было и не будет, — художники, поэты, писатели, режиссеры. Архитектор, конструктор, дизайнер, художник, режиссер должны обладать развитым наглядно-образным мышлением.

5. Креативность — это способность мыслить творчески, находить нестандартные решения задачи. Это редкое и ничем не заменимое качество, отличающее людей, талантливых в любой сфере деятельности.

В чистом виде эти типы мышления встречаются редко. Для многих профессий необходимо сочетание разных типов мышления, например для психолога. Такое мышление называют синтетическим.

Соотнесите свой ведущий тип мышления с выбранным видом деятельности или профилем обучения. Ярко выраженный тип мышления дает некоторые преимущества в освоении соответствующих видов деятельности. Но важнее всего ваши способности и интерес к будущей профессии.

Приложение № 13

Методика «Эрудит»

Выполнение этой методики требует интенсивной умственной работы в течение всего урока. Поэтому нежелательно проводить ее на первом и последних уроках, а также в те дни, когда запланированы контрольные работы. Методика предназначена для определения усвоения ряда понятий школьной программы, сформированности основных мыслительных процессов и развития вербального интеллекта учащихся 8–9-х классов. Она состоит из четырех серий заданий, каждая из которых выявляет уровень развития основных мыслительных операций (установление аналогий, классификация, обобщение, поиск закономерностей) на материале физико-математического, естественно-научного, общественного и гуманитарного предметных циклов. Задания четвертой серии направлены на изучение способности к анализу и синтезу знаковой информации.

Методика «Эрудит» может использоваться для оценки успешности обучения различных групп учащихся и эффективности различных программ и методов обучения.

Работа над тестом занимает один урок. Если нет возможности рассадить ребят по одному, психолог должен внимательно следить, чтобы ребята не списывали друг у друга. У каждого школьника на парте должен быть бланк ответов и лист с заданиями.

1. Даны три слова (или словосочетания). Первое и второе связаны по смыслу. Из четырех вариантов выберите тот, который связан по смыслу с третьим словом (или словосочетанием) так, как первое со вторым. В бланке рядом с номером задания запишите его букву. Пример: летчик — самолет = машинист — ? Варианты: а) пассажир; б) поезд; в) вагон; г) вокзал. Летчик управляет самолетом, машинист — поездом. Правильный ответ: «б».

1. Рабовладельцы — капиталисты = рабы — ...

а) рабовладельческий строй; б) буржуазия; в) наемные рабочие; г) пленные.

2. Богатство — бедность = крепостная зависимость — ...

а) крепостные крестьяне; б) личная свобода; в) неравенство; г) частная собственность.

3. Первобытный строй — рабовладельческий строй = рабовладельческий строй — ...

а) социалистический строй; б) капиталистический строй; в) демократическое правление; г) феодальный строй.

4. Роза — цветок = врач — ...

а) занятие; б) должность; в) специальность; г) профессия.

5. Война — смерть = частная собственность — ...

а) феодализм; б) капитализм; в) неравенство; г) рабы.

6. Стихотворение — поэзия = рассказ — ...

а) проза; б) писатель; в) повесть; г) предложение.

7. Старт — финиш = пролог — ...

а) заголовок; б) введение; в) кульминация; г) эпилог.

8. Роман — глава = стихотворение — ...

а) поэма; б) рифма; в) строфа; г) ритм.

9. Числительное — количество = глагол — ...

- а) спряжение; б) действие; в) причастие; г) часть речи.
10. Глагол — спрягать = существительное — ...
а) изменять; б) образовывать; в) употреблять; г) склонять.
11. Колумб — путешественник = землетрясение — ...
а) природное явление; б) образование гор; в) извержение; г) жертвы.
12. Север — юг = осадки — ...
а) пустыня; б) полюс; в) дождь; г) засуха.
13. Папоротник — спора = сосна — ...
а) шишка; б) семя; в) растение; г) ель.
14. Растение — стебель = клетка — ...
а) деление; б) хромосома; в) ядро; г) фермент.
15. Понижение атмосферного давления — осадки = антициклон — ...
а) ясная погода; б) циклон; в) гроза; г) влажность.
16. Фигура — треугольник = состояние вещества — ...
а) жидкость; б) движение; в) температура; г) вода.
17. Прямоугольник — плоскость = куб — ...
а) сторона; б) ребро; в) высота; г) объем.
18. Диаметр — радиус = окружность — ...
а) дуга; б) сегмент; в) отрезок; г) круг.
19. Холодно — горячо = движение — ...
а) инерция; б) покой; в) скорость; г) взаимодействие.
20. Слагаемые — сумма = множители — ...
а) разность; б) делитель; в) произведение; г) умножение.

II. Даны четыре слова, три из которых объединены общим признаком. Найдите слово, которое не имеет этого признака, и запишите его букву в бланке. Пример: а) корова; б) лошадь; в) собака; г) волк. Три слова обозначают домашних животных, четвертое — дикое. Правильный ответ: «г».

21. а) рабовладелец; б) раб; в) крестьянин; г) рабочий.
22. а) социология; б) психология; в) педагогика; г) техника.
23. а) Кутузов; б) Суворов; в) Ушаков; г) Пирогов.
24. а) император; б) дворянин; в) царь; г) вождь.
25. а) ООН; б) НАТО; в) ОБСЕ; г) АОЗТ.
26. а) предлог; б) корень; в) суффикс; г) окончание.
27. а) пословица; б) стихотворение; в) поэма; г) рассказ.
28. а) Ахматова; б) Блок; в) Васнецов; г) Гумилев.
29. а) пролог; б) сюжет; в) развязка; г) эпилог.
30. а) описание; б) сравнение; в) характеристика; г) сказание.
31. а) барометр; б) азимут; в) термометр; г) компас.
32. а) цитоплазма; б) питание; в) рост; г) раздражимость.
33. а) Линней; б) Павлов; в) Микоян; г) Дарвин.
34. а) аорта; б) вена; в) сердце; г) артерия.
35. а) углекислый газ; б) свет; в) вода; г) крахмал.
36. а) парабола; б) гиперболо; в) ломаная; г) прямая.
37. а) Сахаров; б) Алферов; в) Ландау; г) Пастернак.
38. а) длина; б) метр; в) масса; г) объем.
39. а) скорость; б) колебание; в) вес; г) плотность.
40. а) круг; б) ромб; в) прямоугольник; г) треугольник.

III. Даны пары слов. Выберите из четырех вариантов тот, который выражает самые существенные для обоих слов признаки. Пример: сосна — ель. Варианты ответов: а) растения, б) природа, в) деревья, г) хвойные деревья. Правильный ответ — «г», потому что он точнее всего отражает существенные свойства этих понятий.

41. Феодализм — капитализм: а) устройство общества, б) формы правления; в) неравенство; г) общественный строй.
42. Радио — телевидение: а) способы передачи информации; б) средства массовой информации; в) достижения науки; г) формы воздействия на людей.
43. Наука — искусство: а) виды творчества; б) интеллект; в) культура; г) области человеческой деятельности.
44. Школа — институт: а) образование; б) здания; в) учебные заведения; г) способы получения знаний.
45. Монархия — демократия: а) государственный строй; б) формы правления; в) правительство; г) устройство общества.
46. Сказка — былина: а) литературный жанр; б) выдумка; в) устное народное творчество; г) литературное произведение.
47. Пролог — кульминация: а) литературный прием; б) элементы литературного произведения; в) художественные средства; г) способы изложения.
48. Глагол — прилагательное: а) главные члены предложения; б) части речи; в) второстепенные члены предложения; г) лингвистические термины.
49. Классицизм — романтизм: а) стиль; б) жанры; в) художественный стиль; г) направления в искусстве.
50. Определение — обстоятельство: а) члены предложения; б) части речи; в) виды предложений; г) уточняющие слова.
51. Азия — Африка: а) страны; б) континенты; в) материки; г) части света.
52. Сердце — артерия: а) органы кровообращения; б) анатомия; в) система кровообращения; г) органы тела.
53. Облачность — осадки: а) природные явления; б) дождь; в) погода; г) атмосферные явления.
54. Жиры — белки: а) биологические вещества; б) микроэлементы; в) органические вещества; г) химический состав тела.
55. Канал — плотина: а) гидроэлектростанции; б) водные сооружения; в) водоемы; г) водные преграды.
56. Сумма — произведение: а) математические термины; б) вычисления; в) результаты математических действий; г) результаты вычислений.
57. Газ — жидкость: а) молекулы; б) состояние; в) химическое вещество; г) агрегатное состояние вещества.
58. Дифракция — интерференция: а) волновые явления; б) характеристики световой волны; в) природные явления; г) физические термины.
59. Ампер — вольт: а) электричество; б) физические термины; в) единицы измерения электрического тока; г) ученые-физики.
60. Синус — косинус: а) квадратичные функции; б) тригонометрические функции; в) четные функции; г) нечетные функции.

IV. Числа в каждом ряду расположены по определенному правилу. Вы должны понять эту закономерность и записать в бланке ответов число, которое продолжает этот числовой ряд. В некоторых случаях для того, чтобы найти закономерность, необходимо мысленно выполнять арифметические действия.

61.	6	9	12	15	18	21
62.	9	1	7	1	5	1
63.	2	3	5	6	8	9
64.	10	12	9	11	8	10
65.	1	3	6	8	16	18
66.	3	4	6	9	13	18
67.	15	13	16	12	17	11
68.	1	2	4	8	16	32
69.	1	2	5	10	17	26
70.	1	4	9	16	25	36
71.	128	64	32	16	8	4
72.	1	2	6	15	31	56
73.	31	24	18	13	9	6
74.	255	127	63	31	15	7
75.	3	4	8	17	33	58
76.	47	39	32	26	21	17
77.	174	171	57	54	18	15
78.	54	19	18	14	6	9
79.	301	294	49	44	11	8
80.	23	46	48	96	98	196

Обработка результатов. Обработку проводит сам учитель или психолог. Она заключается в подсчете правильных ответов и предполагает количественный и качественный анализ ответов. За каждый правильный ответ начисляется один балл. Качественный анализ результатов выявляет группы учащихся с разной степенью усвоения школьных понятий различных учебных циклов. В соответствии со структурой методики строки 1–5 бланка занимают вопросы общественных наук, следующие пять строк (6–10) — вопросы гуманитарных наук, 11–15 — вопросы естественных наук, 16–20 — физика и математика. Баллы (количество правильных ответов из 15 возможных) записываются в пустой клетке после названия цикла.

Степень сформированности основных мыслительных операций определяется подсчетом и сравнением количества правильных ответов по четырем сериям (1 — «Аналогии», 2 — «Классификация», 3 — «Обобщение», 4 — «Закономерности» — соответственно буквы «А», «К», «О», «З» внизу бланка). Баллы (количество правильных ответов из 20 возможных) записываются в пустых клетках нижней строки под каждой серией рядом с этими буквами. Общий балл (из 80 возможных) записывается в правом нижнем прямоугольнике. По результатам тестирования класс подразделяется на пять групп:

- 1) наиболее успешные — 10% от общего числа испытуемых;
- 2) близкие к успешным — 20% от общего числа испытуемых;
- 3) средние по успешности — 40% от общего числа;
- 4) малоуспешные — 20% от общего числа;
- 5) наименее успешные — 10% от общего числа испытуемых.

К следующему, завершающему уроку вы должны вернуть ребятам обработанные бланки. Возвращая результаты, необходимо напомнить, что по отдельным методикам нельзя

давать рекомендации о профиле обучения, тем более что работа еще не закончена. Ни в коем случае нельзя зачитывать эти результаты вслух — во-первых, вы травмируете тех, у кого низкие результаты, во-вторых, теряете время.

Образец бланка

1	21	41	61
2	22	42	62
3	23	43	63
4	24	44	64
5	25	45	65
Общественные науки			
6	26	46	66
7	27	47	67
8	28	48	68
9	29	49	69
10	30	50	70
Гуманитарные науки			
11	31	51	71
12	32	52	72
13	33	53	73
14	34	54	74
15	35	55	75
Естественные науки			
16	36	56	76
17	37	57	77
18	38	58	78
19	39	59	79
20	40	60	80
Физика-математика			
А	К	О	З

Правильные ответы

1	В	21	А	41	Г	61	24
2	Б	22	Д	42	Б	62	3
3	Г	23	Д	43	Г	63	11
4	Г	24	Б	44	В	64	7
5	В	25	Г	45	А	65	36
Общественные науки							
6	А	26	А	46	В	66	24

7	Г	27	А	47	Б	67	18
8	В	28	В	48	Б	68	64
9	Б	29	Б	49	Г	69	37
10	Г	30	Г	50	А	70	49
Гуманитарные науки							
11	А	31	Б	51	Г	71	2
12	Г	32	А	52	А	72	92
13	Б	33	В	53	Г	73	4
14	В	34	В	54	В	74	3
15	А	35	Г	55	Б	75	94
Естественные науки							
16	А	36	В	56	В	76	14
17	Г	37	Г	57	Г	77	5
18	А	38	Б	58	А	78	2
19	Б	39	Б	59	В	79	4
20	В	40	А	60	Б	80	198
Физика-математика							
А	К	О	З				

Опросник профессиональных склонностей

Данная методика с трудом воспринимается на слух, поэтому у ребят должны быть опросники. Выполнение теста занимает 10–15 минут. Подсчет баллов учащиеся проводят самостоятельно. Краткая интерпретация результатов дана в опроснике, однако психолог может дополнить ее своими примерами.

***Инструкция.** Для того чтобы определить свои профессиональные склонности, выберите один из трех вариантов — «а», «б» или «в» — и отметьте его в бланке.*

1. Мне хотелось бы в своей профессиональной деятельности

- а) общаться с самыми разными людьми;
- б) снимать фильмы, писать книги, рисовать, выступать на сцене;
- в) заниматься расчетами, вести документацию.

2. В книге или кинофильме меня больше всего привлекает

- а) возможность следить за ходом мыслей автора;
- б) художественная форма, мастерство писателя или режиссера;
- в) сюжет, действия героев.

3. Меня больше обрадует Нобелевская премия

- а) за общественную деятельность;
- б) в области науки;
- в) в области искусства.

4. Я скорее соглашусь стать

- а) главным механиком;
- б) начальником экспедиции;
- в) главным бухгалтером.

5. Будущее людей определяют

- а) взаимопонимание между людьми;

- б) научные открытия;
- в) развитие производства.

6. Если я стану руководителем, то в первую очередь займусь

- а) созданием дружного, сплоченного коллектива;
- б) разработкой новых технологий обучения;
- в) работой с документами.

7. На технической выставке меня больше привлечет

- а) внутреннее устройство экспонатов;
- б) их практическое применение.
- в) внешний вид экспонатов (цвет, форма);

8. В людях я ценю прежде всего

- а) дружелюбие и отзывчивость;
- б) смелость и выносливость;
- в) обязательность и аккуратность.

9. В свободное время мне хотелось бы

- а) ставить различные опыты, эксперименты;
- б) писать стихи, сочинять музыку или рисовать;
- в) тренироваться.

10. В заграничных поездках меня скорее заинтересует

- а) возможность знакомства с историей и культурой другой страны;
- б) экстремальный туризм (альпинизм, виндсерфинг, горные лыжи);
- в) деловое общение;

11. Мне интереснее беседовать

- а) о человеческих взаимоотношениях;
- б) новой научной гипотезе;
- в) технических характеристиках новой модели машины, компьютера.

12. Если бы в моей школе было всего три кружка, я бы выбрал

- а) технический;
- б) музыкальный;
- в) спортивный.

13. В школе следует обратить особое внимание

- а) на улучшение взаимопонимания между учителями и учениками;
- б) поддержание здоровья учащихся, занятия спортом;
- в) укрепление дисциплины.

14. Я с большим удовольствием смотрю

- а) научно-популярные фильмы;
- б) программы о культуре и искусстве;
- в) спортивные программы.

15. Мне хотелось бы работать

- а) с детьми или сверстниками;
- б) с машинами, механизмами;
- в) с объектами природы.

16. Школа в первую очередь должна

- а) учить общению с другими людьми;
- б) давать знания;
- в) обучать навыкам работы.

17. Главное в жизни

- а) иметь возможность заниматься творчеством;
- б) вести здоровый образ жизни;
- в) тщательно планировать свои дела.

18. Государство должно в первую очередь заботиться

- а) о защите интересов и прав граждан;
- б) достижениях в области науки и техники;
- в) материальном благополучии граждан.

19. Мне больше всего нравятся уроки

- а) труда;
- б) физкультуры;
- в) математики.

20. Мне интереснее было бы

- а) заниматься сбытом товаров;
- б) изготавливать изделия;
- в) планировать производство товаров.

21. Я предпочитаю читать статьи

- а) о выдающихся ученых и их открытиях;
- б) интересных изобретениях;
- в) жизни и творчестве писателей, художников, музыкантов.

22. В свободное время я люблю

- а) читать, думать, рассуждать;
- б) что-нибудь мастерить, шить, ухаживать за животными, растениями;
- в) ходить на выставки, концерты, в музеи.

23. Большой интерес у меня вызовет сообщение

- а) о научном открытии;
- б) о художественной выставке;
- в) об экономической ситуации.

24. Я предпочту работать

- а) в помещении, где много людей;
- б) в необычных условиях;
- в) в обычном кабинете.

Обработка. Подсчитайте число обведенных букв в каждом из шести столбцов и запишите эти шесть чисел в пустых клетках нижней строчки.

10–12 баллов — ярко выраженная профессиональная склонность.

7–9 баллов — склонность к определенному виду деятельности.

4–6 баллов — слабо выраженная профессиональная склонность.

0–3 балла — профессиональная склонность не выражена.

Шесть столбцов — это шесть видов деятельности.

I — склонность к работе с людьми. Профессии, связанные с обучением, воспитанием, обслуживанием (бытовым, медицинским, справочно-информационным), управлением, воспитанием и обучением. Людей, успешных в профессиях этой группы, отличает общительность, способность находить общий язык с людьми, понимать их настроение, намерения, помнить их особенности.

II — склонность к исследовательской (интеллектуальной) работе. Профессии, связанные с научной, исследовательской деятельностью. Ученые отличаются рациональностью, независимостью и

1	А			Б		В
2		А		Б	В	
3	А	Б		В		
4			А		Б	В
5	А	Б	В			
6	А	Б				В
7		А	Б	В		
8	А				Б	В
9		А		Б	В	
10				А	Б	В
11	А	Б	В			
12			А	Б	В	
13	А				Б	В
14		А		Б	В	
15	А		Б		В	
16	А		Б			В
17				А	Б	В
18	А	Б	Б			
19			А		Б	В
20	А		Б			В
21		А	Б	В		
22		А	Б	В		
23		А		Б		В
24	А				Б	В
Сумма баллов	I	II	III	IV	V	VI

оригинальностью суждений, аналитическим складом ума.

III — склонность к практической деятельности. Круг этих профессий очень широк: производство и обработка металла; монтаж, ремонт и обслуживание механизмов, зданий, конструкций; обработка и использование различных материалов; управление транспортом; изготовление изделий.

IV — склонность к эстетическим видам деятельности. Профессии творческого характера, связанные с изобразительной, музыкальной, литературно-художественной, актерско-сценической деятельностью. Людей творческих профессий часто отличают оригинальность и независимость.

V — склонность к экстремальным видам деятельности. Профессии, связанные с занятиями спортом, путешествиями, экспедиционной работой, охранной и оперативно-розыскной деятельностью, службой в армии, предъявляют особые требования к физической подготовке, здоровью, характеру.

VI — склонность к планово-экономическим видам деятельности. Профессии, связанные с расчетами и планированием (бухгалтер, экономист); делопроизводством, анализом текстов и их преобразованием (редактор, переводчик, лингвист); схематическим изображением объектов (чертежник, топограф). Эти профессии требуют от человека собранности и аккуратности.

Интерпретация результатов. После обработки результатов перед психологом стоит задача их анализа и обобщения. «Профиль» выявляет группу учащихся с выраженными интересами к одному или нескольким профилям обучения. Анализ результатов диагностики упрощает то, что шкалы методики «Профиль» почти полностью соответствуют существующим профилям обучения:

Методика «Профиль»	Профили обучения
1 — физика и математика;	1. Физико-математический
2 — химия и биология;	2. Естественно-научный (1 — физика и химия), (2 — биология и география)
3 — радиотехника и электроника;	3. Социально-экономический
4 — механика и конструирование;	4. Гуманитарный
5 — география и геология;	5. Филологический
6 — литература и искусство;	6. Информационно-технологический
7 — история и политика;	7. Агротехнологический
8 — педагогика и медицина;	8. Индустриально-технологический
9 — предпринимательство и домоводство;	9. Художественно-эстетический
10 — спорт и военное дело	10. Оборонно-спортивный

Результаты работы над Опросником профессиональных склонностей уточняют и конкретизируют эти данные. Так, если выраженный интерес к военному делу и спорту (десятая колонка) по методике «Профиль» подкрепляется склонностью к экстремальным видам деятельности (пятая шкала) по Опроснику профессиональных склонностей, уже есть основания для выбора оборонно-спортивного профиля. Интерес к педагогике и медицине (восьмая колонка по методике «Профиль»), подтвержденный склонностью к работе с людьми (первая шкала по Опроснику профессиональных склонностей), указывает на гуманитарную направленность подростка.

Результаты методики «Эрудит» оценивают степень усвоения отдельных циклов учебной программы и уровень сформированности основных мыслительных функций. Определение типа мышления носит уточняющий характер. Так, выраженное абстрактно-символическое мышление указывает на некоторые склонности к предметам физико-математического

цикла, словесно-логическое мышление — к предметам гуманитарного цикла, наглядно-образное мышление — к эстетическим видам деятельности, предметно-действенное мышление — к практической работе и экстремальным видам деятельности.

Результаты отдельных методик нельзя рассматривать изолированно друг от друга: информация, полученная с помощью одних методик, обычно перекрывается и уточняется другими. Сочетание четырех разноплановых методик дает достоверную картину профессиональных интересов и склонностей подростков, позволяя рекомендовать учащимся определенный профиль обучения. Рассмотрим, как результаты диагностики соотносятся с распределением учащихся по профилям обучения.

Профиль обучения	Опросник профессиональных	Опросник типа мышления	Методика «Эрудит»
Физико-математический	Склонность к исследовательской (интеллектуальной) деятельности	Абстрактно-символическое Предметно-действенное	Физика и математика «Поиск закономерностей» «Установление аналогий»
Естественно-научный (физика и химия)	Склонность к исследовательской (интеллектуальной) деятельности	Абстрактно-символическое Предметно-действенное	Физика и математика Естественные науки «Аналогии» «Поиск закономерностей»
Естественно-научный (биология и географии)	Склонность к исследовательской деятельности (интеллектуальной)	Абстрактно-символическое Предметно-действенное	Естественные науки «Установление аналогий» «Поиск закономерностей»
Социально-экономический	Склонность к плано-экономической деятельности	Абстрактно-символическое Словесно-логическое	Общественные науки «Аналогии» «Обобщение» «Классификация»
Гуманитарный	Склонность к работе с людьми	Словесно-логическое Предметно-действенное	Общественные науки Гуманитарные науки «Аналогии» «Обобщение» «Классификация»
Филологический	Склонность к эстетическим видам деятельности	Словесно-логическое Наглядно-образное	Гуманитарные науки «Аналогии» «Обобщение» «Классификация»
Информационно-технологический	Склонность к исследовательской (интеллектуальной) деятельности	Абстрактно-символическое Словесно-логическое	Физика и математика «Поиск закономерностей»
Агро-технологический	Склонность к исследовательской и экстремальной	Предметно-действенное Абстрактно-	Естественные науки «Поиск закономерностей»

	деятельности		символическое	
Индустриально-технологический	Склонность к практической деятельности	к	Предметно-действенное Наглядно-образное	«Поиск закономерностей»
Художественно-эстетический	Склонность к эстетической деятельности	к	Наглядно-образное Предметно-действенное	Гуманитарные науки
Оборонно-спортивный	Склонность к экстремальной деятельности	к	Предметно-действенное	

Заключение может представлять собой краткий психологический портрет, в котором отражены основные результаты диагностики, существенные для принятия решения о выборе профиля обучения. Оно должно быть написано грамотно и корректно, в однозначных понятиях, доступных самим учащимся.

Необходимо информировать родителей о целях и результатах отбора, в случае необходимости можно познакомить их с технологией проведения отбора, показать заполненные бланки. Важно, чтобы взрослые действовали согласованно и ответственно в вопросах профильной ориентации, иначе подросток, столкнувшийся с противоречивой информацией, будет дезориентирован.

Одной психологической диагностики недостаточно для принятия решения о зачислении в профильный класс: необходимо учитывать объективные успехи в освоении профилирующих предметов и мотивацию, то есть желание самого учащегося. При комплектовании профильных классов необходимо собирать, анализировать и обобщать не только результаты диагностики, но и сведения, полученные в ходе личных наблюдений, бесед с учителями и родителями.

Приложение № 14

Опросник для самооценки индивидуальных особенностей цикла сон-бодрствование.

ФИО _____ возраст _____ пол _____

Состав семьи тестируемого (по месту проживания тестируемого): муж, жена, отец, мать, дочь, сын, бабушка, дедушка, отчим, мачеха, брат, сестра, сводный брат, сводная сестра. *Нужное подчеркнуть.*

Инструкция к тесту.

Анкета включает высказывания о режиме сна и бодрствования, который вы имеете если работаете или учитесь только в дневные часы. Если Вы согласны с высказыванием, то подчеркните ответ "Да", если не согласны – подчеркните ответ "Нет".

Список тестовых предложений.

1. Если несколько дней подряд я встаю рано, то затем мне нужно отоспаться. Да (нужно) Нет (не нужно).
2. Мне редко хочется спать поздним вечером. Да (редко) Нет (не редко).
3. Временами из-за беспокойства у меня бывает бессонница. Да (бывает) Нет (не бывает).
4. Я всегда знаю, что утром проснусь вовремя. Да (всегда) Нет (не всегда).
5. Я легко сдвигаю время сна и бодрствования как на более ранние, так и на более поздние часы. Да (легко) Нет (не легко).
6. Бывает, я пробуждаюсь рано утром и не могу снова уснуть. Да (бывает) Нет (не бывает).

7. Как правило, по утрам я просыпаюсь быстро и без труда. Да (без труда) Нет (с трудом).
8. Временами мне легко работается в начале ночи. Да (легко) Нет (не легко).
9. Если я прилягу днём, то, пожалуй, смогу быстро уснуть. Да (смогу) Нет (не смогу).
10. Бывает, прежде чем уснуть окончательно, я несколько раз пробуждаюсь. Да (бывает) Нет (не бывает)
11. Я люблю по утрам вставать очень рано. Да (люблю) Нет (не люблю)
12. Временами по вечерам мне трудно заставить себя заниматься своими делами. Да (трудно) Нет (не трудно).
13. Если я хочу спать, кофе (или крепкий чай) бесполезен - я быстро усну. Да (быстро) Нет (не быстро).
14. Бывало так, что утром меня долго не могли добудиться. Да (бывало) Нет (не бывало).
15. У меня легко портится настроение, если мне не удалось выспаться. Да (легко) Нет (не легко).
16. Если я просыпаюсь в период сна, мне легко снова уснуть. Да (легко) Нет (не легко).
17. Очень часто по утрам мне не хочется просыпаться. Да (очень часто) Нет (не очень).
18. Мне тяжело вечерами работать допоздна. Да (тяжело) Нет (не тяжело).
19. Я очень редко дремлю после обеда, пусть даже условия для этого подходящие. Да (очень редко) Нет (не очень).
20. Обычно ночью я сплю "как убитый". Да (обычно) Нет (редко).
21. Недоспав в одну ночь я очень легко смогу спать дольше обычного в следующую. Да (смогу) Нет (не смогу).
22. Обычно к вечеру я чувствую себя бодрее, чем днем. Да (обычно) Нет (редко).
23. Бывает, я легко засыпаю после волнений и переживаний. Да (бывает) Нет (не бывает).
24. Утром я легко пробуждаюсь от разных звуков. Да (легко) Нет (не легко).
25. Я с трудом изменяю свой обычный режим сна и бодрствования. Да (с трудом) Нет (без труда).
26. Если меня разбудили среди ночи, я могу очень быстро вновь уснуть. Да (очень быстро) Нет (не очень).
27. Я очень редко просыпаюсь с неприятной мыслью, что уже пора вставать. Да (очень редко) Нет (не очень).
28. Если работа интересная, я легко соглашусь работать ночью, а днём отдыхать. Да (легко) Нет (не легко)
29. Бывает, сон в дневное время вызывает у меня головную боль. Да (бывает) Нет (не бывает).
30. Я быстро засыпаю, если ложусь спать в привычное для меня время. Да (быстро) Нет (не быстро).
31. Если в будни я просыпаюсь рано, то и в выходные дни я просыпаюсь рано. Да (рано) Нет (не рано).
32. Часто к вечеру я чувствую упадок сил. Да (часто) Нет (не часто).
33. Стоит мне чуть-чуть поволноваться вечером, и я не в силах спокойно уснуть. Да (не в силах) Нет (в силах).
34. Мне трудно самому просыпаться в какое-то заранее назначенное время. Да (трудно) Нет (не трудно).
35. Если я недосыпаю, это слабо влияет на моё самочувствие. Да (слабо) Нет (не слабо).
36. Если я просыпаюсь под утро, мне трудно снова уснуть. Да (трудно) Нет (не трудно).
37. Я встаю неохотно и вяло, даже если ночью много сплю. Да (вяло) Нет (не вяло).
38. Мне всегда тяжело работать глубокой ночью. Да (всегда) Нет (не всегда).
39. Недостаток ночного сна я вполне могу восполнить послеобеденным сном. Да (вполне) Нет (не вполне).
40. В начале ночи я легко пробуждаюсь от шума. Да (легко) Нет (не легко).

41. Я довольно быстро могу изменять время ежедневного отхода ко сну и подъёма. Да (быстро) Нет (не быстро).
42. Обычно перед сном моя активность и работоспособность ещё весьма высока. Да (обычно) Нет (редко).
43. Если это возможно, я охотно сплю днём. Да (охотно) Нет (не охотно).
44. Я плохо переношу изменения в ежедневном распорядке отдыха и работы. Да (плохо) Нет (не плохо).
45. Мне легче закончить работу рано утром, чем делать её допоздна. Да (легче) Нет (не легче).
46. Для меня сон в дневные часы – очень плохая замена ночного сна. Да (очень плохая) Нет (не очень).
47. Если мне удастся поспать хотя бы полночи, я весь день чувствую себя бодро. Да (весь день) Нет (не весь).
48. Часто вечером у меня настроение лучше, чем утром. Да (часто) Нет (не часто).
49. Днём я могу заснуть почти так же быстро, как ночью. Да (так же) Нет (медленнее).
50. Если я нарушу свой режим сна – бодрствования, то потом весь день буду "клевать носом". Да (весь день) Нет (не весь).
51. Иногда вечером я соображаю несколько медленнее, чем утром. Да (иногда) Нет (никогда).
52. Мне очень плохо спится днём, если, конечно, я высыпаюсь ночью. Да (очень плохо) Нет (не очень).

Приложение № 15

Методика «Проба Лачинса»

Проба проводится в 4 этапа. Время выполнения каждого этапа 60 с.

1-й этап. Инструкция: «По команде «Начали» нужно, не прерываясь, писать фразу «В поле уж таял снег», начиная ее каждый раз с новой строки. Старайтесь работать в максимальном для себя темпе. Закончите работу по команде «Стоп». После окончания первого этапа работы сделайте небольшую паузу (1-2 мин.), чтобы рука отдохнула, и переходите ко 2-му этапу.

2-й этап. Инструкция: «Отступите одну строку и по команде «Начали» пишите ту же фразу «В поле уж таял снег», но теперь печатными буквами. Работайте в максимальном темпе до команды «Стоп». Пауза для отдыха 1-2 мин.

3-й этап. Инструкция: «Отступите строку и по команде «Начали» пишите ту же строку, чередуя печатные и маленькие прописные буквы. Работайте в максимальном темпе до команды «Стоп». Пауза для отдыха 1-2 мин.

4-й этап. Инструкция: «Отступите строку и по команде «Начали» пишите ту же фразу обычным почерком, но удваивая каждую букву. Работайте в максимальном темпе до команды «Стоп».

Обработка результатов:

1. Подсчитать количество букв на каждом этапе (соответственно П1, П2, П3, П4).
2. Найдите среднее арифметическое (M_{cp}) значений П2, П3, П4 по формуле:
3. Найти коэффициент ригидности (K_p) по формуле:

Нормативы: $K_p < 0,5$ оценивается как показатель ригидности нервных процессов, обычно характерен для инертного типа (1); $K_p > 0,5$ оценивается как показатель пластичности нервных процессов, характерен для подвижного типа (2); $K_p > 0,7$ оценивается как показатель высокой пластичности (3).

Приложение № 16

$$K_p = \frac{M_{cp}}{П1}$$

Личностный опросник Г. Айзенка

Инструкция: Вам предлагается ответить на вопросы, касающиеся особенностей вашего поведения. Оцените себя мысленно, согласны или не

согласны вы с предлагаемым суждением. Над ответами долго не задумывайтесь, но обязательно отвечайте.

1. Часто ли вы испытываете тягу к новым впечатлениям, к тому, чтобы "встряхнуться", испытать возбуждение?
2. Часто ли вы нуждаетесь в друзьях, которые могут вас ободрить или утешить?
3. Вы считаете себя человеком беззаботным?
4. Трудно ли вам отказаться от своих намерений?
5. Обдумываете ли вы свои дела не спеша, предпочитаете подождать, прежде чем действовать?
6. Всегда ли вы сдерживаете свои обещания?
7. Часто ли у вас бывают спады и подъемы настроения?
8. Обычно вы поступаете и говорите быстро, не раздумывая?
9. Возникало ли у вас когда-нибудь чувство, что вы несчастливы, хотя никакой серьезной причины для этого не было?
10. Верно ли, что на спор вы готовы решиться на очень многое?
11. Смущаетесь ли вы, когда хотите познакомиться с человеком противоположного пола?
12. Бывает ли когда-нибудь, что, разозлившись, вы выходите из себя?
13. Часто ли вы действуете под влиянием минутного настроения?
14. Часто ли вы беспокоитесь из-за того, что сделали или сказали что-нибудь такое, чего не следовало бы делать или говорить?
15. Предпочитаете ли вы обычно книги встречам с людьми?
16. Легко ли вас обидеть?
17. Любите ли вы часто бывать в компании?
18. Бывают ли у вас иногда мысли, которые вы хотели бы скрыть от других?
19. Верно ли, что вы иногда полны энергии, так, что все горит в руках, а иногда совсем вялы?
20. Предпочитаете ли вы иметь поменьше друзей, но зато близких вам?
21. Часто ли вы мечтаете?
22. Когда на вас кричат, вы отвечаете тем же?
23. Часто ли вас беспокоит чувство вины?
24. Все ли ваши привычки хороши и желательны?
25. Способны ли вы дать волю своим чувствам и повеселиться в компании?
26. Можете ли вы сказать, что у вас часто нервы бывают натянуты до предела?
27. Считают ли вас человеком живым и веселым?
28. Часто ли, сделав какое-нибудь важное дело, вы испытываете чувство, что могли бы сделать его лучше?
29. Вы больше молчите, когда находитесь в обществе других людей?
30. Вы иногда сплетничаете?
31. Бывает ли, что вам не спится из-за того, что разные мысли лезут в голову?
32. Если вы хотите узнать о чем-нибудь, то предпочитаете прочесть об этом в книге, нежели спросить у людей?
33. Бываете ли вы иногда так возбуждены, что не можете усидеть на месте?
34. Нравится ли вам работа, которая требует от вас постоянного внимания?
35. Бывают ли у вас слабость и головокружения?
36. Всегда ли вы платили бы за провоз багажа на транспорте, если бы не опасались проверки?
37. Вам неприятно находиться в обществе, где подшучивают друг над другом?
38. Раздражительны ли вы?
39. Нравится ли вам работа, которая требует быстроты действий?
40. Верно ли, что нередко вам не дают покоя мысли о разных неприятностях и ужасах, которые могли бы произойти, хотя все кончилось благополучно?

41. Вы неторопливы в движениях?
42. Вы когда-нибудь опаздывали на свидание или в школу (на работу)?
43. Часто ли вам снятся кошмары?
44. Верно ли, что вы так любите поговорить, что никогда не упустите случая побеседовать с незнакомым человеком?
45. Бывают ли у вас сильные головные боли?
46. Вы бы чувствовали себя несчастным, если бы длительное время были лишены общения с людьми?
47. Можете ли вы назвать себя нервным человеком?
48. Есть ли среди ваших знакомых люди, которые Вам явно не нравятся?
49. Можете ли вы сказать, что вы весьма уверенный в себе человек?
50. Легко ли вы обижаетесь, когда люди указывают на ваши ошибки в работе или на ваши личные промахи?
51. Вы считаете, что трудно получить настоящее удовольствие от вечеринки?
52. Беспokoит ли вас чувство, что вы чем-то хуже других?
53. Легко ли вам внести оживление в довольно скучную компанию?
54. Бывает ли, что вы говорите о вещах, в которых не разбираетесь?
55. Беспokoитесь ли вы о своем здоровье?
56. Любите ли вы подшучивать над другими?
57. Страдаете ли вы от длительной бессонницы?

Обработка данных.

При совпадении ответов с ключом начисляется один балл. Подсчитайте сумму баллов по трем показателям (А, Б, В) в отдельности.

- Показатель А (искренность ответов)

Присвойте балл каждому ответу "Да", если вы дали его на вопросы №№ 6, 24, 36.

Присвойте балл каждому ответу "Нет", если вы дали его на вопросы №№ 12, 18, 30, 42, 48, 54.

- Показатель Б (экстраверсия, степень общительности, зависимости поведения от мнения окружающих, умение приспосабливаться к новым условиям)

Присвойте балл каждому ответу "Да", если вы дали его на вопросы №№ 1, 3, 8, 10, 13, 17, 22, 25, 27, 39, 44, 46, 49, 53, 56.

Присвойте балл каждому ответу "Нет", если вы дали его на вопросы №№ 5, 15, 20, 29, 32, 34, 37, 41, 51.

- Показатель В (нейротизм, степень эмоциональной чувствительности, возбудимости)

Присвойте балл каждому ответу "Да", если вы дали его на вопросы №№ 2, 4, 7, 9, 11, 14, 16, 19, 21, 23, 26, 28, 31, 33, 35, 38, 40, 43, 45, 47, 50, 52, 55, 57.

Если по шкале А получено более 4 баллов - результаты считаются недостоверными, так как ответы были неискренни. Для определения типа темперамента нужно найти точку в пространстве по двум координатам: Показатель Б по горизонтальной оси, показатель В - по вертикальной оси.

Круг Айзенка

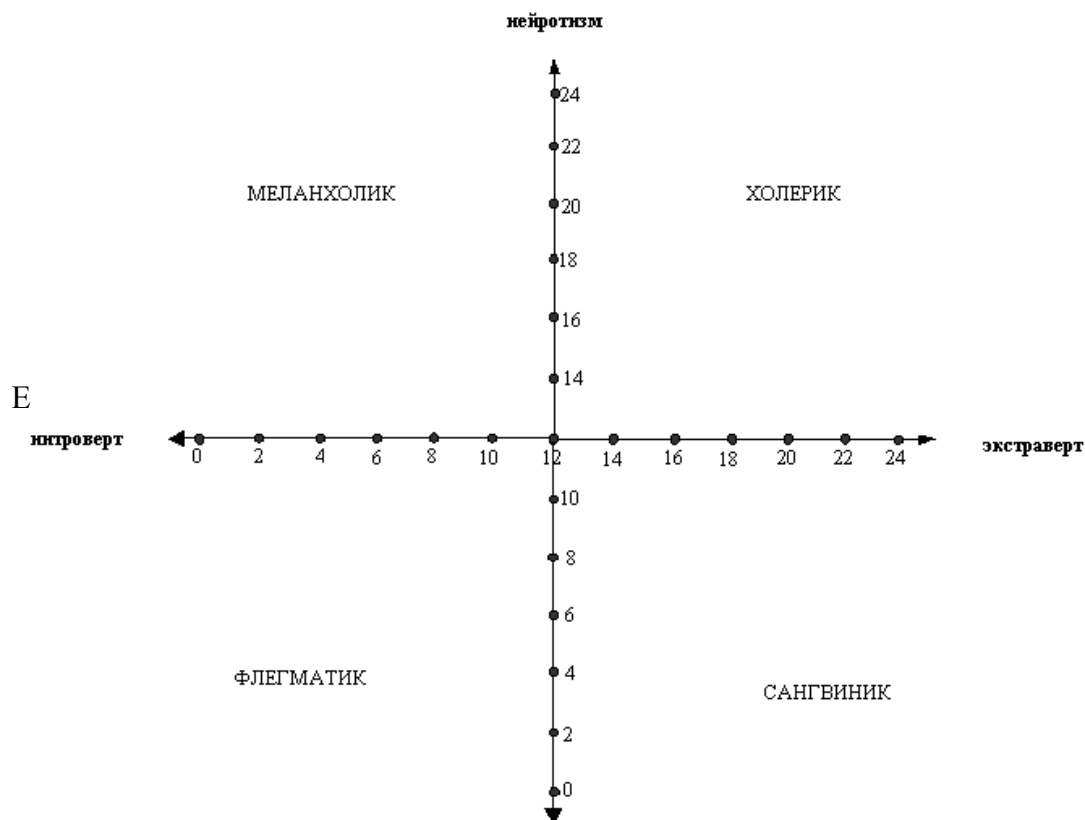

Если точка попадает на ось (один из показателей равен 12), то проявляется промежуточный темперамент, умеренно выраженный или коммуникативная направленность (показатель Б), или возбудимость (показатель В). Чем ближе точка расположена к центру круга (показатели Б и В имеют значение от 6 до 18), тем более адаптивно поведение, то есть черты темперамента проявляются не в крайней степени, их легко контролировать. Чем больше значения приближаются к максимальным или минимальным, тем тяжелее человеку корректировать своё поведение, так как черты темперамента проявляются достаточно сильно.

Сангвиник

Повышенная активность, возбудимость. Живо и с большим энтузиазмом откликается на всё, привлечшее его внимание. Живая мимика и выразительные движения. По его лицу легко угадать, каково его настроение, каково его отношение к предмету или человеку. Быстро сосредоточивает внимание, при выполнении какого-либо дела работает быстро, может долго работать, не утомляясь, энергично принимается за новое дело. Быстрота ума, находчивость. Чувства, настроения, интересы и стремления очень изменчивы. Он легко сходится с новыми людьми. Легко привыкает к новым требованиям и обстановке. Азартен, склонен к риску. Может быть лидером и вести за собой, умеет увлекать других своими идеями. Не всегда чувствителен к переживаниям и проблемам окружающих, хорошо справляется лишь с той работой, которая для него интересна и важна. Не всегда ответственно выполняет то, что ему не очень нужно или неинтересно.

Холерик

Бывает несдержан, нетерпелив, вспыльчив, но так же легко отходит и забывает об обидах. Устойчивость стремлений и интересов, большая настойчивость, высокая ответственность, переживает за результаты и последствия своих действий, не любит расстраивать окружающих. Общителен, открыт, умеет сопереживать, сочувствовать,

энергичный, работоспособный, быстро переключается с одного дела на другое, но не всегда внимателен и организован. Тревожен, беспокоен, не всегда чётко определяет приоритеты.

Флегматик

Мало эмоционален. Трудно рассмешить, разгневать или опечалить. Когда все смеются по какому-либо поводу, остаётся невозмутимым. При больших неприятностях остаётся спокойным. Мимика и движения не выразительны. Энергичен, отличается терпеливостью, выдержкой, самообладанием. Медленный темп движений и речи, ненаходчив. Медленно сосредоточивает внимание. С трудом переключает внимание, приспосабливается к новой обстановке и перестраивает навыки и привычки. С трудом сходится с новыми людьми и откликается на внешние впечатления.

Меланхолик

Повышенная чувствительность, незначительный повод может вызвать слёзы на глазах. Чрезмерно обидчив, раним, мнителен. Мимика и движения не выразительны. Голос тихий. Плачет и смеётся тихо. Пониженная активность. Нерешителен, не уверен в себе, робок, малейшая трудность заставляет опускать руки, неэнергичен, ненастойчив, легко утомляется и мало работоспособен. Легко отвлекаемое и неустойчивое внимание. Медленный психический темп. Обиды носит в себе, фиксируется на ошибках и неудачах. Для того чтобы получить точные портреты, можно использовать следующую схему анализа:

- **Б>16, В>16**

Вы импульсивный, вспыльчивый, легковозбудимый человек. Вам трудно сдерживать себя и вы бываете излишне резки и прямолинейны. Увлеченно отдаетесь делу, но при неудаче быстро теряете интерес. Люди вашего типа предпочитают работу с ярко выраженной цикличностью, требующую максимального напряжения сил, но не длительную. Их привлекает высокий темп движений, разнообразие, необходимость проявлять смекалку и сообразительность.

Вам больше подходят профессии технической направленности или связанные с преподаванием технических дисциплин, а так же профессии, связанные с переменной обстановки, путешествиями, разъездами (геолог, инженер-радиофизик, инженер-строитель, инженер по связи, инженер-преподаватель, программист и др.).

- **Б>16, В<8**

Вы человек уравновешенный, умеете себя сдерживать. В сложных жизненных ситуациях можете иногда "потерять голову", но волевым усилием способны восстановить равновесие. Достаточно легко переносите смену обстановки, схватываете новое, гибки в общении с людьми, склонны к активной деятельности. Предпочитаете самостоятельность в делах, работу, требующую смекалки, находчивости, энергичности, напряжения, выдержки. Люди вашего типа лучше справляются с деятельностью, требующей четкого планирования, учета последовательности событий. Чаще всего они становятся лидерами, организаторами. Вам подходят профессии: преподаватель, психолог, дефектолог, воспитатель, диспетчер, журналист, специалист по связям с общественностью, социолог, экскурсовод, агент по туризму, страховке и другим направлениям, экономист, технолог, переводчик, юрист, водитель разнообразных видов транспорта и т. п.

- **Б>16, 8<В<16**

Вы человек достаточно живой и общительный, активный, когда видите перед собой ясную задачу и конкретное дело. Неплохо переносите смену обстановки, достаточно быстро к ней приспосабливаетесь, легко схватываете новое. Вы энергичны, способны много работать, не утомляясь, сдержанны, спокойны, легко можете включаться в новую деятельность. Вам подходят разнообразные профессии: геолог, археолог, инженер-физик, педагог, проводник пассажирского поезда, летчик, системный администратор, строитель,

юрист, инженер-конструктор, наладчик оборудования, инженер транспорта, технолог по производству питания, одежды и др.

- **Б<8, В<8**

Вы человек весьма уравновешенный в своих чувствах и действиях. Остаетесь спокойным и ровным в сложных жизненных ситуациях. Очень сдержанны, рассудительны, но медлительны. Труднее приспосабливаетесь к изменяющейся обстановке. Вам требуется время для обдумывания, раскачки, но, начав дело, вы обычно стараетесь довести его до конца, вы малоразговорчивы, не любите говорить по пустякам, вам трудно общаться с людьми. Предпочитаете работу, не требующую частой смены заданий, медленного темпа. Затрудняетесь самостоятельно принимать решения, поэтому вам лучше не брать на себя ответственность за руководство людьми и организацию деятельности других. Вам больше подходят профессии: оператор станков с программным управлением, оператор связи, компьютерных систем, экономист, бухгалтер, корректор, лесничий, машинист, техник-технолог по разным видам производства и др.

- **Б<8, В>16**

Вы впечатлительный, стеснительный человек, трудно находящий контакты с другими людьми. Зачастую обидчивы, чувствуете себя уверенно лишь в знакомой, привычной обстановке. Люди, мало вас знающие, часто не понимают вас. Вам рекомендуется работать в обстановке, не требующей большого нервного напряжения, быстрых реакций и частой смены характера деятельности. Вам больше подойдут профессии: ландшафтный дизайнер, микробиолог, лаборант в химлаборатории, библиотекарь, корректор, реставратор, настройщик музыкальных инструментов, сборщик радиодеталей и микросхем, деталей на часовом заводе, чертежник, художник-архитектор, конструктор-модельер, музыкальный работник, технолог в легкой и пищевой промышленности.

- **Б<8, 8<В<16**

Вы человек необщительный, застенчивый, довольно сдержанный в чувствах, вдумчивый, склонный к рассуждениям. В поступках ориентируетесь в основном на собственные чувства, представления. Такой человек сблизается только с немногими друзьями. Свои действия планирует заранее, не любит сильных впечатлений, стремится к спокойной, упорядоченной жизни. Людям этого типа предпочтительны профессии, где требуются усидчивость, пунктуальность, внимательность в работе. Они предпочитают работать в одиночку. Вам больше подойдут профессии: программист, инженер леса, зоолог, биолог, переводчик иностранного текста и др.

- **8<Б<16, В>16**

Вы человек эмоционально неустойчивый, чувствительный. В меру общительный, но в отношениях с людьми не очень выдержанный, легко обижаемый. Ваши поступки часто зависят от вашего настроения: вы то очень энергичны, то становитесь вялым и апатичным. Непостоянны во взглядах и интересах. У вас хорошо развита интуиция. Люди вашего типа предпочитают работу интересную, связанную с эмоциями, но непродолжительную и не очень напряженную, больше умственную, чем физическую. Вам подойдут профессии: филолог, актер драмтеатра, певец, архитектор, специалист в легкой и пищевой промышленности, кинооператор, журналист, кондитер, фармацевт, ювелир, юрист и т. д.

- **8<Б<16, В<8**

Вы человек спокойный, постоянный в дружбе и интересах. Эмоции не мешают вам видеть вещи реалистично, умеете приспосабливаться к действительности, рассудительны, в меру общительны, но в поведении не зависимы от взглядов других, охотно делитесь советами, не боитесь неудач, пытаетесь разобраться в их причинах. Люди этого типа могут добиться успеха в разнообразных видах деятельности, особенно в тех, где четко определены действия и наглядно представлен конечный результат.

Вам подойдут профессии: геолог, офицер, преподаватель, врач, пилот, специалист в области социологии, права, дизайнер, журналист, переводчик, дипломат и т. д.

• **8<Б<16, 8<В<16**

Вы человек в меру общительный, довольно спокойный, но иногда даете волю эмоциям. Достаточно открытый, не очень тревожный, хорошо переносите одиночество, не очень любите шумные компании. Люди вашего типа в меру активны, универсальны в поведении. Они хорошо работают в разных областях деятельности, но при условии осознания важности работы, наличия перспективы продвижения по службе. Вам подойдут профессии: специалист в области разнообразных видов транспорта, радиоэлектроники, техники, систем связи, педагог, врач, работник сферы обслуживания и др.

Приложение № 17

Опросник школьной тревожности Филлипса

Опросник школьной тревожности Филлипса относится к стандартизированным психодиагностическим методикам и позволяет оценить не только общий уровень школьной тревожности, но и качественное своеобразие переживания тревожности, связанной с различными областями школьной жизни. Опросник достаточно прост в проведении и обработке, поэтому хорошо зарекомендовал себя при проведении фронтальных психодиагностических обследований.

Цель методики. Опросник позволяет изучить уровень и характер тревожности, связанной со школой, у детей младшего и среднего школьного возраста.

Процедура диагностики. Диагностика может проводиться как в индивидуальной, так и групповой форме. Вопросы предъявляются либо письменно, либо на слух. Присутствие учителя или классного руководителя в помещении, где проводится опрос, крайне нежелательно.

Необходимые материалы. Для проведения исследования необходим текст опросника, а также листы бумаги по числу учащихся.

Инструкция. «Ребята, сейчас вам будет предложен опросник, который состоит из вопросов о том, как вы чувствуете себя в школе. Старайтесь отвечать искренне и правдиво, Здесь нет правильных или неправильных, хороших или плохих ответов. На листе для ответов сверху напишите свое имя, фамилию и класс. Отвечая на вопрос, записывайте его номер и ответ "+", если вы согласны с ним, и "—", если не согласны».

Текст опросника Филлипса

1. Трудно ли тебе держаться на одном уровне со всем классом?
2. Волнуешься ли ты, когда учитель говорит, что собирается проверить, насколько хорошо ты знаешь материал?
3. Трудно ли тебе работать в классе так, как этого хочет учитель?
4. Снилось ли тебе, что учитель в ярости от того, что ты не знаешь урок?
5. Случалось ли, что кто-нибудь из твоего класса бил или ударил тебя?
6. Часто ли тебе хочется, чтобы учитель не торопился при объяснении нового материала, пока ты не поймешь, что он говорит?
7. Сильно ли ты волнуешься при ответе или выполнении задания?
8. Случается ли с тобой, что ты боишься высказываться на уроке, потому что боишься сделать глупую ошибку?
9. Дрожат ли у тебя колени, когда тебя вызывают отвечать?
10. Часто ли твои одноклассники смеются над тобой, когда вы играете в разные игры?
11. Случается ли, что тебе ставят более низкую оценку, чем ты ожидал?
12. Волнует ли тебя вопрос, не останешься ли ты на второй год?
13. Стараешься ли ты избегать игр, в которых делается выбор, потому что тебя, как правило, не выбирают?
14. Бывает ли временами, что ты весь дрожишь, когда тебя вызывают отвечать?
15. Часто ли у тебя возникает ощущение, что никто из твоих одноклассников не хочет делать то, чего хочешь ты?

16. Сильно ли ты волнуешься перед тем, как начать выполнять задание?
17. Трудно ли тебе получать такие отметки, которых ждут от тебя родители?
18. Боишься ли ты временами, что тебе станет плохо в классе?
19. Будут ли твои одноклассники смеяться над тобой, если ты совершишь ошибку?
20. Похож ли ты на своих одноклассников?
21. Выполнив задание, беспокоишься ли ты о том, хорошо ли ты с ним справился?
22. Когда ты работаешь в классе, уверен ли ты в том, что все хорошо запомнил?
23. Снится ли тебе иногда, что ты в школе и не можешь ответить на вопрос учителя?
24. Верно ли, что большинство ребят относятся к тебе по-дружески?
25. Работаешь ли ты более усердно, если знаешь, что результаты твоей работы будут сравниваться в классе с результатами твоих одноклассников?
26. Часто ли ты мечтаешь о том, чтобы поменьше волноваться, когда тебя спрашивают?
27. Боишься ли ты временами вступать в спор?
28. Чувствуешь ли ты, что твое сердце начинает сильно биться, когда учитель говорит, что собирается проверить твою готовность к уроку?
29. Когда ты получаешь хорошие отметки, думает ли кто-нибудь из твоих друзей, что ты хочешь выслужиться?
30. Хорошо ли ты чувствуешь себя с теми из твоих одноклассников, к которым ребята относятся с особым вниманием?
31. Бывает ли, что твои одноклассники говорят обидные для тебя вещи?
32. Как ты думаешь, теряют ли расположение те из учеников, кто не справляется с учебной работой?
33. Похоже ли на то, что большинство твоих одноклассников не обращают на тебя внимания?
34. Часто ли ты боишься выглядеть смешно?
35. Доволен ли ты тем, как к тебе относятся учителя?
36. Помогает ли твоя мама в организации вечеров, как другие мамы твоих одноклассников?
37. Волновало ли тебя когда-нибудь, что думают о тебе окружающие?
38. Надеешься ли ты в будущем учиться лучше, чем сейчас?
39. Считаешь ли ты, что одеваешься в школу также хорошо, как и твои одноклассники?
40. Часто ли ты, отвечая на уроке, задумываешься о том, как выглядишь со стороны?
41. Обладают ли способные ученики какими-то особыми правами, которых нет у других ребят в классе?
42. Злятся ли некоторые из твоих одноклассников, когда тебе удается быть лучше их?
43. Доволен ли ты тем, как к тебе относятся твои одноклассники?
44. Хорошо ли ты себя чувствуешь, когда остаешься один на один с учителем?
45. Высмеивают ли временами одноклассники твою внешность и твое поведение?
46. Думаешь ли ты, что беспокоишься о своих школьных делах больше, чем другие ребята?
47. Если ты не можешь ответить на вопрос учителя, чувствуешь ли ты, что вот-вот расплачешься?
48. Бывает ли так, что ты долго не можешь заснуть, думая о том, что будет завтра в школе?
49. Работая над трудным заданием, чувствуешь ли ты порой, что забыл вещи, которые раньше хорошо знал?
50. Дрожит ли слегка твоя рука, когда ты пишешь самостоятельную работу?
51. Чувствуешь ли ты, что начинаешь нервничать, когда учитель говорит, что собирается дать классу задание?
52. Пугает ли тебя проверка твоих знаний в школе?
53. Когда учитель дает самостоятельную работу, чувствуешь ли ты страх, что не справишься с ней?
54. Снилось ли тебе временами, что у тебя не получается такое задание, которое могут сделать все твои одноклассники?
54. Когда учитель объясняет материал, кажется ли тебе, что твои одноклассники понимают его

лучше, чем ты?

55. Беспокоишься ли ты по дороге в школу, что учитель может спросить тебя или дать проверочную работу?

56. Когда ты выполняешь задание, бывает ли так, что ты чувствуешь, что получишь за него «2»?

57. Дрожит ли слегка твоя рука, когда ты выполняешь задание на доске перед всем классом?

Обработка результатов. По окончании заполнения опросника подсчитывается количество несовпадений с каждой шкалой опросника и с опросником в целом. Ключ: ответы «да» — 11, 20, 22, 24, 25, 30, 35, 36, 38, 39, 41, 43, 44; ответы «нет» - 1-10, 12-19, 21, 23, 26-29, 31-34, 37, 40, 42, 45-58.

1. Общая школьная тревожность: 2, 4, 7, 12, 16, 21, 23, 26, 28, 46-58 ($n=22$).

2. Переживание социального стресса: 5, 10, 15, 20, 24, 30, 33, 36, 39, 42, 44 ($n=11$)

3. Фрустрация потребности в достижении успеха: 1, 3, 6, 11, 17, 19, 25, 29, 32, 35, 38, 41, 43 ($n=13$).

4. Страх самовыражения: 27, 31, 34, 37, 40, 45 ($n=6$).

5. Страх ситуации проверки знаний: 2, 7, 12, 16, 21, 26 ($n=6$).

6. Страх несоответствия ожиданиям окружающих: 3, 8, 13, 17, 22 ($n=5$).

7. Низкая физиологическая сопротивляемость стрессу: 9, 14, 18, 23, 28 ($n=5$).

8. Проблемы и страхи в отношениях с учителями: 2, 6, 11, 32, 35, 41, 44, 47 ($n=8$).

Интерпретация результатов. Значения показателей тревожности, превышающие 50-процентный рубеж, позволяют говорить о повышенной тревожности, а превышающие 75 % — о высокой тревожности ребенка. Расшифровка значений шкал данного опросника позволяет сделать выводы о качественном своеобразии переживания школьной тревожности каждым учащимся.

1. Общая тревожность в школе — общее эмоциональное состояние ребенка, связанное с различными формами его включения в жизнь школы.

2. Переживание социального стресса — эмоциональное состояние ребенка, на фоне которого развиваются его социальные контакты (прежде всего — со сверстниками).

3. Фрустрация потребности в достижении успеха — неблагоприятный психологический фон, не позволяющий ребенку удовлетворять свои потребности в успехе, достижении высокого результата и т. д.

4. Страх самовыражения — негативное эмоциональное переживание ситуаций, сопряженных с необходимостью самораскрытия, предъявления себя другим, демонстрации своих возможностей.

5. Страх ситуации проверки знаний — негативное отношение и переживание тревоги в ситуациях проверки (особенно — публичной) знаний, достижений, возможностей.

6. Страх не соответствовать ожиданиям окружающих — ориентация на значимость других в оценке своих результатов, поступков и мыслей, тревога по поводу оценок, даваемых окружающими, ожидание негативных оценок.

7. Низкая физиологическая сопротивляемость стрессу — особенности психофизиологической организации, снижающие приспособляемость ребенка к ситуациям стрессогенного характера повышающие вероятность неадекватного, деструктивного реагирования на тревожный фактор среды.

8. Проблемы и страхи в отношениях с учителями — общий негативный эмоциональный фон отношений со взрослыми в школе, снижающий успешность обучения ребенка.

Приложение № 18

Опросник Басса-Дарки

Опросник Басса-Дарки (Buss-DurkeyInventory) разработан А. Басс и А. Дарки в 1957 г. и предназначен для диагностики агрессивных и враждебных реакций. Под

агрессивностью понимается свойство личности, характеризующееся наличием деструктивных тенденций, в основном в области субъектно-объектных отношений. Враждебность понимается как реакция, развивающая негативные чувства и негативные оценки людей и событий. Создавая свой опросник, дифференцирующий проявления агрессии и враждебности, А. Басс и А. Дарки выделили следующие виды реакций:

1. Физическая агрессия – использование физической силы против другого лица.
2. Косвенная – агрессия, окольным путем направленная на другое лицо или ни на кого не направленная.
3. Раздражение – готовность к проявлению негативных чувств при малейшем возбуждении (вспыльчивость, грубость).
4. Негативизм – оппозиционная манера в поведении от пассивного сопротивления до активной борьбы против установившихся обычаев и законов.
5. Обида – зависть и ненависть к окружающим за действительные и вымышленные действия.
6. Подозрительность – в диапазоне от недоверия и осторожности по отношению к людям до убеждения в том, что другие люди планируют и приносят вред.
7. Вербальная агрессия – выражение негативных чувств как через форму (крик, визг), так и через содержание словесных ответов (проклятия, угрозы).
8. Чувство вины – выражает возможное убеждение субъекта в том, что он является плохим человеком, что поступает зло, а также ощущаемые им угрызения совести.

Инструкция. Прочитывая или прослушивая зачитываемые утверждения, примеряйте, насколько они соответствуют вашему стилю поведения, вашему образу жизни, и отвечайте одним из возможных ответов: «да» и «нет».

Опросник

1. Временами не могу справиться с желанием навредить кому-либо.
2. Иногда могу посплетничать о людях, которых не люблю.
3. Легко раздражаюсь, но легко и успокаиваюсь.
4. Если меня не попросить по-хорошему, просьбу не выполню.
5. Не всегда получаю то, что мне положено.
6. Знаю, что люди говорят обо мне за моей спиной.
7. Если не одобряю поступки других людей, даю им это почувствовать.
8. Если случается обмануть кого-либо, испытываю угрызения совести.
9. Мне кажется, что я не способен ударить человека.
10. Никогда не раздражаюсь настолько, чтобы разбрасывать вещи.
11. Всегда снисходителен к чужим недостаткам.
12. Когда установленное правило не нравится мне, хочется нарушить его.
13. Другие почти всегда умеют использовать благоприятные обстоятельства.
14. Меня настораживают люди, которые относятся ко мне более дружелюбно, чем я этого ожидаю.
15. Часто бываю не согласен с людьми.
16. Иногда на ум приходят мысли, которых я стыжусь.
17. Если кто-нибудь ударит меня, я не отвечу ему тем же.
18. В раздражении хлопаю дверьми.
19. Я более раздражителен, чем кажется со стороны.
20. Если кто-то корчит из себя начальника, я поступаю ему наперекор.
21. Меня немного огорчает моя судьба.
22. Думаю, что многие люди не любят меня.
23. Не могу удержаться от спора, если люди не согласны со мной.
24. Увиливающие от работы должны испытывать чувство вины.
25. Кто оскорбляет меня или мою семью, напрашивается на драку.
26. Я не способен на грубые шутки.

27. Меня охватывает ярость, когда надо мной насмеются.
28. Когда люди строят из себя начальников, я делаю все, чтобы они не зазнавались.
29. Почти каждую неделю вижу кого-нибудь из тех, кто мне не нравится.
30. Довольно многие завидуют мне.
31. Требую, чтобы люди уважали мои права.
32. Меня огорчает, что я мало делаю для своих родителей.
33. Люди, которые постоянно изводят вас, стоят того, чтобы их щелкнули по носу.
34. От злости иногда бываю мрачным.
35. Если ко мне относятся хуже, чем я того заслуживаю, я не огорчаюсь.
36. Если кто-то пытается вывести меня из себя, я не обращаю на него внимания.
37. Хотя я и не показываю этого, иногда меня гложет зависть.
38. Иногда мне кажется, что надо мной смеются.
39. Даже если злюсь, не прибегаю к сильным выражениям.
40. Хочется, чтобы мои грехи были прощены.
41. Редко даю сдачи, даже если кто-нибудь ударит меня.
42. Обижаюсь, когда иногда получается не по-моему.
43. Иногда люди раздражают меня своим присутствием.
44. Нет людей, которых бы я по-настоящему ненавидел.
45. Мой принцип: «Никогда не доверять чужакам».
46. Если кто-то раздражает меня, готов сказать ему все, что о нем думаю.
47. Делаю много такого, о чем впоследствии сожалею.
48. Если разозлюсь, могу ударить кого-нибудь.
49. С десяти лет у меня не было вспышек гнева.
50. Часто чувствую себя, как пороховая бочка, готовая взорваться.
51. Если бы знали, что я чувствую, меня бы считали человеком, с которым нелегко ладить.
52. Всегда думаю о том, какие тайные причины заставляют людей делать что-нибудь приятное для меня.
53. Когда кричат на меня, кричу в ответ.
54. Неудачи огорчают меня.
55. Дерусь не реже и не чаще других.
56. Могу вспомнить случаи, когда был настолько зол, что хватал первую попавшуюся под руку вещь и ломал ее.
57. Иногда чувствую, что готов первым начать драку.
58. Иногда чувствую, что жизнь со мной поступает несправедливо.
59. Раньше думал, что большинство людей говорит правду, но теперь этому не верю.
60. Ругаюсь только от злости.
61. Когда поступаю неправильно, меня мучает совесть.
62. Если для защиты своих прав нужно применить физическую силу, я применяю ее.
63. Иногда выражаю свой гнев тем, что стучу по столу.
64. Бываю грубоват по отношению к людям, которые мне не нравятся.
65. У меня нет врагов, которые хотели бы мне навредить.
66. Не умею поставить человека на место, даже если он этого заслуживает.
67. Часто думаю, что живу неправильно.
68. Знаю людей, которые способны довести меня до драки.
69. Не огорчаюсь из-за мелочей.
70. Мне редко приходит в голову мысль о том, что люди пытаются разозлить или оскорбить меня.
71. Часто просто угрожаю людям, не собираясь приводить угрозы в исполнение.
72. В последнее время я стал занудой.
73. В споре часто повышаю голос.

74. Стараюсь скрывать плохое отношение к людям.
 75. Лучше соглашусь с чем-либо, чем стану спорить.

Обработка результатов и интерпретация

Ответы оцениваются по 8 шкалам.

1. Физическая агрессия (k=11):	
"да" = 1, "нет" = 0	вопросы: 1, 25, 31, 41, 48, 55, 62, 68
"нет" = 1, "да" = 0	вопросы: 9, 7
2. Вербальная агрессия(k=8):	
"да" = 1, "нет" = 0	вопросы: 7, 15, 23, 31, 46, 53, 60, 71, 73
"нет" = 1, "да" = 0	вопросы: 33, 66, 74, 75
3. Косвенная агрессия (k=13):	
"да" = 1, "нет" = 0	вопросы: 2, 10, 18, 34, 42, 56, 63
"нет" = 1, "да" = 0	вопросы: 26, 49
4. Негативизм (k=20):	
"да" = 1, "нет" = 0	вопросы: 4,12,20,28,
"нет" = 1, "да" = 0	вопросы: 36
5. Раздражение (k=9):	
"да" = 1, "нет" = 0	вопросы: 3, 19, 27, 43, 50, 57, 64, 72
"нет" = 1, "да" = 0	вопросы: 11, 35, 69
6. Подозрительность (k=11):	
"да" = 1, "нет" = 0	вопросы: 6, 14, 22, 30, 38, 45, 52, 59
"нет" = 1, "да" = 0	вопросы: 33, 66, 74, 75
7. Обида (k=13):	
"да" = 1, "нет" = 0	вопросы: 5, 13, 21, 29, 37, 44, 51, 58
8. Чувство вины (k=11):	
"да" = 1, "нет" = 0	вопросы: 8, 16, 24, 32, 40, 47, 54,61,67

Индекс агрессивности включает в себя 1, 2 и 3 шкалу; индекс враждебности включает в себя 6 и 7 шкалу.

Нормой агрессивности является величина ее индекса, равная 21 ± 4 , а враждебности – $6-7 \pm 3$. При этом обращается внимание на возможность достижения определенной величины, показывающей степень проявления агрессивности.

Пользуясь данной методикой, необходимо помнить, что агрессивность, как свойство личности, и агрессия, как акт поведения, могут быть поняты в контексте психологического анализа мотивационно-потребностной сферы личности. Поэтому

опрос-ником Басса-Дарки следует пользоваться в совокупности с другими методиками: личностными тестами психических состояний (Кэттелл, Спилберг), проективными методиками (Люшер) и т.д.

Приложение № 19

Школьный тест умственного развития (ШТУР)

Школьный тест умственного развития предназначен для диагностики умственного развития подростков - учащихся 6-8 классов (это соответствует 7-9-м классам в современном исчислении).

ШТУР состоит из 6 субтестов, каждый из которых может включать от 15 до 25 однородных заданий.

Два первых субтеста направлены на выявление общей осведомленности школьников и позволяют судить о том, насколько адекватно используют учащиеся в своей активной и пассивной речи некоторые научно-культурные и общественно-политические термины и понятия.

Третий субтест направлен на выявление умения устанавливать аналогии, четвертый - логические классификации, пятый - логические обобщения, шестой - нахождение правила построения числового ряда.

Тест ШТУР является групповым. Время, отведенное на выполнение каждого субтеста, ограничено и является вполне достаточным для всех учащихся.

Тест разработан в двух параллельных формах А и Б.

Авторами ШТУР являются К.М.Гуревич, М.К.Акимова, Е.М.Борисова, В.Г.Зархин, В.Т.Козлова, Г.П.Логинова. Разработанный тест соответствует высоким статистическим критериям, которым должен удовлетворять любой диагностический тест.

Руководство по проведению теста.

Для правильного проведения тестирования необходимо строго соблюдать инструкции, контролировать время выполнения субтестов (с помощью секундомера), не помогать испытуемым при выполнении заданий.

При групповом тестировании должны участвовать два экспериментатора. Один из них зачитывает инструкции и следит за временем тестирования, другой наблюдает за учащимися, предупреждая нарушение ими инструкций.

Время проведения субтестов.

Субтест	Число заданий в субтесте	Время выполнения, мин
1. Осведомленность 1	20	8
2. Осведомленность 2	20	4
3. Аналогии	25	10
4. Классификации	20	7
5. Обобщения	19	8
6. Числовые ряды	15	7

Перед проведением тестирования экспериментатор объясняет его цель и создает у испытуемых соответствующий настрой. Для этого он обращается к ним со следующими

словами: "Сейчас вам будут предложены задания, которые предназначены для того, чтобы выявить умения рассуждать, сравнивать предметы и явления окружающего мира, находить в них общее и различное. Эти задания отличаются от того, что вам приходится выполнять на уроках.

Для выполнения заданий понадобятся ручка и бланки, которые мы вам раздадим. Вы будете выполнять разные наборы заданий. Перед предъявлением каждого набора дается описание этого типа заданий и на примерах объясняется способ их решения.

На выполнение каждого набора заданий отводится ограниченное время. Начинать и заканчивать работу надо будет по нашей команде. Все задания следует решать строго по порядку. Не задерживайтесь слишком долго на одном задании. Старайтесь работать быстро и без ошибок!".

После прочтения этой инструкции экспериментатор раздает тестовые тетради и просит заполнить в них графы, в которые вносятся такие сведения: фамилия и имя учащегося, дата проведения эксперимента, класс и номер школы, где он учится. Проконтролировав правильность заполнения этих граф, экспериментатор предлагает учащимся отложить в сторону ручки и внимательно его выслушать. Затем он зачитывает инструкцию и разбирает примеры первого субтеста, далее спрашивает, есть ли вопросы. Чтобы условия тестирования были всегда одинаковыми, при ответах на вопросы экспериментатору следует просто вновь зачитать соответствующее место текста инструкции. После этого дается указание перевернуть страницу и начинать выполнять задания. При этом экспериментатор незаметно включает секундомер (чтобы не фиксировать на этом внимание и не создавать у них чувства напряженности).

По истечении времени, отведенного на выполнение первого субтеста, экспериментатор решительно прерывает работу испытуемых словом "стоп", предлагая им положить ручки, и начинает читать инструкцию к следующему субтесту.

В ходе проведения тестирования необходимо контролировать, правильно ли испытуемые переворачивают страницы и выполняют другие требования экспериментатора.

Обработка результатов тестирования.

Производится количественная и качественная обработка результатов. Возможен групповой и индивидуальный анализ данных.

Количественная обработка:

1) индивидуальные показатели по каждому набору заданий (за исключением субтеста 5) - балл по тесту и субтесту - выводятся путем подсчета количества правильно выполненных заданий. Пример: если испытуемый А в субтесте 3 правильно решил 13 заданий, то его балл по этому субтесту будет равен 13;

2) результаты субтеста 5 оцениваются в зависимости от качества обобщения 2 баллами, 1 баллом и 0. Для обработки следует использовать таблицы примерных ответов, даваемых в заданиях на обобщение. Ответы, оцениваемые 2 баллами, приведены в таблице достаточно полно. Только приведенные ответы, а также их синонимические замены можно оценивать 2 баллами.

Перечень ответов, оцениваемых 1 баллом, является менее полным, так как здесь у испытуемых гораздо больше возможностей для выбора. После логического анализа 1 баллом можно оценить ответы, отличающиеся от приведенных в таблице.

При этом следует иметь в виду, что 1 балл получают ответы, представляющие собой более широкие, по сравнению с правильными, категориальные обобщения, а также правильные, но наиболее узкие, чем необходимо, частные обобщения.

Неправильные ответы оцениваются 0. Примеры таких ответов приводятся в таблицах.

Максимальное количество баллов, которое может получить учащийся при выполнении субтеста 5, равно 38. Это число соответствует стопроцентному выполнению этого субтеста;

3) индивидуальным показателем выполнения теста в целом является сумма баллов, полученных при сложении результатов решения всех субтестов.

Позамыслу полный состав теста принимается за норматив умственного развития. С ним сравнивается число заданий, выполненных данным учащимся. Устанавливается процент выполнения заданий, и это определяет количественную сторону работы испытуемого. Имеется разработанная схема представления количественных результатов ШТУРа.

4) если предлагается сравнение групп испытуемых между собой, то групповыми показателями по каждому субтесту могут служить значения среднего арифметического.

Для анализа групповых данных относительно их близости к социально-психологическому нормативу, условно рассматриваемому как стопроцентное выполнение каждого субтеста, все испытуемые подразделяются по результатам тестирования на 5 подгрупп:

- первая - наиболее успешные - 10%;
- вторая - близкие к успешным - 20%;
- третья - средние по успешности - 40%;
- четвертая - малоуспешные - 20%;¹
- пятая-наименее успешные-10%.

Для каждой из подгрупп подсчитывается средний процент правильно выполненных заданий. Строится система координат, где по оси абсцисс идут номера подгрупп, по оси ординат - процент выполненных каждой из них заданий. После нанесения соответствующих точек вычерчивается график, отражающий приближение каждой из подгрупп к социально-психологическому нормативу.

Такой же вид обработки проводится и по результатам всего теста в целом. Полученные при этом графики позволяют дать наглядное сравнение успешности выполнения ШТУРа учащимися как одного, так и разных классов;

5) установлено, что с возрастом от 6 к 8-му классу увеличивается разрыв в умственном развитии между лучшими учащимися одной и той же выборки, лучшая часть учащихся быстрее (с возрастом) приближается к требованиям социально-психологического норматива, в то время как слабо выполняющие тест практически остаются на том же уровне. Этот факт должен учитываться школьными психологами: не следует ожидать, что отставание пройдет само собой; напротив, отставание может усилиться. Поэтому следовало бы интенсивнее заниматься с отстающими по тесту учащимися для скорейшего преодоления пробелов их умственного развития;

6) при анализе результатов отдельного учащегося глобальные оценки умственного развития типа "лучше", "хуже", "выше", "ниже", основанные на подсчете баллов, полученных им при выполнении теста, и в сравнении с группой (или нормой) мало что дают для понимания своеобразия умственного развития. Однако в качестве первого шага для получения самого общего впечатления об ученике можно рекомендовать подсчитать его общий балл. При этом следует иметь в виду, что общие баллы шестиклассника ниже 30, семиклассника ниже 40, восьми- девятиклассника ниже 45 рассматриваются как очень низкие и свидетельствуют о низком умственном развитии. Об относительно высоком умственном развитии говорят общие баллы выше 75 у шестиклассника, 90-у семиклассника и 100 - у восьмиклассника. Ясно, что общий балл по тесту может объединить неодинаковые вклады каждого субтеста. Поэтому следующий этап анализа - выяснение количества баллов, полученных учащимися по каждому субтесту.

Количественная характеристика умственного развития учащихся подлежит дополнительно качественной, в которой дается психологическая интерпретация выполненных и невыполненных заданий.

Качественная обработка:

1) групповой анализ результатов субтестов 1 и 2 должен вскрыть уровень осведомленности учащихся в понятиях, относящихся к двум информационным сферам (общественно-политической и научно-культурной). Для этого следует подсчитать процентное выполнение соответствующих заданий по группе в целом;

2) качественный анализ субтестов 1 и 2 может идти по пути выявления заданий, т.е. тех заданий, в которых обнаруживаются наиболее резкие различия между сравниваемыми группами или подгруппами наиболее и наименее успешных внутри групп.

Таким образом, качественный анализ групповых результатов первых двух субтестов позволит дать характеристику группе учащихся в отношении наиболее и наименее освоенных понятий общего и основополагающего характера, которые способствуют расширению кругозора, формированию миропонимания.

По таким характеристикам возможно сравнение групп учащихся, отличающихся по условиям своего развития;

3) анализ качественной стороны субтеста 3 "Аналогии" проводится по следующим направлениям:

- выявление наиболее и наименее усвоенных областей содержания теста;
- выявление самого отработанного (легкого) и наиболее трудного типов логических связей из следующих заложенных в тест: вид - род, часть -целое, причина - следствие, порядок следования, противоположность, функциональные отношения;
- выявление типичных ошибок при установлении логических связей.

Характер типичных ошибок не только отразит предпочитаемые логические операции, но и поможет выявить недостатки, возможную односторонность, ограниченность в усвоении информации; так, например, имеются данные, что учащиеся 6-8 классов часто стремятся подбирать к предъявленному понятию такие, которые отражают его свойства и функции; гораздо реже в ответах встречаются понятия, имеющие более отдаленные или более глубокие связи с заданным; этот факт может свидетельствовать о тенденции к изучению характеристик отдельных объектов и явлений и о меньшем внимании к связям между предметами и явлениями.

Если имеются две или больше групп учащихся, то по каждому из названных показателей, возможно, их сравнение;

4) анализ качественной стороны субтеста 4 "Классификации" проводится по следующим направлениям:

- выявление наиболее и наименее усвоенных областей содержания теста;
- выявление типа заданий - с конкретными или абстрактными понятиями, который провоцирует большое количество ошибок;

5) анализ качественной стороны субтеста 5 "Обобщения" проводится по следующим направлениям:

- определение характера типичных обобщений - по конкретному, видовому, категориальным признакам;
- выявление типичных ошибок, а также содержания и характера понятий (абстрактные или конкретные), провоцируя эти ошибки;

б) индивидуальный качественный анализ проводится по той же схеме, что и групповой: - на основании результатов выполнения каждого субтеста и сравнения их между собой можно заключить, каким логическим действием учащийся владеет лучше, а каким хуже; какая из областей умственного развития - осведомленность в некоторых общих понятиях или сформированность операциональной стороны мышления - представлена у данного учащегося лучше, а какая хуже:

- по каждому субтесту можно установить, какая из областей содержания теста усвоена лучше, а какая хуже;

- каков характер типичных ошибок в каждом из субтестов;

7) предпочтительное выполнение заданий с определенным содержанием во всех субтестах, использующих понятия научно-учебных циклов, может свидетельствовать о преобладающих склонностях учащегося. Прямо делать вывод об определенной склонности нельзя, так как следует учитывать предшествующую подготовку учащегося, полученную вне школы, влияние педагога, участие его в факультативах и пр. Но, тем не менее, ШТУР создает возможность для анализа индивидуальных результатов по научно-учебным циклам.

Количественный и качественный анализ результатов ШТУРа дает возможность с разных сторон оценивать умственное развитие как отдельного ученика, так и группы учащихся. На основании замеченных недостатков в умственном развитии можно наметить конкретную схему коррекционной работы по их устранению.

В пособии для школьных психологов авторов К.М.Гуревича, М.К.Акимовой, Е.М.Борисовой и др. приведены основные принципы построения коррекционной программы, экспериментальная проверка коррекционных программ и процедура проведения коррекционных занятий, а также наборы заданий ШТУРа формы А и Б.

Описание и примеры набора заданий № 1А.

Задания состоят из предложений вопросительного характера. В каждом из них не хватает одного слова. Вы должны из пяти приведенных слов подчеркнуть то, которое правильно дополняет данное предложение. Подчеркнуть можно только одно слово.

Пример: одинаковыми по смыслу являются слова "биография" и?

а) случай; б) подвиг; в) жизнеописание; г) книга; д) писатель.

Правильным ответом будет "жизнеописание". Поэтому оно должно быть подчеркнуто.

Следующий пример: противоположным к слову "отрицательный" будет слово ... ?

а) неудачный; б) спорный; в) важный; г) случайный; д) положительный.

В этом случае правильным ответом является слово "положительный". Оно и подчеркнуто.

Задание № 1А.

1. Начальные буквы имени и отчества называются . . .? а) вензель; б) инициалы; в) автограф; г) индекс; д) анаграмма.

2. Гуманный - это? а) общественный; б) человеческий; в) профессиональный; г) агрессивный; д) пренебрежительный.

3. Система взглядов на природу и общество есть ...? а) мечта; б) оценка; в) мировоззрение; г) кругозор; д) иллюзия.

4. Одинаковыми по смыслу являются слова "демократия" и . . .? а) анархия; б) абсолютизм; в) народовластие; г) династия; д) классы.

5. Наука о выведении лучших пород животных и сортов растений называется . . .? а) бионика; б) химия; в) селекция; г) ботаника; д) физиология.

6. Краткая запись, сжатое изложение содержания книги, лекции, доклада -это ...? а) абзац; б) цитата; в) рубрика; г) отрывок; д) конспект.

7. Начитанность, глубокие и широкие познания - это . . .? а)интеллигентность; б) опытность; в) эрудиция; г) талант; д) самомнение.

8. Отсутствие интереса и живого активного участия к окружающему - это ..? а) рациональность; б) пассивность; в) чуткость; г) противоречивость; д) черствость.

9. Свод законов, относящихся к какой-либо области человеческой жизни и деятельности называется . . .? а) революцией; б) постановлением; в) традицией; г) кодексом; д) проектом.

10. Противоположностью понятия "лицемерный" будет ...? а)искренний; б) противоречивый; в) фальшивый; г) вежливый; д) решительный.

11. Если спор заканчивается взаимными уступками, тогда говорят о . . .? а)компромиссе; б) общении; в) объединении; г) переговорах; д) противоречии.
12. Этика - это учение о ...? а) психике; б) морали; в) природе; г) обществе; д) искусстве.
13. Противоположностью понятия "идентичный" будет . . .? а)тождественный; б) единственный; в) внушительный; г) различный; д) изолированный.
14. Освобождение от зависимости, предрассудков, уравнение в правах -это ...? а) закон; б) эмиграция; в) воззрение; г) действие; д) эмансипация.
15. Оппозиция - это . . .? а) противодействие; б) согласие; в) мнение; г) политика; д) решение.
16. Цивилизация - это . . . ? а) формация; б) древность; в) производство; г) культура; д) общение.
17. Одинаковыми по смыслу являются слова "приоритет" и . . .? а) изобретение; б) идея; в) выбор; г) первенство; д) руководство.
18. Коалиция - это ...? а) конкуренция; б) политика; в) вражда; г) разрыв; д) объединение.
19. Одинаковыми по смыслу являются слова "альтруизм" и . . .? а)человеколюбие; б) взаимоотношение; в) вежливость; г) эгоизм; д)нравственность.
20. Человек, который скептически относится к прогрессу, является . . .? а)демократом; б) радикалом; в) консерватором; г) либералом; д)анархистом.

Описание и примеры набора заданий 2А.

К слову, которое стоит в левой части бланка, надо подобрать из четырех предложенных слов такое, которое совпадало бы с ним по смыслу, то есть слово - синоним. Это слово надо подчеркнуть. Выбрать можно только одно слово.

Пример: век: а) история; б) столетие; в) событие; г) прогресс. Правильный ответ: "столетие". Поэтому это слово подчеркнуто.

Следующий пример: прогноз - а) погода; б) донесение; в)предсказание; г) причина. Здесь правильным ответом будет слово "предсказание". Оно и подчеркнута.

Набор заданий № 2 А.

1. Прогрессивный - а) интеллектуальный; б) передовой; в) ловкий; г)отсталый.
2. Аннулирование - а) подписание; б) отмена; в) сообщение; г) отсрочка.
3. Идеал - а) фантазия; б) будущее; в) мудрость; г) совершенство.
4. Аргумент - а) довод; б) согласие; в) спор; г) фраза.
5. Миф - а) древность; б) творчество; в) предание; г) наука,
6. Аморальный - а) устойчивый; б) трудный; в) неприятный; г) безнравственный.
7. Анализ - а) факты; б) разбор; в) критика; г) умение.
8. Эталон - а) копия; б) форма; в) основа; г) образец.
9. Сферический - а) продолговатый; б) шаровидный; в) пустой; г) объемный.
10. Социальный - а) принятый; б) свободный; в) запланированный; г) общественный.
11. Гравитация - а) притяжение; б) отталкивание; в) невесомость; г) подъем.
12. Сентиментальный - а) поэтический; б) чувствительный; в) радостный; г) странный. .
13. Экспорт - а) продажа; б) товары; в) вывоз; г) торговля.
14. Эффективный - а) необходимый; б) действенный; в) решительный; г) особый.
15. Мораль - а) этика; б) развитие; в) способности; г) право. .
16. Модифицировать - а) работать; б) наблюдать; в) изучать; г) видоизменять.
17. Радикальный - а) коренной; б) ответный; в) последний; г) отсталый.
18. Негативный - а) неудачный; б) ложный; в) отрицательный; г) неосторожный.
19. Субъективный - а) практический; б) общественный; в) личный; г) скрытый.
20. Аграрный - а) местный; б) хозяйственный; в) земельный; г) крестьянский.

Описание к примеру набора заданий № 3

Вам предлагаются три слова. Между первым и вторым словами существует определенная связь. Между третьим и одним из пяти слов, предлагаемых на выбор, существует аналогичная, та же самая связь. Это слово вам следует найти и подчеркнуть.

Пример: песня: композитор = самолет: ?

а) аэропорт; б) полет; в) конструктор; г) горючее; д) истребитель.

Правильный ответ: "конструктор". Поэтому это слово подчеркнуто. Следующий пример: добро: зло = день: ?

а) солнце; б) ночь; в) неделя; г) среда; д) сутки.

Здесь правильным ответом будет слово "ночь", поэтому оно подчеркнуто.

Набор заданий № 3А.

1. Глагол: спрягать = существительное : ? а) изменять; б) образовывать; в) употреблять; г) склонять; д) писать.

2. Холодно : горячо = движение : ? а) инерция; б) покой; в) молекула; г) взаимодействие.

3. Колумб: путешественник = землетрясение: ? а) первооткрыватель; б) образование гор; в) извержение; г) жертвы; д) природное явление.

4. Слагаемое : сумма = множители: ?

а) разность; б) делитель; в) произведение; г) умножение; д) число.

5. Рабовладельцы : буржуазия = рабы: ?

а) рабовладельческий строй; б) буржуазия; в) рабовладельцы; г) наемные рабочие; д) пленные.

6. Папоротник : спора = сосна : ?

а) шишка; б) иглока; в) растение; г) семя; д) ель.

7. Стихотворение : поэзия == рассказ ; ?

а) книга; б) писатель; в) повесть; г) предложение; д) проза.

8. Горы : высота - климат : ? а) рельеф; б) температура; в) природа; г) географическая широта; д) растительность.

9. Растение : стебель = клетка : ? а) ядро; б) хромосома; в) белок; г) фермент; д) деление.

10. Богатство : бедность = крепостная зависимость : ? а) крепостные крестьяне; б) личная свобода; в) неравенство; г) частная собственность; д) феодальный строй.

11. Старт : финиш = пролог : ? а) заголовок; б) введение; в) кульминация; г) действие; д) эпилог.

12. Молния : свет = явление тяготения : ?

а) камень; б) движение; в) сила тяжести; г) вес; д) Земля.

13. Первообытнообщинный строй : рабовладельческий строй == рабовладельческий строй : ?

а) социализм; б) капитализм; в) рабовладельцы; г) государство; д) феодализм.

14. Роман : глава = стихотворение : ? а) поэма; б) рифма; в) строфа; г) ритм; д) жанр.

15. Тепло : жизнедеятельность = кислород : ? а) газ; б) растение; г) развитие; д) дыхание.

16. Фигура : треугольник = состояние вещества : ? а) жидкость; б) движение; в) температура; г) вода; д) молекула.

17. Роза : цветок = капиталист : ? а) эксплуатация; б) рабочие; в) капитализм; г) класс; д) фабрика.

18. Понижение атмосферного давления : осадки = антициклон : ?

а) ясная погода; б) циклон; в) климат; г) влажность; д) метеослужба.

19. Прямоугольник : плоскость = куб : ? а) пространство; б) ребро; в) высота; г) треугольник; д) сторона.

20. Война : смерть = частная собственность : ? а) феодалы; б) капитализм; в) неравенство; г) рабы; д) крепостные крестьяне.

21. Числительное : количество = глагол : ? а) идти; д) действие; в) причастие; г) часть речи; д) спрягать.

22. Север : юг = осадки : ? а) пустыня; б) полюс; в) дождь; г) засуха; д) климат.

23. Диаметр : радиус == окружность : ?

а) дуга; б) сегмент; в) отрезок; г) линия; д) круг.

24. Эпителий: ткань = аорта : ?

а) сердце; б) внутренний орган; в) артерия; г) вена; д) кровь.

25. Молоток : забивать == генератор : ?

а) соединить; б) производить; в) включать; г) изменять; д) нагревать.

Описание и примеры набора заданий № 4. Вам даны пять слов. Четыре из них объединены одним общим признаком. Пятое слово к ним не подходит. Его надо найти и подчеркнуть. Лишним может быть только одно слово.

Пример: а) тарелка, б) чашка; в) стол; г) кастрюля; д) чайник. Первое, второе, четвертое и пятое слова обозначают посуду, а третье слово - мебель. Поэтому оно подчеркнуто.

Следующий пример: а) идти; б) прыгать; в) танцевать; г) сидеть; д) бежать. Четыре слова обозначают состояние движения, а слово "сидеть" - покоя. Поэтому подчеркнутое слово "сидеть".

Набор заданий № 4А

1. а) приставка; б) предлог; в) суффикс; г) окончание; д) корень.

2. а) прямая; б) ромб; в) прямоугольник; г) квадрат; д) треугольник.

3. а) барометр; б) флюгер; в) термометр; г) компас; д) азимут.

4. а) рабовладелец; б) раб; в) крестьянин; г) рабочий; д) ремесленник.

5. а) пословица; б) стихотворение; в) поэма; г) рассказ; д) повесть.

6. а) цитоплазма; б) питание; в) рост; г) раздражимость; д) размножение.

7. а) дождь; б) снег; в) осадки; г) иней; д) град.

8. а) треугольник; б) отрезок; в) длина; г) квадрат; д) круг.

9. а) пейзаж; б) мозаика; в) икона; г) фреска; д) кисть.

10. а) очерк; б) роман; в) рассказ; г) сюжет; д) повесть.

11. а) параллель; б) карта; в) меридиан; г) экватор; д) полюс.

12. а) литература; б) наука; в) живопись; г) зодчество; д) художественное ремесло.

13. а) длина; б) метр; в) масса; г) объем; д) скорость.

14. а) углекислый газ; б) свет; в) вода; г) крахмал; д) хлорофилл.

15. а) пролог; б) кульминация; в) информация; г) развязка; д) эпилог.

16. а) скорость; б) колебание; в) сила; г) вес; д) плотность.

17. а) Куба; б) Япония; в) Вьетнам; г) Великобритания; д) Исландия.

18. а) товар; б) город; в) ярмарка; г) натуральное хозяйство; д) деньги.

19. а) описание; б) сравнение; в) характеристика; г) сказка; д) иносказание.

20. а) аорта; б) вена; в) сердце; г) артерия; д) капилляр.

Описание к примеру набора заданий № 5

Вам предлагается два слова. Нужно определить, что между ними общего. Старайтесь в каждом случае найти наиболее существенные общие признаки обоих слов. Напишите свой ответ рядом с предложенной парой слов.

Пример: ель - сосна. Правильным ответом будет: "хвойные деревья". Эти слова нужно написать рядом с предложенной парой слов.

Следующий пример: дождь - град. Правильным ответом будет:

"осадки". Это слово и следует написать.

Набор заданий № 5А

1. Азия - Африка.

2. Ботаника - зоология.

3. Феодализм - капитализм.

4. Сказка - былина.

5. Газ - жидкость.

6. Сердце - артерия.

7. Копенгаген - Манагуа.

8. Атом - молекула.

9. Жиры - белки.

10. Наука - искусство.

11. Стойкость - мужество.

12. Ампер - вольт.

13. Канал - плотина.
14. Мозаика - икона.
15. Облачность - осадки.
16. Сумма - произведение.

17. Иносказание - описание.
18. Классицизм-реализм.
19. Цунами-ураган.

Описание и примеры задания № 6

Предлагаем вам ряды чисел, расположенных по определенному правилу. Ваша задача состоит в том, чтобы определить число, которое было бы продолжением соответствующего ряда, и написать его. Каждый ряд построен по своему правилу. В некоторых заданиях при нахождении правила построения ряда вам необходимо будет пользоваться умножением, делением и другими действиями.

Пример: 2,4,6, 8, 10,...

В этом ряду каждое последующее число на 2 больше предыдущего. Поэтому следует написать 12, которое и будет следующим числом.

Следующий пример: 9, 7, 10, 8, 11, 9, 12,...

В этом ряду поочередно отнимается 2 и прибавляется 3. Следующее число должно быть 10. Его и нужно написать.

Набор заданий № 6А.

- | | |
|--------------------------|-----------------------------|
| 1) 6 9 12 15 18 21... | 9) 1 2 5 10 17 26 ... |
| 2) 9 1 7 1 5 1 ... | 10) 1 4 9 16 25 36 ... |
| 3) 2 3 5 6 8 9 ... | 11) 1 2 6 16 31 56 ...- |
| 4) 10 12 9 11 8 10 ... | 12) 31 24 18 13 9 6 ... |
| 5) 1 3 6 8 16 18 ... | 13) 174 171 57 54 18 15 ... |
| 6) 3 4 6 9 13 18 ... | 14) 54 19 18 14 6 9 ... |
| 7) 15 13 16 12 17 11 ... | 15) 301 294 49 44 11 8 |
| 8) 1 2 4 8 16 32 ' ... | |

Правильные ответы к заданиям формы А теста ШТУР

Номер задания

№1А	№2А	№3А	№4А	№6А
1.6	1.6	1.г	1.6	1.24
2.6	2.6	2.6	2. а	2.3
3.в	3.г	3.д	3.д	3. 11
4. в	4. а	4. в	4. а	4.7
5. в	5. в	5. г	5. а	5.36
6.Д	6. г	6. г	6. а	6. 24
7. в	7.6	7.д	7. в	7. 18
8.6	8. г	8.6	8. в	8.64
9. г	9.6	9. а	9.Д ,.	9.37
10. а	10. г	10.6	10. г	10.49
11.а	11.а	11.д	11.6	11.92
12.6	12.6	12. в	12.6	12.4
13.	13. в	13.д	13.6	13.5
14. д	14.6	14. в	14. г	14.2 .
15. а	15. а	15. д	15. в	15.4
16. г	16. г	16. а	16.6	
17. г	17. а	17. г	17. в	
18.д	18. в	18.а	18. г	
19. а	19. в	19. а	19. г	
20. в	20. в	20. в	20. в	
		21.6 ^		

22. г

23. а

24. в

25.6

Варианты ответов в заданиях субтеста 5А (обобщение)

№№ п/п	Оценка, баллы		
	2	1	0
1.	Части света	Материки, континенты	Страны, экватор, климат
2.	Биология, наука о живой природе	Наука, предмет	Природа
3.	Общественный строй, социально-экономическая формация	Общество, ступени развития	Классы, история, буржуазия, угнетение
4.	Устное народное творчество, фольклор	Литература, мудрость, творчество	Предание, выдумка, легенда, миф
5.	Состояние вещества, агрегатное состояние вещества	Вещество, состояние тела	Химия, физика
6.	Органы кровообращения	Внутренние органы, органы человека	Биология, сосуды, анатомия, части тела
7.	Столицы	Города	Страны, острова
8.	Мельчайшие частицы вещества, состав вещества, составные части вещества	Частица, вещество	Состав клетки
9.	Органические вещества	Состав вещества, вещество	Витамины, углеводы, состав клетки, молекулы
10.	Культура, виды деятельности	Творчество	Этика, знание, просвещение
11.	Положительные черты характера	Качества (черты) характера, характер	Сила, храбрость
12.	Электрические единицы измерения	Физические величины, электричество, единицы измерения	Единица, учение, прибор
13.	Искусственные водные сооружения, водные сооружения	Сооружение, водоем, водохранилище	Вода, энергия, строение, природа

14.	Изобразительное искусство, произведения изобразительного искусства	Искусство, творчество	Живопись, изображения, фрески, церковь
15.	Атмосферное явление, климатические явления	Климат, явление (состояние погоды)	Циклон, природа, дождь
16.	Результаты математических действий	Математические действия, операции с числами	Математика, решение
17.	Литературные приемы .:	Способы изложения	Творчество, рассказ, сравнение
18.	Направление в искусстве, художественный стиль	Литературные направления	Литература, формулировка
19.	Стихийное бедствие	Стихия	Разрушение

Приложение № 20

Методика «Свободная сортировка объектов»

Описание методики

Методика предназначена для выявления когнитивного стиля Узкий – широкий диапазон эквивалентности. Узкий – широкий диапазон эквивалентности (или аналитичность – синтетичность) (Р. Гарднер) – это индивидуальный стиль мышления, характеризующий преобладание процессов анализа или синтеза в мыслительной деятельности.

Испытуемому предлагается разложить 75 реальных предметов на группы наиболее удобным, логичным и естественным, с его точки зрения, способом. Подчеркивается, что задание не имеет единственно правильного решения, и что каждый раскладывает группы по-своему. Показатели узости/широты диапазона эквивалентности: 1) количество выделенных групп; 2) количество объектов в наибольшей по объему группе; 3) количество групп, состоящих из одного объекта.

Чем больше выделенных групп, тем уже диапазон эквивалентности (соответственно, выше понятийная дифференциация). Первоначально предполагалось, что индивидуальные различия в количестве групп не зависят от материала сортировки (сортировать можно фотографии предметов, слова, геометрические фигуры и т.д.).

Процедура проведения

Инструкция

Сейчас будет предложен набор карточек с написанными на них словами. Надо будет разложить их на группы. Тест не имеет единственно правильного решения. Каждый человек сортирует карточки по-своему. Делать это надо наиболее естественным, логичным и удобным образом с Вашей точки зрения. Количество групп и число карточек в них может быть любым.

Обработка результатов

Показатели узости/широты диапазона эквивалентности:

- количество выделенных групп;
- количество объектов в наибольшей по объему группе;

- количество групп, состоящих из одного объекта.

Чем больше выделенных групп, тем уже диапазон эквивалентности (соответственно, выше понятийная дифференциация).

Интерпретация результатов

Представители аналитического стиля склонны ориентироваться на различия объектов, обращая внимание главным образом на их детали и отличительные признаки.

Представители синтетического стиля, напротив, склонны ориентироваться на сходство объектов, классифицируя их с учетом некоторых обобщенных категориальных оснований.

Набор слов «Время»

Декада, мгновение, эра, сегодня, квартал, неделя, момент, завтра, минута, скоро, семестр, полдень, месяц, столетие, эпоха, вчера, вечность, тысячелетие, год, час, миг, смена, полночь, сумерки, век, сейчас, секунда, вечер, четверть, день, рассвет, ночь, сутки, утро, миллисекунда.

Набор слов «Черты характера»

Скрытность, ироничность, пунктуальность, отрешённость, циничность, чуткость, педантичность, эмоциональность, активность, самоуверенность, небрежность, беспечность, демократичность, бережливость, созерцательность, аккуратность, тактичность, тревожность, сентиментальность, бестактность, принципиальность, мелочность, замкнутость, ответственность, требовательность, щедрость, деловитость, чёрствость, общительность, серьёзность, душевность, грубость, наивность, пассивность.

Приложение № 21

Тест включенных фигур Готшильда

С помощью теста включенных фигур измеряется такой параметр, как полезависимость-полenezависимость (ПЗ - ПНЗ).

Наиболее общим основанием индивидуальных различий в познавательной деятельности, устанавливаемым с помощью "ПЗ - ПНЗ" является степень свободы от внешних референтов, или, иначе, степень ориентации человека при принятии решений на имеющиеся у него знания и опыт, а не на внешние ориентиры, если они вступают в противоречие с его опытом.

Личностные различия полезависимых и полenezависимых людей появляются многогранно. С одной стороны, полenezависимые люди более успешны в интеллектуальной деятельности. С другой - полезависимые обычно более общительны, расположены к социальным контактам. Полenezависимые, как правило, выбирают сферу деятельности, требующую высокую самостоятельность в средствах достижения поставленной цели. Полезависимые обычно выбирают такой род занятий, в котором средства деятельности заранее заданы, оговорены, предпочитают коллективное выполнение задачи.

Наиболее четкие различия между полезависимыми и полenezависимыми проявляются в особенностях восприятия. Полезависимые в большей мере подвержены разного рода иллюзиям восприятия. Для полenezависимых воспринимаемая "картинка" значительно более структурирована, чем для полезависимых. Это проявляется в том, что для первых воспринимаемый объект, качества объекта воспринимаются самостоятельно, отдельно от других объектов, качеств этих объектов, воспринимаемых одновременно с этим объектом. Иначе говоря, восприятие полenezависимых - аналитично, восприятие полезависимых синтетично.

Общее описание задачи. Испытуемому предлагается в тридцати замаскированных фигурах найти одну из пяти эталонных фигур и указать ее. Сложные фигуры предъявляются по одной. Фиксируется время поиска фигуры (каждой) и ошибки. На экране предъявляются эталонные фигуры и следующая инструкция: "Вам будут

4. Имеете ли вы склонность к педантизму:
а) да, б) нет.
5. Быстро ли вы забываете о неприятностях, которые случаются с вами:
а) да, б) нет.
6. Любите ли вы анализировать свои поступки:
а) да, б) нет.
7. Находясь среди людей, хорошо вам известных, вы:
а) стараетесь придерживаться правил поведения, принятых в этом кругу;
б) стремитесь оставаться самим собой.
8. Приступая к выполнению трудного задания, стараетесь ли вы не думать об ожидающих вас проблемах:
а) да, б) нет.
9. Какая из перечисленных ниже характеристик вам более всего подходит:
а) мечтатель, г) пунктуален и аккуратен,
б) «рубаха-парень», д) любит философствовать,
в) усерден в работе, е) суетлив.
10. При обсуждении того или иного вопроса вы:
а) всегда высказываете свою точку зрения, даже если она отличается от мнения большинства;
б) считаете, что в данной ситуации лучше всего промолчать и не высказывать свою точку зрения;
в) внешне поддерживаете большинство, внутренне оставаясь при своем мнении;
г) принимаете точку зрения других, отказываясь от права иметь собственное мнение.
11. Какое чувство у вас обычно вызывает неожиданный вызов к руководителю:
а) раздражение, в) озабоченность,
б) тревогу, г) никакого чувства не вызывает.
12. Если в пылу полемики ваш оппонент срывается и допускает личный выпад против вас, то вы:
а) отвечаете ему тем же, г) прерываете с ним разговор, чтобы успокоиться.
б) не обращаете на это внимание,
в) демонстративно оскорбляетесь,
13. Если вашу работу забраковали, то вы:
а) испытываете досаду, в) гневаетесь.
б) испытываете чувство стыда,
14. Если вы вдруг попадаете впросак, то кого вините в этом в первую очередь:
а) себя самого; в) объективные обстоятельства.
б) судьбу, невезение,
15. Не кажется ли вам, что окружающие вас люди недооценивают ваши способности и знания:
а) да, б) нет.
16. Если друзья или коллеги начинают над вами подтрунивать, то вы:
а) злитесь на них;
б) стараетесь уйти от них и держаться подальше;
в) сами включаетесь в игру и начинаете подыгрывать им, подшучивая над собой;
г) делаете безразличный вид, но в душе негодуете.
17. Если вы очень спешите и вдруг не находите на привычном месте свою вещь, куда вы ее обычно кладете, то:
а) будете молча продолжать ее поиск;
б) будете искать, обвиняя других в беспорядке;
в) уйдете, оставив нужную вещь дома.
18. Что, скорее всего, выведет вас из равновесия:

- а) длинная очередь в приемной у какого-нибудь чиновника, к которому вам необходимо срочно попасть;
- б) толчея в общественном транспорте;
- в) необходимость приходить в одно и то же место несколько раз подряд по одному и тому же вопросу.

19. Закончив с кем-то спор, продолжаете ли вы его вести мысленно, приводя все новые аргументы в защиту своей точки зрения:

- а) да, б) нет.

20. Если для выполнения срочной работы вам представится возможность выбрать себе помощника, то кого из следующих возможных кандидатов в помощники вы предпочтете:

- а) исполнительного, но безынициативного человека;
- б) человека, знающего дело, но спорщика и несговорчивого;
- в) человека одаренного, но с ленцой.

Оценка результатов

В таблице указано, какое количество баллов в этой методике может получить испытуемый за тот или иной избранный ответ.

Вариант	Порядковый номер суждения ответа									
	1	2	3	4	5	6	7	8	9	10
а	0	0	1	2	0	2	2	0	0	2
б	1	1	1	0	2	0	0	2	1	0
в	2	-	-	-	-	-	-	-	3	0
г	3	-	-	-	-	-	-	-	2	0
д	-	-	-	-	-	-	-	-	2	-
е	-	-	-	--	-	-	-	-	0	-

Вариант ответа	Порядковый номер суждения									
	11	12	13	14	15	16	17	18	19	20
а	0	0	2	2	0	0	2	1	0	0
б	1	2	1	0	2	1	0	0	2	1
в	2	1	0	0	-	2	1	2	-	2
г	0	3	-	--	-	0	-	-	-	-
д	-	-	-	-	-	0	-	-	-	-
е	—	-	-	-	—	—	-	—	-	—

Если сумма набранных баллов **14 и меньше**, то данный человек считается человеком со слабой волей.

При сумме баллов **от 15 до 25** характер и воля человека считаются достаточно твердыми, а поступки в основном реалистичными и взвешенными.

При общей сумме баллов **от 26 до 38** характер человека и его воля считаются очень твердыми, а его поведение в большинстве случаев — достаточно ответственным. Имеется, правда, опасность увлечения силой воли с целью самолюбования.

При сумме баллов **выше 38** воля и характер человека считаются близкими к идеальным, но иногда возникают сомнения в том, достаточно ли правильно и объективно человек себя оценил.

Описание.

Методика определяет устойчивость внимания при его сосредоточении и влияние длительной работы на концентрацию внимания. Автор методики Рисс. Модификацией теста Риссу является проба переплетенных линий Рея.

Оборудование: секундомеры, специальные бланки.

Инструкция.

«Перед Вами на бланке ряд перепутанных между собой линий. Каждая из них начинается слева и заканчивается справа. Ваша задача проследить каждую линию слева направо и в той клетке, где она заканчивается, проставить ее номер. Начинать нужно с линии 1, затем перейти к линии 2 и т.д. до конца. Следить за линиями надо только глазами; помогать себе пальцами, карандашом нельзя. Старайтесь работать быстро и не делать ошибок».

Методика проведения.

Если опыт проводится коллективно, то в инструкцию добавляют: «Выполнив задание, поднимите руку. Я сообщу Вам время, за которое Вы выполнили задание, а Вы запишите его в нижней части бланка».

Другой вариант проведения опыта с ограничением времени выполнения задания, после чего дается команда «Стоп!» и работа прекращается (в зависимости от состава испытуемых можно устанавливать 7-и или 10-минутный интервал). При наблюдении за выполнением задания испытуемыми экспериментатор следит за тем, что преобладает у испытуемого установка на скорость или на точность; уверен ли в себе испытуемый, проверяет ли себя или нет; испытывает ли трудности при прослеживании (в начале, середине или конце задания); пытается ли он помочь себе (несмотря на запрет) пальцем, карандашом. При этом можно фиксировать время, за которое испытуемый прослеживает каждые 5 линий по порядку (с 1 по 5, с 6 по 10 и т.д.), что даст возможность судить о влиянии утомления на выполнение задания. В этом случае бланк протокола исследования такой же, как для таблиц Шульте. После окончания работы следует спросить испытуемого о том, какие трудности он испытывал, считает ли он, что хорошо справился с заданием или нет, и почему он так считает.

Обработка.

В варианте с ограничением времени обработка сводится к подсчету (с помощью заранее заготовленного «ключа») числа правильно прослеженных линий (количества ошибок и числа линий, оставшихся непрослеженными); в варианте без ограничения времени добавляется еще и время выполнения задания. В последнем случае можно вычислить показатель успешности выполнения задания (Y):

$$Y = T * 25 / N \text{ пр}$$

где T время выполнения задания.

N пр, количество правильно прослеженных линий.

Полученные показатели интерпретируют, исходя из того, что ошибки в прослеживании линий и медленный темп работы (большое время поиска) при нормальной остроте зрения свидетельствует о слабой концентрации внимания. Об устойчивости (или наоборот, истощаемости) концентрированного внимания судят по сохранению (либо) снижению темпа работы от начала к концу задания.

После получения индивидуальных оценок успешности (Y) или показателей количества правильно прослеженных линий (в варианте с ограничением времени) вычисляются соответствующие средне-групповые оценки, строятся 95%-ные доверительные интервалы и делаются диагностические выводы. Результаты можно сравнивать с данными, полученными на различных контингентах испытуемых.

Критерии оценки по методике «Перепутанные линии»:

19 и более - отлично; 4 - 9 - удовлетворительно;

10 – 18 - хорошо; 3 и менее - неудовлетворительно.

Бланк.

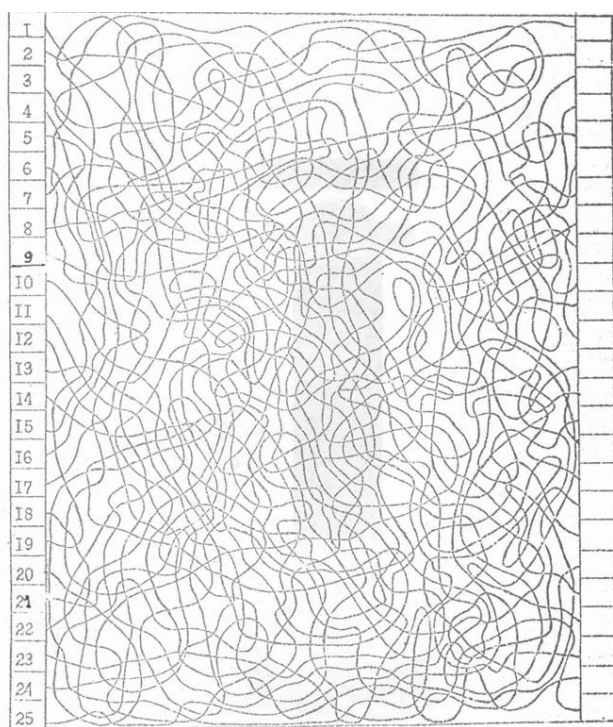

Ключ.

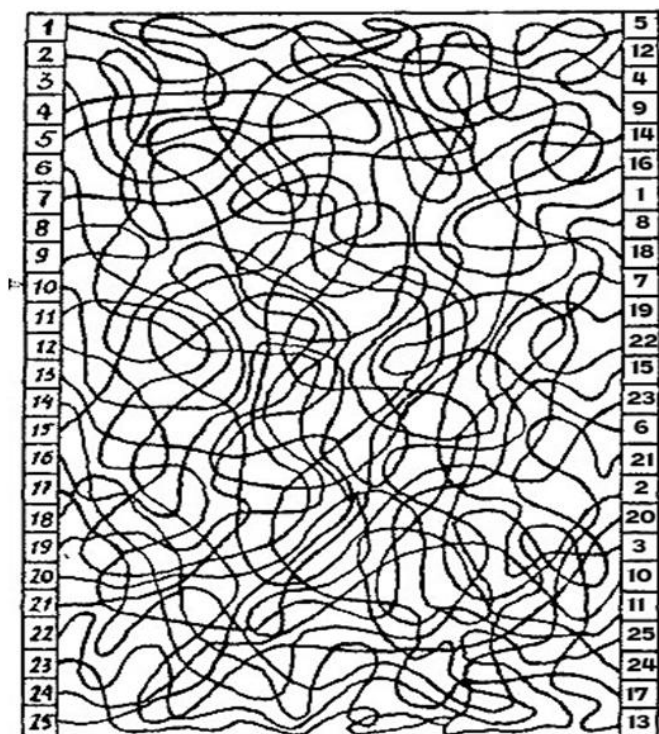

Приложение № 24

Методика «отыскивание чисел»

Методика применяется для исследования темпа сенсомоторных реакций и особенностей внимания. Исследование производится с помощью специальных таблиц, на них расположены числа от 1 до 25. Размер таблицы — 60 на 60 см. Обследуемый находится на таком расстоянии от таблицы, чтобы видеть ее целиком. Ему дается инструкция отыскивать числа по порядку, каждое показать указкой и назвать вслух. Секундомером отмечается время, которое затрачивается на каждую таблицу.

Для оценки результатов сравнивают время, затрачиваемое обследуемым на каждую таблицу. Результаты можно выразить графически. Существенное значение имеет установление равномерности темпа выполнения задания. Обычно здоровые обследуемые ведут поиск чисел в таблицах равномерно, а иногда даже наблюдается у них ускорение темпа сенсомоторных реакций в последующих таблицах. Если же поиск ведется неравномерно, то следует уточнить характер этого явления — признак ли это повышенной истощаемости или запоздалой вработываемости. Иногда при выраженных расстройствах активного внимания больной допускает в работе ошибки — пропускает отдельные числа, показывает вместо одного другое, внешне похожее (например, 8 вместо 3). Сочетание нарушенного внимания и повышенной истощаемости проявляется в увеличении количества ошибок в каждой последующей таблице. Таблицы Шульте обладают равной степенью трудности, они почти не запоминаются и поэтому в процессе исследования их можно использовать повторно.

Приложение № 25

Методика «Корректирующая проба»

Экспериментально психологические исследования показали, что прошлый опыт играет не только положительную роль в мышлении, обеспечивая субъектов уже

знакомыми им правилами решения и способами анализа, но может оказаться и тормозом на пути решения новых задач, создавая консервативную иррациональную основу для решения. В свое время гештальтпсихолог М. Вертгеймер полагал даже, что прошлый опыт отрицательно влияет на творческое продуктивное мышление, которое и может расцениваться как истинное мышление. Особенно это касается детей. Дело в том, что в определенных условиях, а именно когда человек в процессе обучения и практической деятельности усваивает лишь ограниченное число способов решения различных по сложности задач, у него можно обнаружить очень нежелательное качество мышления — ригидность. Под ригидностью понимается затрудненность переключения мышления на новые способы и правила, как «вязкость» мышления вплоть до полной неспособности субъекта измен выработанную ранее программу деятельности. Из трех видов ригидности — когнитивной (познавательной), аффективной (эмоциональной) и мотивационной — для исследования мышления особое значение имеет когнитивная ригидность.

Групповой протокол занятия

Номер задачи	Количество иррациональных способов решения, контрольная группа	Количество иррациональных способов решения, экспериментальная группа
1		
2		
3		
...		
10		
Общее количество, %		

Эксперимент с помощью методики, которая была предложена А. Лачинсом для выявления ригидности мыслительных процессов, состоит в сравнении результатов решения однотипных задач двумя группами испытуемых. Задачи на переливание воды разными по емкости сосудами подобраны так, что часть из них может быть решена только одним способом, а часть — двумя: предыдущим и другим, более рациональным.

Оснащение опыта. До начала занятий надо заготовить два бланка — 1-й и 2-й — с десятью арифметическими задачами каждый. Задачи в бланках одни и те же, но последовательность их перечисления разная. Для обработки и анализа результатов необходимо подготовить форму группового протокола, которую записывают на доске.

Порядок проведения опыта. Опыт проводит преподаватель. Студенты делятся на две равночисленные группы: одной — экспериментальной — выдают бланк 1, второй — контрольной — бланк 2. Подчеркнем, что важнейшим условием проведения опыта является независимое, индивидуальное и последовательное решение всеми членами обеих групп предъявленных задач. Все вычисления каждый испытуемый записывает на бланке с задачами или в своей тетради.

Инструкция испытуемым: «На вашем бланке имеется 10 задач, для решения которых вам необходимо выполнить элементарные арифметические действия. Прямо на бланке или в своей тетради записывайте последовательность арифметических действий, использованных вами для решения каждой задачи. Время решения не ограничено. Решайте задачи последовательно от 1-й до 10-й. Задачи нужно решать самостоятельно, подсматривать, списывать или консультироваться друг у друга запрещается».

Обработка результатов:

1. Каждый испытуемый у себя проставляет число рациональных и иррациональных решений всех задач. По условию опыта задачи 1-5 имеют только одно решение, т. е. их решение всегда рационально. Критерием рациональности решения задач 6-10 является использование минимального числа арифметических действий — двух, одного или никакого, т. е. немедленно следует ответ.

2. Подсчитать, сколько испытуемых пользовалось нерациональным способом решения отдельно в экспериментальной и контрольной группах. По лучшему результату записать в групповой протокол.

3. При соблюдении процедурных особенностей проведения опыта в ходе анализа его результатов в большинстве случаев удается показать, что у испытуемых экспериментальной группы под влиянием усвоенного способа решения задач 1-5 с обязательным использованием всех трех сосудов вырабатывается стереотип, и они оказываются нечувствительными к изменению условий задач 6-10. У Лачинса большинство испытуемых (около 80 %) совершают перенос на тестовые задачи тех процедур, которые использовались при решении пяти предыдущих. В результате эти испытуемые не находят новых, рациональных способов решения, в чем и проявляется познавательная ригидность мыслительных процессов.

Пример материала методик.

Бланк 1. Предназначен для экспериментальной группы.

1. Даны три сосуда, емкость которых 37, 21 и 3 литра. Как отмерить ровно 10 литров воды?
2. Даны три сосуда, емкость которых 37, 24 и 2 литра. Как отмерить ровно 9 литров воды?
3. Даны три сосуда, емкость которых 39, 22 и 2 литра. Как отмерить ровно 13 литров воды?
4. Даны три сосуда, емкость которых 38, 25 и 2 литра. Как отмерить ровно 9 литров воды?
5. Даны три сосуда, емкость которых 29, 14 и 2 литра. Как отмерить ровно 11 литров воды?
6. Даны три сосуда, емкость которых 28, 14 и 2 литра. Как отмерить ровно 10 литров воды?
7. Даны три сосуда, емкость которых 27, 12 и 3 литра. Как отмерить ровно 9 литров воды?
8. Даны три сосуда, емкость которых 30, 12 и 3 литра. Как отмерить ровно 15 литров воды?
9. Даны три сосуда, емкость которых 28, 7 и 5 литров. Как отмерить ровно 12 литров воды?
10. Даны три сосуда, емкость которых 26, 10 и 3 литра. Как отмерить ровно 10 литров воды?

Бланк 2. Предназначен для контрольной группы.

1. Даны три сосуда, емкость которых 26, 10 и 3 литра. Как отмерить ровно 10 литров вод?
2. Даны три сосуда, емкость которых 28, 7 и 5 литров. Как отмерить ровно 12 литров воды?
3. Даны три сосуда, емкость которых 30, 12 и 3 литра. Как отмерить ровно 15 литров воды?
4. Даны три сосуда, емкость которых 27, 12 и 3 литра. Как отмерить ровно 9 литров воды?
5. Даны три сосуда, емкость которых 28, 14 и 2 литра. Как отмерить ровно 10 литров воды?
6. Даны три сосуда, емкость которых 38, 25 и 2 литра. Как отмерить ровно 9 литров воды?
7. Даны три сосуда, емкость которых 29, 14 и 2 литра. Как отмерить ровно 11 литров воды?
8. Даны три сосуда, емкость которых 39, 22 и 2 литра. Как отмерить ровно 11 литров воды?
9. Даны три сосуда, емкость которых 37, 24 и 2 литра. Как отмерить ровно 9 литров воды?
10. Даны три сосуда, емкость которых 37, 21 и 3 литра. Как отмерить ровно 10 литров воды?

Приложение № 26

Опросник потребности в общении

Предназначен для изучения коммуникативных свойств личности, готовности к общению.

Для людей с высокой потребностью в общении характерны стремление к установлению и поддержанию хороших отношений с окружающими, сильные переживания при ухудшении этих отношений. Они способны простить проступок, чтобы восстановить дружеские связи, отказаться от собственных удобств ради других, склонны проявлять участие. Желая расширить сферу общения, охотно участвуют в коллективных мероприятиях. С такими людьми легко делиться переживаниями.

Высокая потребность в общении – одно из профессионально значимых качеств учителя. Диагностика развития потребности в общении может быть проведена с помощью данного опросника.

Текст опросника

Инструкция: «Предлагаемые утверждения оцените как соответствующие или несоответствующие Вашему поведению в ситуации общения, поставив рядом с номером знак «+» или «-».

1. Мне доставляет удовольствие участвовать вразличного рода торжествах.
2. Я могу подавить свои желания, если они противоречат желаниям моих товарищей.
3. Мне нравится показывать кому-либо свое расположение.
4. Я больше сосредоточен на приобретении влияния, чем дружбы.
5. Я чувствую, что в отношении к моим друзьям у меня больше прав, чем обязанностей.
6. Когда я узнаю об успехе моего товарища, у меня почему-то ухудшается настроение.
7. Чтобы быть удовлетворенным собой, я должен кому-нибудь в чем-нибудь помочь.
8. Мои заботы исчезают, когда я оказываюсь среди товарищей по работе (учебе).
9. Мои друзья основательно мне надоели.
10. Когда я делаю важную работу, присутствие людей меня раздражает.
11. Прижатый к стене, я говорю лишь ту долю правды, которая, по моему мнению, не повредит моим друзьям и знакомым.
12. В трудной ситуации я думаю не столько о себе, сколько о близком мне человеке.
13. Неприятности у друзей вызывают у меня такое сострадание, что я могу заболеть.
14. Мне приятно помогать другим, даже если это доставляет мне значительные трудности.
15. Из уважения к другу я могу согласиться с его мнением, даже если он не прав.
16. Мне больше нравятся приключенческие рассказы, чем рассказы о любви.
17. Сцены насилия в кино внушают мне отвращение.
18. В одиночестве я испытываю тревогу и напряженность больше, чем когда нахожусь среди людей.
19. Я считаю, что основной радостью в жизни является общение.
20. Мне жалко бездомных собак и кошек.
21. Я предпочитаю иметь поменьше друзей, зато близких.
22. Я люблю бывать среди людей.
23. Я долго переживаю после ссоры с близкими.
24. У меня определенно больше близких друзей, чем у многих других.
25. Во мне больше стремления к достижениям, чем к дружбе.
26. Я больше доверяю собственной интуиции и воображению во мнении о людях, чем суждениям о них других людей.
27. Я придаю большее значение материальному благополучию к престижу, чем радости общения с приятными мне людьми.
28. Я сочувствую людям, у которых нет близких друзей.
29. По отношению ко мне люди часто бывают неблагодарны.
30. Я люблю рассказы о бескорыстной дружбе и любви.
31. Ради друга я могу пожертвовать своими интересами.
32. В детстве я входил в компанию, которая всегда держалась вместе.

33. Если бы я был журналистом, мне бы нравилось писать о силе дружбы.

Обработка результатов и интерпретация

Одним баллом оцениваются положительные «+» ответы на вопросы: 1, 2, 7, 8, 11, 12, 13, 14, 17, 18, 19, 20, 21, 22, 23, 24, 26, 28, 30, 31, 32, 33 – и отрицательные «-» ответы на вопросы: 3, 4, 5, 6, 9, 10, 15, 16, 25, 27, 29.

Оценочная шкала в децилях:

1–2– низший уровень;

3–4– ниже среднего;

5–6– средний;

7–8– выше среднего;

9–10– высший уровень.

Общая сумма баллов – показатель уровня потребности отдельно для мужчин и для женщин.

Децили	1	2	3	4	5	6	7	8	9	10
Мужчины	3–18	19–21	22	23	24	25	26	27–28	29–30	31–33
Женщины	9–21	22–24	25	26	27	28	29	30	31	32–33

Приложение № 27

Методика диагностики межличностных отношений Лири

Методика создана Т. Лири (Т. Лиар), Г. Лефоржем, Р. Сазеком в 1954 г. и предназначена для исследования представлений субъекта о себе и идеальном "Я", а также для изучения взаимоотношений в малых группах. С помощью данной методики выявляется преобладающий тип отношений к людям в самооценке и взаимооценке.

При исследовании межличностных отношений, социальных аттитудов наиболее часто выделяются два фактора: доминирование-подчинение и дружелюбие-агрессивность. Именно эти факторы определяют общее впечатление о человеке в процессах межличностного восприятия. Они названы М. Аргайлом в числе главных компонентов при анализе стиля межличностного поведения и по содержанию могут быть соотнесены с двумя из трех главных осей семантического дифференциала Ч. Осгуда: оценка и сила. В многолетнем исследовании, проводимом американскими психологами под руководством Б. Бейлза, поведение члена группы оценивается по двум переменным, анализ которых осуществляется в трехмерном пространстве, образованном тремя осями: доминирование-подчинение, дружелюбие-агрессивность, эмоциональность-аналитичность.

Для представления основных социальных ориентации Т. Лири разработал условную схему в виде круга, разделенного на секторы. В этом круге по горизонтальной и вертикальной осям обозначены четыре ориентации: доминирование-подчинение, дружелюбие-враждебность. В свою очередь эти секторы разделены на восемь – соответственно более частным отношениям. Для еще более тонкого описания круг делят на 16 секторов, но чаще используются октанты, определенным образом ориентированные относительно двух главных осей.

Схема Тимоти Лири основана на предположении, что чем ближе оказываются результаты испытуемого к центру окружности, тем сильнее взаимосвязь этих двух переменных. Сумма баллов каждой ориентации переводится в индекс, где доминируют вертикальная (доминирование-подчинение) и горизонтальная (дружелюбие-враждебность) оси. Расстояние полученных показателей от центра окружности указывает на адаптивность или экстремальность интерперсонального поведения.

Опросник содержит 128 оценочных суждений, из которых в каждом из 8 типов отношений образуются 16 пунктов, упорядоченных по восходящей интенсивности.

Методика построена так, что суждения, направленные на выяснение какого-либо типа отношений, расположены не подряд, а особым образом: они группируются по 4 и повторяются через равное количество определений. При обработке подсчитывается количество отношений каждого типа.

Т. Лири предлагал использовать методику для оценки наблюдаемого поведения людей, т.е. поведения в оценке окружающих ("со стороны"), для самооценки, оценки близких людей, для описания идеального "Я". В соответствии с этими уровнями диагностики меняется инструкция для ответа.

Разные направления диагностики позволяют определить тип личности, а также сопоставлять данные по отдельным аспектам. Например, "социальное Я", "реальное Я", "мои партнеры" и т.д.

Методика может быть представлена респонденту либо списком (по алфавиту или в случайном порядке), либо на отдельных карточках. Ему предлагается указать те утверждения, которые соответствуют его представлению о себе, относятся к другому человеку или его идеалу.

Максимальная оценка уровня – 16 баллов, но она разделена на четыре степени выраженности отношения:

- | | |
|------------------------------|------------------------|
| 0-4 балла – низкая | адаптивное поведение |
| 5-8 баллов – умеренная | |
| 9-12 баллов – высокая | экстремальное |
| 13-16 баллов - экстремальная | до патологии поведение |

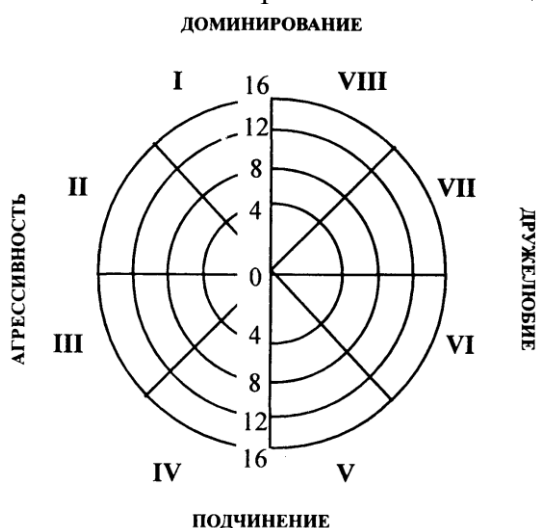

В результате производится подсчет баллов по каждой октанте с помощью специального "ключа" к опроснику. Полученные баллы переносятся на дискограмму, при этом расстояние от центра круга соответствует числу баллов по данной октанте (от 0 до 16). Концы векторов соединяются и образуют личностный профиль.

По специальным формулам определяются показатели по основным факторам: доминирование и дружелюбие.

$$\text{Доминирование} = (I - V) + 0,7 \times (VIII + II - VI)$$

$$\text{Дружелюбие} = (VII - III) + 0,7 \times (VIII - II - IV + VI)$$

Качественный анализ полученных данных проводится путем сравнения дискограмм, демонстрирующих различие между представлениями разных людей. С.В. Максимовым приведены индексы точности рефлексии, дифференцированности восприятия, степени благополучности положения личности в группе, степени осознания личностью мнения группы, значимости группы для личности.

Методический прием позволяет изучать проблему психологической совместимости и часто используется в практике семейной консультации, групповой психотерапии и социально-психологического тренинга.

Типы отношения к окружающим

I. Авторитарный

13-16 – диктаторский, властный, деспотический характер, тип сильной личности, которая лидирует во всех видах групповой деятельности. Всех наставляет, поучает, во всем стремится полагаться на свое мнение, не умеет принимать советы других. Окружающие отмечают эту властность, но признают ее.

9-12 – доминантный, энергичный, компетентный, авторитетный лидер, успешный в делах, любит давать советы, требует к себе уважения.

0-8 – уверенный в себе человек, но не обязательно лидер, упорный и настойчивый.

II. Эгоистичный

13-16 – стремится быть над всеми, но одновременно в стороне от всех, самовлюбленный, расчетливый, независимый, себялюбивый. Трудности перекладывает на окружающих, сам относится к ним несколько отчужденно, хвастливый, самодовольный, заносчивый. 0-12 – эгоистические черты, ориентация на себя, склонность к соперничеству.

III. Агрессивный

13-16 – жесткий и враждебный по отношению к окружающим, резкий, жесткий, агрессивность может доходить до асоциального поведения.

9-12 – требовательный, прямолинейный, откровенный, строгий и резкий в оценке других, непримиримый, склонный во всем обвинять окружающих, насмешливый, ироничный, раздражительный.

0-8 – упрямый, упорный, настойчивый и энергичный.

IV. Подозрительный

13-16 – отчужденный по отношению к враждебному и злобному миру, подозрительный, обидчивый, склонный к сомнению во всем, злопамятный, постоянно на всех жалуется, всем недоволен (шизоидный тип характера).

9-12 – критичный, необщительный, испытывает трудности в интерперсональных контактах из-за неуверенности в себе, подозрительности и боязни плохого отношения, замкнутый, скептический, разочарованный в людях, скрытный, свой негативизм проявляет в вербальной агрессии.

0-8 – критичный по отношению ко всем социальным явлениям и окружающим людям.

V. Подчиняемый

13-16 – покорный, склонный к самоунижению, слабавольный, склонный уступать всем и во всем, всегда ставит себя на последнее место и осуждает себя, приписывает себе вину, пассивный, стремится найти опору в ком-либо более сильном.

9-12 – застенчивый, кроткий, легко смущается, склонен подчиняться более сильному без учета ситуации.

0-8 – скромный, робкий, уступчивый, эмоционально сдержанный, способный подчиняться, не имеет собственного мнения, послушно и честно выполняет свои обязанности.

VI. Зависимый

13-16 – резко неуверенный в себе, имеет навязчивые страхи, опасения, тревожится по любому поводу, поэтому зависим от других, от чужого мнения.

9-12 – послушный, боязливый, беспомощный, не умеет проявить сопротивление, искренне считает, что другие всегда правы.

0-8 – конформный, мягкий, ожидает помощи и советов, доверчивый, склонный к восхищению окружающими, вежливый.

VII. Дружелюбный

9-16 – дружелюбный и любезный со всеми, ориентирован на принятие и социальное одобрение, стремится удовлетворить требования всех, "быть хорошим" для всех без учета ситуации, стремится к целям микрогрупп имеет развитые механизмы вытеснения и подавления, эмоционально лабильный (истероидный тип характера).

0-8 – склонный к сотрудничеству, кооперации, гибкий и компромиссный при решении проблем и в конфликтных ситуациях, стремится быть в согласии с мнением окружающих, сознательно конформный, следует условностям, правилам и принципам "хорошего тона" в отношениях с людьми, инициативный энтузиаст в достижении целей группы, стремится помогать, чувствовать себя в центре внимания, заслужить признание и любовь, общительный, проявляет теплоту и дружелюбие в отношениях.

VIII. Альтруистический

9-16 – гиперответственный, всегда приносит в жертву свои интересы, стремится помочь и сострадать всем, навязчивый в своей помощи и слишком активный по отношению к окружающим, принимает на себя ответственность за других (может быть только внешняя "маска", скрывающая личность противоположного типа).

0-8 – ответственный по отношению к людям, деликатный, мягкий, добрый, эмоциональное отношение к людям проявляет в сострадании, симпатии, заботе, ласке, умеет подбодрить и успокоить окружающих, бескорыстный и отзывчивый.

ТЕКСТ ОПРОСНИКА

Поставьте знак "+" против тех определений, которые соответствуют Вашему представлению о себе (если нет полной уверенности, знак "+" не ставьте).

1. Другие думают о нем благосклонно
2. Производит впечатление на окружающих
- I. 3. Умеет распоряжаться, приказывать
4. Умеет настоять на своем
5. Обладает чувством собственного достоинства
6. Независимый
- II. 7. Способен сам позаботиться о себе
8. Может проявить безразличие
9. Способен быть суровым
10. Строгий, но справедливый
- III. 11. Может быть искренним
12. Критичен к другим
13. Любит поплакаться
14. Часто печален
- IV. 15. Способен проявить недоверие
16. Часто разочаровывается
17. Способен быть критичным к себе
18. Способен признать свою неправоту
- V. 19. Охотно подчиняется 20. Уступчивый
21. Благородный
22. Восхищающийся и склонный к подражанию
- VI. 23. Уважительный
24. Ищущий одобрения
25. Способен к сотрудничеству
26. Стремится ужиться с другими
- VII. 27. Дружелюбный, доброжелательный
28. Внимательный и ласковый
29. Деликатный
30. Одобряющий
- VIII. 31. Отзывчивый к призывам о помощи
32. Бескорыстный
33. Способен вызвать восхищение
34. Пользуется уважением у других
- I. 35. Обладает талантом руководителя
36. Любит ответственность
37. Уверен в себе
38. Самоуверен и напорист
- II. 39. Деловит и практичен
40. Любит соревноваться
41. Строгий и крутой, где надо

42. Неумолимый, но беспристрастный.
III. 43. Раздражительный
44. Открытый и прямолинейный
45. Не терпит, чтобы им командовали
46. Скептичен
IV. 47. На него трудно произвести впечатление 48. Обидчивый, щепетильный
49. Легко смущается
50. Не уверен в себе
V. 51. Уступчивый
52. Скромный
53. Часто прибегает к помощи других
54. Очень почитает авторитеты
VI. 55. Охотно принимает советы
56. Доверчив и стремится радовать других
57. Всегда любезен в общении
58. Дорожит мнением окружающих
VII. 59. Общительный и уживчивый
60. Добросердечный
61. Добрый, вселяющий уверенность
62. Нежный и мягкосердечный
VIII. 63. Любит заботиться о других
64. Бескорыстный, щедрый
65. Любит давать советы
66. Производит впечатление значимости
I. 67. Начальственно-повелительный
68. Властный
69. Хвастливый
70. Надменный и самодовольный
II. 71. Думает только о себе
72. Хитрый и расчетливый
73. Нетерпим к ошибкам других
74. Свокорыстный
III. 75. Откровенный
76. Часто недружелюбен
77. Озлобленный
78. Жалобщик
IV. 79. **Ревнивый**
80. Долго помнит обиды
81. Склонный к самобичеванию
82. Застенчивый
V. 83. Безынициативный
84. Кроткий
85. Зависимый, несамостоятельный
86. Любит подчиняться
VI. 87. Предоставляет другим принимать решения
88. Легко попадает впросак
89. Легко попадает под влияние друзей
90. Готов довериться любому
VII. 91. Благорасположен ко всем без разбору
92. Всем симпатизирует
93. Прощает все

94. Переполнен чрезмерным сочувствием
VIII. 95. Великодушен и терпим к недостаткам
96. Стремится покровительствовать
97. Стремится к успеху
98. Ожидает восхищения от каждого
I. 99. Распоряжается другими
100. Деспотичный
101. Сноб (судит о людях по рангу и личным качествам)
102. Тщеславный
II. 103. Эгоистичный
104. Холодный, черствый
105. Язвительный, насмешливый
106. Злобный, жестокий
III. 107. Часто гневливый
108. Бесчувственный, равнодушный
109. Злопамятный 110. Проникнут духом противоречия
IV. 111. Упрямый
112. Недоверчивый и подозрительный
113. Робкий
114. Стыдливый
V. 115. Отличается чрезмерной готовностью
116. Мягкотелый
117. Почти никогда и никому не возражает
118. Ненавязчивый
VI. 119. Любит, чтобы его опекали
120. Чрезмерно доверчив
121. Стремится снискать расположение каждого
122. Со всеми соглашается
VII. 123. Всегда дружелюбен
124. Всех любит
125. Слишком снисходителен к окружающим
126. Старается утешить каждого
VIII. 127. Заботится о других в ущерб себе 128. Портит людей чрезмерной добротой

Опросник для диагностики способности к эмпатии

Способность к сопереживанию - эмпатии - понимается в психологии как эмоциональная отзывчивость, чувствительность и внимание к другим людям, их проблемам, горестям и радостям. Эмпатия проявляется в стремлении оказывать помощь и поддержку. Такое отношение к людям подразумевает развитие гуманистических ценностей личности, без чего невозможна ее полная самореализация. Поэтому развитие эмпатии сопровождается личностным ростом и становится одним из его ведущих признаков. Эмпатия помогает человеку соединиться с миром людей и не ощущать в нем своего одиночества.

Для диагностики способности к эмпатии может быть применен опросник А. Мехрабиена и Н. Эпштейна, состоящий из 33 предложений-утверждений.

Инструкция: Прочитайте приведенные утверждения и, ориентируясь на то, как вы ведете себя в подобных ситуациях, выразите свое согласие "+" или несогласие "-" с каждым из них.

Опросник

1. Меня огорчает, когда вижу, что незнакомый человек чувствует себя среди других людей одиноко.
2. Люди преувеличивают способность животных чувствовать и переживать.
3. Мне неприятно, когда люди не умеют сдерживаться и открыто проявляют свои чувства.
4. Меня раздражает в несчастных людях то, что они сами себя жалеют.
5. Когда кто-то рядом со мной нервничает, я тоже начинаю нервничать.
6. Я считаю, что плакать от счастья глупо.
7. Я близко к сердцу принимаю проблемы своих друзей.
8. Иногда песни о любви вызывают у меня много чувств.
9. Я сильно волнуюсь, когда должен (должна) сообщить людям неприятное для них известие.
10. На мое настроение сильно влияют окружающие люди.
11. Я считаю иностранцев холодными и бесчувственными.
12. Мне хотелось бы получить профессию, связанную с общением с людьми.
13. Я не слишком расстраиваюсь, когда мои друзья поступают необдуманно.
14. Мне очень нравится наблюдать, как люди принимают подарки.
15. По-моему, одинокие люди чаще бывают недоброжелательными.
16. Когда я вижу плачущего человека, то сам (сама) расстраиваюсь.
17. Слушая некоторые песни, я порой чувствую себя счастливым (счастливой).
18. Когда я читаю книгу (роман, повесть и т.п.), то так переживаю, как будто все, о чем читаю, происходит на самом деле.
19. Когда я вижу, что с кем-то плохо обращаются, то всегда сержусь.
20. Я могу оставаться спокойным (спокойной), даже если все вокруг волнуются.
21. Если мой друг или подруга начинают обсуждать со мной свои проблемы, я стараюсь перевести разговор на другую тему.
22. Мне неприятно, когда люди, смотря кино, вздыхают и плачут.
23. Чужой смех меня не заражает.
24. Когда я принимаю решение, отношение других людей к нему, как правило, роли не играет.
25. Я теряю душевное спокойствие, если окружающие чем-то угнетены.
26. Я переживаю, если вижу людей, легко расстраивающихся из-за пустяков.
27. Я очень расстраиваюсь, когда вижу страдания животных.
28. Глупо переживать по поводу того, что происходит в кино или о чем читаешь в книге.

29. Я очень расстраиваюсь, когда вижу беспомощных старых людей.
 30. Чужие слезы вызывают у меня раздражение.
 31. Я очень переживаю, когда смотрю фильм.
 32. Я могу оставаться равнодушным (равнодушной) к любому волнению вокруг.
 33. Маленькие дети плачут без причины.

Обработка результатов

Сопоставьте свои ответы с ключом и подсчитайте количество совпадений.

Ключ

Ответ	Номера утверждений-предложений
Согласен "+"	1, 5, 7, 8, 9, 10, 12, 14, 16, 17, 18, 19, 25, 26, 27, 29, 31
Не согласен "-"	2, 3, 4, 6, 11, 13, 15, 20, 21, 22, 23, 24, 28, 30, 32, 33

Полученное общее количество совпадений (сумму баллов) проанализируйте, сравнив свой результат с показателями, представленными в нижеследующей таблице.

Пол	Уровень эмпатических тенденций			
	высокий	средний	низкий	очень низкий
Юноши	33-26	25-17	16-8	7-0
Девушки	33-30	29-23	22-17	16-0

Обратите внимание на то, что уровень эмпатических тенденций в среднем выше у представительниц женского пола. Вероятно, это связано с влиянием культурных особенностей, ожиданий и стереотипов, проявляющихся в поощрении большей чуткости и отзывчивости у женщин и большей сдержанности и невозмутимости у мужчин. В целом же необходимо помнить о возможности развития способности к эмпатии по мере личностного роста и стремления к самоактуализации.

Программа профильного обучения «Я - предприниматель»

Паспорт программы

Наименование Программы:	Профильное обучение «Я - предприниматель»
Возраст адресатов программы:	Учащиеся 10-11 классов общеобразовательной школы, 16 – 18 лет
Уровень внедрения:	Образовательная организация
Номинация Конкурса:	«Время выбирать решение»
Разработчики Программы:	Косинова В.Ф. – автор опыта, директор КГБПОУ «Алтайская академия гостеприимства»; творческая группа: Иванютина Л.В., заместитель директора по дополнительному образованию КГБПОУ «ААГ»; Кравченко О.В., заведующий Центром образовательных инноваций КГБПОУ «ААГ».
Цель Программы:	Содействие развитию профессиональной ориентации старшеклассников общеобразовательной школы в области предпринимательства посредством профильного обучения.
Основные задачи Программы:	<ol style="list-style-type: none"> 1. Обеспечить углубленное изучение основ предпринимательской деятельности. 2. Научить старшеклассников разрабатывать и защищать предпринимательские проекты. 3. Развивать профессиональные намерения и интересы старшеклассников. 4. Сформировать систему профессиональной подготовки учащихся основам предпринимательской культуры, обеспечить ее функционирование и развитие. 5. Подготовить и отобрать выпускников школ г. Барнаула для поступления и дальнейшего обучения в академии. 6. Обеспечить преемственность между общим и профессиональным образованием.
Сроки реализации Программы:	2017 - 2018 учебный год; 2018 - 2019 учебный год.
Объем и источники финансирования:	Консолидированный бюджет академии (включающий государственные бюджетные субсидии, внебюджетные и благотворительные средства).
Краткое описание Программы:	<p><i>Идея Программы</i> заключается в популяризации предпринимательства среди старшеклассников в возрасте 16 – 18 лет посредством:</p> <ul style="list-style-type: none"> – проведения занятий со старшеклассниками с целью формирования компетенций в области предпринимательской деятельности; – формирования навыков проектной деятельности через разработку и защиту бизнес - проектов;

	<ul style="list-style-type: none"> – подготовки учащихся школ к участию в конференции по предпринимательству, проводимой в академии; – предоставления возможности участия лучшего бизнес - проекта в краевом конкурсе «Лучший предпринимательский проект среди обучающихся профессиональных образовательных организаций Алтайского края». <p>Рассматривая нормативно-правовые основы организации профессиональной ориентации школьников в рамках реализации Программы, были определены мероприятия, направленные на решение поставленных задач, представленных выше.</p> <p><i>Научная новизна Программы:</i></p> <ul style="list-style-type: none"> – разработана компетентностная модель подготовки к предпринимательской деятельности учащихся общеобразовательной организации, прошедших профильное обучение; – разработаны методические рекомендации по проектированию учебных бизнес – планов; – скорректирована система взаимосвязанных мероприятий, направленных на интеграцию подходов профессиональной образовательной организации и общеобразовательной школы к становлению личности будущего профессионала, стимулирование учебной активности учащихся и раннее приобщение к сфере профессионального образования. <p><i>Практическая значимость Программы:</i></p> <ul style="list-style-type: none"> – созданы условия для формирования компетенций в области предпринимательской деятельности; – повысится осознанность старшеклассника в выборе будущей профессиональной области деятельности; – положения и выводы реализации программы, проведенной в условиях функционирования профессиональной среды, доведены до конкретных методических рекомендаций и могут быть использованы для профильного обучения учащихся школ г. Барнаула.
<p>Необходимые условия:</p>	<p><i>Наличие условий для реализации Программы:</i></p> <ul style="list-style-type: none"> – Комплекс мер, направленных на совершенствование профессиональной ориентации обучающихся в общеобразовательных организациях, на развитие системы среднего профессионального образования, с учетом совмещения теоретической подготовки с практическим обучением на предприятии (утвержден Правительством РФ 25.04.2014); – Государственная программа «Кадры для экономики Алтайского края» на 2015-2020 годы (утверждена постановлением Администрации Алтайского края № 462 от 10.10.2014); – Приказ Главного управления «О Координационном совете по профориентации среди детей и молодежи в Алтайском крае» от 19.10.2015 № 1745 (с утверждением плана работы). – Приказ ФГБНУ «ИПИО» № 28 от 30.08.2016 г. О присвоении КГБ ПОУ «ААГ» статуса базовой экспериментальной площадки Института педагогических исследований одаренности детей РАО по теме «Теоретико-методологические основы

	<p>формирования и развития предпринимательских компетенций детей и молодежи в системе многоуровневого образования»;</p> <ul style="list-style-type: none"> – закрепление Комитетом по образованию г. Барнаула за академией официальным партнером для реализации проекта по теме «Теоретико-методологические основы формирования и развития предпринимательских компетенций детей и молодежи в системе многоуровневого образования» МБОУ «Средняя общеобразовательная школа № 113 им. Сергея Семенова»; – договоры с муниципальными бюджетными образовательными учреждениями средними общеобразовательными школами (МБОУ СОШ) о сетевой реализации образовательных программ; – функционирование инновационного образовательно-производственного комплекса (в составе: бизнес-инкубатор, отраслевая студенческая биржа труда (служба содействия трудоустройству выпускников), учебная имитационная фирма, учебная гостиница и др.); – современная материально-техническая база; – имеющийся опыт реализации 9 инновационных проектов; – квалифицированные педагогические кадры.
<p>Ожидаемые результаты реализации Программы:</p>	<p><i>Результаты реализации Программы:</i></p> <ul style="list-style-type: none"> – увеличение количества учащихся школ, прошедших профильное обучение по программе «Я - предприниматель»; – расширение предметных областей проектировочной деятельности учащихся школ и увеличение количества разработанных предпринимательских проектов; – создание благоприятных условий для реализации потенциала учащихся школ в области предпринимательской деятельности и формирования у них системного профессионального мышления; – формирование предпринимательской культуры молодежи; – интеграция деятельности профессиональных образовательных организаций и МБОУ СОШ в части профессионального ориентирования учащихся; – повышение имиджа академии для учащихся школ. <p><i>Формы представления результатов:</i></p> <ul style="list-style-type: none"> – отчет (итоговый); – аналитические справки. <p><i>Показатели результативности Программы:</i></p> <ul style="list-style-type: none"> – количество учащихся профильных классов, поступивших на обучение в академию – 25 %; – количество заключенных договоров с МБОУ СОШ – 2 ед.; – доля учащихся, удовлетворенных качеством организации профильного обучения – 100 %; – количество разработанных учебно-методических материалов – 2 ед.; – количество учащихся профильных классов, принявших участие в мероприятиях, проводимых в рамках исследовательской и экспериментальной работы академии – 10 %.

2. Актуальность Программы и ее значимость для образовательной организации

В связи с созданием на территории Алтайского края туристско-рекреационной зоны, активно

развивается сфера туризма и гостиничного сервиса, что влечет за собой необходимость увеличения количества организаций (предприятий) малого и среднего бизнеса, подготовки специалистов в области предпринимательской деятельности. В условиях жесткого рынка необходимо постоянно самосовершенствоваться, быть готовым к изменению вида профессиональной деятельности, проявлять экономическую активность, уметь самореализовываться в различных сферах жизнедеятельности.

Проводимая в стране реформа образования направляет социальные институты на развитие личности ребенка, удовлетворение его собственных интересов. Этому способствует организация в школах предпрофильной и профильной подготовки учащихся. Однако современная школа не в полной мере решает эти новые задачи. У многих выпускников выбор способа жизнедеятельности является случайным, не соотносится с реальными способностями и возможностями, отсутствует устойчивая мотивация на приложение усилий для получения качественного профессионального образования, так как в школьном периоде наступает замедление процессов развития учащихся как личности.

Для решения этих проблем администрация академии в качестве стратегии деятельности определило создание и развитие образовательной сети профильной подготовки старшеклассников (10 -11 классов) г. Барнаула в области предпринимательской деятельности.

3. Пояснительная записка Программы

Реализация Программы будет осуществляться в рамках функционирования бизнес - инкубатора, созданного на базе КГБПОУ «Алтайская академия гостеприимства» (с привлечением ресурсов учебной имитационной фирмы и Многофункционального центра прикладных квалификаций). Указанные выше инновационные структуры будут работать на развитие предпринимательских компетенций в различных формах: мастер-классы; круглые столы и т.п.

Направления деятельности бизнес - инкубатора (далее БИ) для учащихся профильного обучения:

- инициация бизнес - идей (профильная подготовка учащихся общеобразовательных школ к предпринимательской деятельности; организация и проведение мероприятий, способствующих формированию предпринимательской культуры учащихся; оказание консалтинговой помощи учащимся профильного обучения);

- экспертиза предпринимательских проектов (оценка предпринимательских проектов рабочей экспертной группой; защита предпринимательских проектов; анализ и оценка предпринимательских проектов);

Организационно-экономический механизм реализации Программы – форма взаимодействия участников программы, фиксируемая в материалах программы в целях обеспечения реализуемости программы и возможности измерения затрат и результатов каждого участника, связанных с реализацией программы. Организационно - экономический механизм реализации программы включает:

- нормативные документы, на основе которых осуществляется функционирование профильного обучения учащихся школ по программе «Я - предприниматель»;

- обязательства, принимаемые участниками в связи с осуществлением ими совместных действий по реализации программы, гарантии таких обязательств и санкции за их нарушение;

- условия финансирования мероприятий; меры по взаимной организационной и иной поддержке;

- особые условия, обусловленные спецификой деятельности МБОУ СОШ г. Барнаула;

– систему управления реализацией Программы, обеспечивающую (при возможных изменениях условий реализации программы) должную координацию деятельности всех участников Программы в целях ее успешного завершения, осуществление контроля.

Компетентностная модель учащегося профильного обучения «Я - предприниматель»

4.1 Компетентностная модель учащегося профильного обучения – это комплексный интегрированный образ конечного результата старшеклассника, прошедшего профильное обучение по программе «Я - предприниматель» (рисунок 1). Компетенции в данной модели рассматриваются как главные целевые установки в реализации Программы профильного обучения в области предпринимательской подготовки.

Компетентностная модель учащегося по программе профильного обучения «Я – предприниматель»:

- задает единые стандарты поведения преподавателей и учащихся;
- выделяет наиболее важное содержание образования;
- определяет необходимые качества для успешного выполнения деятельности в рамках образовательных технологий;
- позволяет определить соответствие ожиданий учащихся и преподавателей в результатах оценочного процесса;
- активизирует познавательную деятельность учащихся и самостоятельную работу;
- задает импульс субъект – субъектных отношений между учащимися и преподавателями [1].

Содержание профильного обучения по программе «Я – предприниматель» подбирается с учетом обозначенных в модели общих, профессиональных и ключевых компетенций.

4.2 Пояснения к модели учащегося по программе профильного обучения «Я – предприниматель».

Под общими компетенциями понимаются универсальные способы деятельности, общие для большинства профессий и специальностей, являющиеся условием интеграции учащегося в социально-трудовые отношения на рынке труда.

К общим компетенциям, формируемым в процессе профильного обучения по программе «Я – предприниматель», относятся:

- 1) понимание сущности и социальной значимости навыков предпринимательской деятельности, проявление к ней устойчивого интереса;
- 2) формирование побудительных мотивов к предпринимательской деятельности;
- 3) принятие решения в стандартных и нестандартных ситуациях, оценивание их последствий и принятие ответственности за них;
- 4) организация предпринимательской деятельности, выбор типовых методов и способов выполнения профессиональных задач, оценивание их эффективности и качества.

Под **профессиональными компетенциями** понимаются способности субъекта успешно решать профессиональные задачи в различных ситуациях производственной деятельности. В число профессиональных компетенций, формируемых в процессе профильного обучения учащегося по программе «Я – предприниматель», относятся:

- 1) аргументированное оценивание экономических и социальных условий осуществления предпринимательской деятельности;
- 2) разработка бизнес-планов по созданию новых предпринимательских фирм и развития действующих;
- 3) оценивание конкурентоспособности товаров и конкурентных преимуществ предпринимательских фирм;
- 4) применение юридических механизмов защиты бизнеса.

Под **ключевыми компетенциями** понимаются наиболее универсальные по своему характеру и степени применимости компетенции. В процессе профильного обучения учащегося по программе «Я – предприниматель», формируются следующие ключевые компетенции:

1) характеризующие организаторские качества: коммуникабельность, способность организовывать совместную деятельность, личная привлекательность, внутренняя потребность к лидерству;

2) характеризующие деловые качества: умение стратегически мыслить, предприимчивость, личная организованность;

3) характеризующие личностные качества: духовные (порядочность, честность, достоинство, независимость и др.), культура поведения (вежливость, терпимость, благожелательность, приветливость и др.).

В качестве результатов реализации компетентного подхода в процессе профильного обучения учащегося по программе «Я – предприниматель, принято считать формирование у учащихся способности применять профессиональные компетенции для разрешения широкого круга задач, представленных в виде:

1. Освоенных умений:

– давать характеристику предпринимательству как особой форме экономической деятельности;

– определять свои возможности в предпринимательской деятельности;

– осуществлять проектирование предпринимательской деятельности;

– организовывать и проводить маркетинговые исследования для обоснования предпринимательской идеи и развития бизнеса;

– разрабатывать бизнес-план организации (предприятия);

– разрабатывать организационную структуру и структуру управления предпринимательской фирмы;

– анализировать конкретные ситуации повседневной деловой жизни;

– использовать интернет-ресурсы для продвижения бизнеса.

2. Усвоенных знаний:

– коммерческо-деловая терминология, отвечающая современным нормам предпринимательства;

– организационно-правовые основы предпринимательской деятельности;

– основные бизнес-процессы предпринимательской фирмы;

– основные положения финансовой политики государства;

– системы налогообложения малых предприятий и индивидуальных предпринимателей;

– условия получения государственной поддержки для создания и/или развития бизнеса;

– цикл менеджмента предпринимательской фирмы;

– типы организационных структур предпринимательской фирмы;

– методы управления персоналом предпринимательской фирмы;

– основные принципы организации и сбыта продукции;

– основные методы маркетинговых исследований;

– информационно-коммуникационные технологии в предпринимательской деятельности;

– маркетинговые методы продвижения продукции и /или услуг предпринимательской фирмы;

– основы практической психологии предпринимательства.

Цель обучения: формирование компетенций в области предпринимательской деятельности учащегося по программе профильного обучения
«Я - предприниматель»



Рисунок «Компетентностная модель учащегося профильного обучения
«Я - предприниматель»

**Тематический план профильного обучения
по программе «Я - предприниматель» на 2017 – 2018 гг.**

№№ п/п	Основные мероприятия
1 Осенняя школа	
1.1	Анкетирование по профессиональному самоопределению. Анкетирование «Что я знаю о предпринимательстве?». Деловая игра «Начинающий предприниматель».
1.2	Тренинг «Кто такой предприниматель?». Деловая игра «Формирование профессиональной готовности к предпринимательской деятельности».
1.3	Тренинг развития деловых и личностных качеств, повышения индивидуальной результативности. Тренинг формирования коллективной ответственности и повышения собственной результативности. Тренинги принятия решений: - определение и анализ проблем; - генерирование и оценка возможных альтернативных действий; - принятие и реализация решений.
1.4	Модераторский семинар «Как повысить эффективность делового общения?». Переговорные кейсы «Решаем проблемы».
2 Зимняя управленческая школа	
2.1	Экскурсия в Алтайский бизнес-инкубатор.
2.2	Управленческие поединки по подгруппам. Презентация методики анализа «Могу – хочу – надо» (использование методики в процессе открытия собственного бизнеса).
2.3	Модераторский семинар «Предпринимательская идея и её выбор». Мастер-класс «Как правильно презентовать бизнес-проект».
2.4	Защита предпринимательских идей по подгруппам.
2.5	Изучение темы «Современные организационно-правовые формы предпринимательской деятельности». Мастер-класс «Риски и пути их решения».
3 Весенняя школа	
3.1	Мастер-класс «Бизнес-проект и его основные компоненты». Круглый стол «Обсуждение представленных бизнес - проектов». Деловая игра «Защита интересов предпринимателя». Работа по подгруппам над бизнес- проектами.
3.2	Мастер-класс «Проблемы, возникающие при написании и реализации бизнес - проекта». Работа по подгруппам над бизнес - проектами.
4 Работа по отдельному расписанию	
4.1	Консультирование по разработке отдельных разделов бизнес-проектов.
4.2	Защита бизнес - проектов по подгруппам.
4.3	Торжественная церемония вручения документов учащимся об окончании профильного обучения по программе «Я - предприниматель».

Этапы реализации Программы

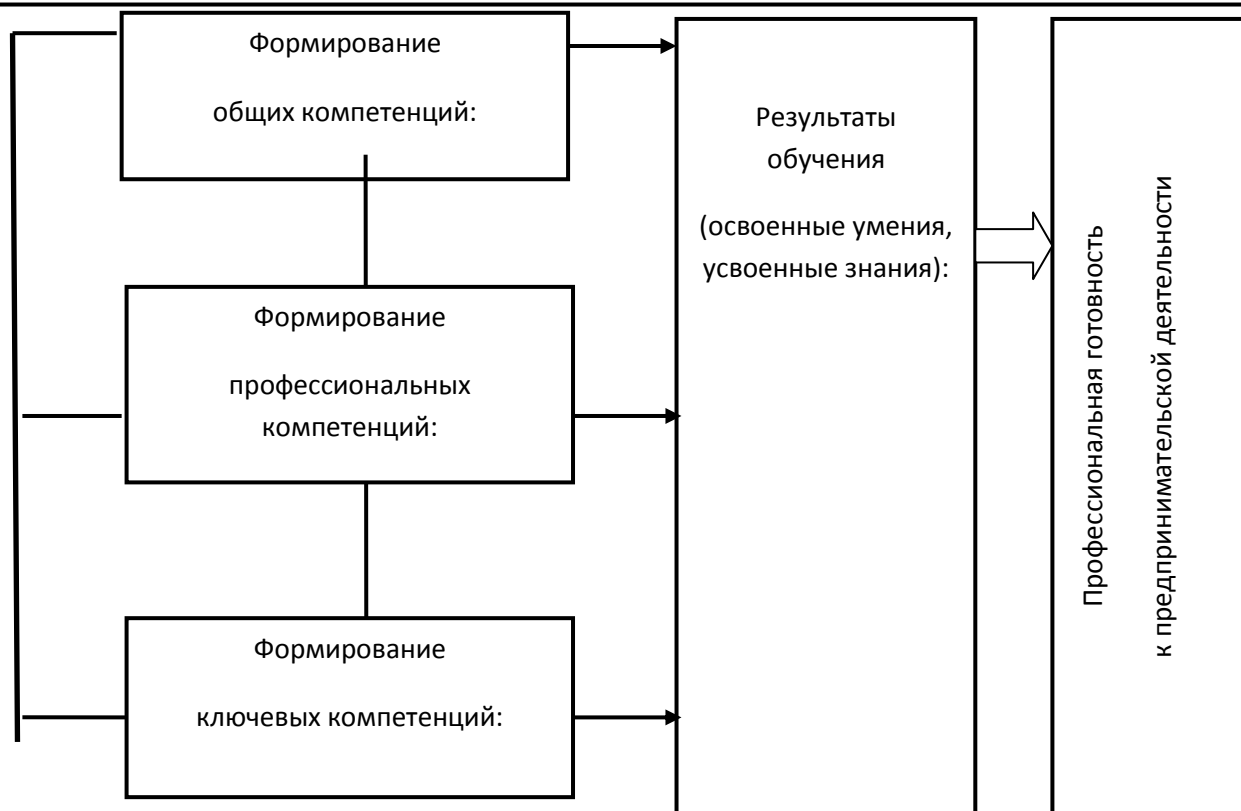
6.1 Подготовительный этап – этап проведения мероприятий по организации профильного обучения учащихся МБОУ СОШ по Программе «Я – предприниматель»

(заключение договоров со школами; проведение диагностики учащихся школ; составление списка участников и экспертов; формирование банка нормативно-правовой документации по взаимодействию участников; информирование общественности через средства массовой информации; разработка обучающей программы и графиков проведения занятий).

6.2 Основной этап – этап организации и проведения мероприятий по реализации основных задач Программы. Мероприятия основного этапа: занятия с учащимися школ в соответствии с тематическим планом профильного обучения по Программе «Я - предприниматель» на 2017 – 2018 гг., представленным выше; подготовка учащихся профильного обучения к участию в конференции; консультирование по разработке предпринимательских проектов и организация их публичной защиты; создание условий участия лучшего предпринимательского проекта в краевом конкурсе; контроль и координация деятельности по всем вопросам, отражённым в задачах данной Программы; организационное сопровождение участия учащихся школ в молодежных предпринимательских форумах, конкурсах и т.п.; составление промежуточных отчетов.

6.3 Завершающий этап – этап обобщения полученных результатов в рамках реализации Программы (анализ полученных результатов; составление сводного отчёта по реализации проекта).

Основные потребители Программы

Программа профессиональной ориентации учащихся МБОУ СОШ г. Барнаула в условиях профильного обучения общеобразовательной школы на период 2017-2019 год предназначена для учащихся 10-11 классов, предпочтительный возраст участников профильного обучения 16 – 18 лет.

Программа может быть использована любой общеобразовательной школой, которую заинтересует тема предпринимательской подготовки.

Знание основ предпринимательской подготовки пригодится современной молодежи не только в выборе профессии, специальности, но и для определения своего жизненного пути с позиции взаимодействия с бизнесом, создания своего малого предприятия.

Ресурсы для реализации Программы

При реализации Программы будут задействованы следующие ресурсы:

8.1 Технические ресурсы (оборудование): 14 компьютерных классов со свободным доступом в Интернет; 39 кабинетов, оснащенных современными мультимедийными средствами; 3 библиотеки с электронным читальным залом.

8.2 Прочие ресурсы (помещения): бизнес-инкубатор, 12 специализированных лабораторий; 12 учебных мастерских, 2 учебных полигона; учебная имитационная фирма; учебная фирма по предоставлению туристских услуг.

8.3 Кадровые, организационно-педагогические, учебно-методические ресурсы:

– психолого-педагогическая, предметная, научная компетентность педагогических работников; наличие специальных знаний и навыков в области предпринимательской деятельности;

– наличие комплекса практико-ориентированных средств, направленных на повышение эффективности работы академии;

– система критериев для педагогической оценки уровня подготовки и основных показателей, позволяющих на практике проверять готовность обучающихся к практической работе в современных изменяющихся условиях рынка труда;

– два структурных подразделения: Многофункциональный центр прикладных квалификаций по направлению «Сервис, услуги и общественное питание»; Центр образовательных инноваций.

8.4. Новые средства обучения: пособия, электронные и аудиовизуальные образовательные ресурсы (разработанные преподавателями академии).

Заключение

В Программе профессиональной ориентации учащихся школ г. Барнаула в условиях профильного обучения в период 2017-2019 год, деятельность преподавателей КГБПОУ «Алтайская академия гостеприимства» рассматривается как педагогический ресурс образовательной организации, способствующий сформировать систему профессиональной подготовки старшеклассников основам предпринимательской культуры, обеспечить ее функционирование и развитие, обеспечить преемственность между общим и профессиональным образованием.

Наличие материально-технического и научно-методического потенциала академии рассматривается как один из механизмов развития профессиональной ориентации старшеклассников общеобразовательных школ, отбора выпускников школ г. Барнаула и региона для поступления и дальнейшего обучения в академии.

Список литературы

1. Конституция Российской Федерации. 1993 //СПС КонсультантПлюс
2. Гражданский кодекс Российской Федерации (часть первая) от 30.11.1994 N 51-ФЗ (ред. от 28.03.2017) // СПС КонсультантПлюс
3. Федеральный закон № 273-ФЗ «Об образовании в Российской Федерации» (принят Государственной Думой 21 декабря 2012 года, одобрен Советом Федерации 26 декабря 2012 года). – [Режим доступа]: минобрнауки.рф
4. Федеральные государственные образовательные стандарты общего образования <http://минобрнауки.рф/>.
6. Григорьев Д.В. Внеурочная деятельность школьников. Методический конструктор: пособие для учителя /Д.В. Григорьев, П.В. Степанов. – М.: Просвещение, 2011.
7. Митина Л.М. Психологическое сопровождение выбора профессии. – М.: Московский психолого-социальный институт: Флинта, 2003. – 184 с.
8. Пряжников Н.С. Профориентация в школе: игры, упражнения, опрос-ники (8-11 классы).- М.:ВАКО,2005.- 288с.

Методические рекомендации по вопросам разработки предпринимательского проекта

1. Цель выполнения предпринимательского проекта:

– формирование ключевых (унифицированных) компетенций, под которыми в современной педагогике понимаются комплексные свойства личности, включающие взаимосвязанные знания, умения, ценности, а также готовность мобилизовать их в необходимой ситуации.

2. Задачи выполнения предпринимательского проекта:

- развитие творческих способностей учащихся, их познавательной активности, интереса к обучению;
- формирование позитивного отношения к деятельности (проявление инициативы, выполнение работы в срок в соответствии с установленным планом);
- развитие коммуникативной и информационной компетенции;
- развитие способностей к аналитической, творческой, интеллектуальной деятельности;
- развитие исследовательских умений, проектного мышления;
- формирование основ предпринимательской культуры, навыков саморазвития и самообразования, активной гражданской позиции;
- выявление интересов и склонностей обучающихся, формирование практического опыта в сфере предпринимательской деятельности;
- развитие навыков анализа собственной деятельности.

3. Структура предпринимательского проекта (бизнес-плана)

Структура проекта представляет собой четыре раздела:

- 1 Резюме проекта.
- 2 Юридическое обоснование проекта.
- 3 Маркетинговый план проекта.
- 4 Технико-экономическое обоснование (далее ТЭО) проекта.

4. Оценка предпринимательского проекта

– включает в себя оценку отдельных разделов проекта и общую оценку результата проектирования предпринимательского проекта.

Эффективность предпринимательских проектов в целом будет оцениваться внутренними и внешними экспертами, в зависимости от принадлежности проекта к отрасли, а также через возможность их реализации в средовых условиях.

Оценивать достижения поставленных задач и намеченных результатов в ходе выполнения проекта будут ведущие консультанты тематических площадок бизнес - инкубатора, созданного в академии. Каждый из консультантов проверяет курируемый раздел бизнес-плана и оформляет экспертное заключение. После указанной проверки, осуществляется внешняя экспертиза проекта в целом членами экспертной комиссии, созданной на основании приказа академии. В состав экспертной комиссии входят представители Управления Алтайского края по развитию предпринимательства и рыночной инфраструктуры, администрации академии, социальных партнеров.

4.1 Общая оценка предпринимательского проекта:

Оценка отдельных разделов проекта осуществляется с учетом критерия «Глубина проработки раздела проекта» по шкале от 2 до 5 баллов.

Предпринимательские проекты могут быть выполнены на базовом и повышенном уровне.

4.2 Предпринимательские проекты базового уровня оцениваются «удовлетворительно».

Максимальная оценка по каждому из разделов не превышает 2 баллов. Достижение базового уровня (отметка удовлетворительно) соответствует получению 8 баллов (по два балла за каждый из четырех разделов).

Решение о выставлении оценки за то, что проект выполнен на базовом уровне, принимается при условии, что оценка выставлена по каждому из четырех разделов и соответствует 8 баллам;

- продемонстрированы все обязательные элементы проекта: завершённый проектный продукт, соответствующий теме проекта; положительный отзыв руководителя и презентация проекта;

- в ходе защиты проекта даны ответы на вопросы.

4.3 Предпринимательские проекты повышенного уровня оцениваются «хорошо» и «отлично».

Решение о выставлении оценки за то, что проект выполнен на повышенном уровне, принимается при условии, что суммарное количество баллов по всем критериям от 9 до 20 баллов (от 3 до 5 баллов за каждый из четырех разделов);

- продемонстрированы все обязательные элементы проекта: завершённый проектный продукт, соответствующий теме проекта; положительный отзыв руководителя и презентация проекта не даёт оснований для иного решения;

- в ходе защиты даны аргументированные ответы на вопросы.

4.4 Окончательная оценка отдельных разделов проекта - осуществляется с учетом коэффициента значимости следующим образом:

1 резюме проекта – 0,4;

2 юридическое обоснование проекта – 0,6;

3 маркетинговый план проекта – 0,8;

4 технико-экономическое обоснование проекта – 1.

Количество баллов, набранных по каждому разделу, умножается на соответствующий коэффициент значимости и определяется сумма набранных баллов за разделы проекта. Общая оценка проекта складывается из суммы всех набранных баллов.

4.5 Механизм перевода набранных баллов в оценочную систему:

- количество баллов за каждый раздел с учетом коэффициента значимости раздела корректируется путем умножения полученных баллов на коэффициент значимости:

- оценка «удовлетворительно» соответствует 5,6 баллам;

- оценка «хорошо» соответствует 8,4 - 11,2 баллам;

- оценка «отлично» соответствует 14 баллам.

5. Краткий понятийный аппарат, необходимый для разработки предпринимательского проекта в условиях профильного обучения:

- разработанный проект в области предпринимательской деятельности представляет собой бизнес-план, отвечающий на вопросы: где, когда и в каких допустимых объемах целесообразно расходовать имеющиеся или привлекаемые ресурсы с максимальной отдачей их использования;

- «предпринимательство» (фр. enterprise) инициативная самостоятельная деятельность граждан, направленная на получение прибыли или личного дохода, осуществляемая от своего имени, под свою имущественную ответственность или от имени и под юридическую ответственность юридического лица;

- конечной целью предпринимательской деятельности является получение или прирост доходов и прибыли;

- «предприниматель» (фр. entrepreneur) может осуществлять любые виды хозяйственной деятельности, не запрещенные законом, включая коммерческое

посредничество, торгово-закупочную, консультационную и иную деятельность, а также операции с ценными бумагами;

– проект (от лат. Project us, «брошенный вперед») - совокупность документов (расчётов, чертежей), необходимых для создания какого-либо сооружения или изделия; либо предварительный текст документа; либо замысел или план.

6. Характеристика разделов предпринимательского проекта (бизнес-плана)

6.1 Резюме проекта - содержит наименование проекта, краткое описание проекта, обоснование социальной значимости и актуальности проекта.

6.2 Юридическое обоснование проекта - включает в себя определение организационно-правовой формы проектируемой фирмы, сведения об учредителях, сведения о лицензируемых видах деятельности и законодательных ограничениях.

6.3 Маркетинговый план проекта - предполагает оценку рынков сбыта планируемого проектом к выпуску вида продукта (услуги), его (ее) конкурентоспособность, перечень мероприятий по выводу продукта (услуги) на рынок;

6.4 Техничко-экономическое обоснование (далее ТЭО) проекта - включает производственно-технические стороны проекта, расчет которых основывается на максимально точной, полученной средствами маркетинговых исследований оценке ситуации, сложившейся на рынке товаров и (или) услуг в том районе (ах), где предполагается их реализация.

Обязательными разделами ТЭО являются:

6.4.1 Расчет финансовых затрат, необходимых для реализации проекта, проводится в рамках следующих статей:

- оборудование, вспомогательное оборудование;
- оснастка, запчасти;
- сырье и материалы;
- строительно-монтажные работы;
- установка, монтаж и наладка оборудования;
- аренда помещений;
- расходы на рекламу;
- транспортные расходы;
- амортизация производственного оборудования и нематериальных активов.

6.4.2 Трудовые ресурсы:

- организационный план создаваемого производства;
- количество создаваемых рабочих мест с указанием названия рабочих мест (специальность/профессия), информация о том, какие социальные категории работников планируется на них трудоустроить;
- планируемая заработная плата для каждого работника и общий Фонд оплаты труда (ФОТ).

6.4.3 Расчет себестоимости единицы продукции.

Производится для всех наименований продукции, планируемой к выпуску. Включает в себя следующие пункты: сырье, материалы и комплектующие; заработная плата; начисления на ФОТ; налоговые платежи; расходы на рекламу; транспортные расходы; расходы на связь; аренда помещений; коммунальные расходы; амортизация производственного оборудования и нематериальных активов; ремонт; общепроизводственные затраты.

6.4.4 Прогноз финансовых результатов.

Осуществляется на основе прогнозируемого объема выпускаемой продукции и предполагаемой цены. Из рассчитанного таким образом валового дохода вычитается себестоимость, результатом расчета является балансовая прибыль предприятия.

6.4.5 Расчет экономических показателей.

На основе полученных данных следует рассчитать следующие экономические показатели первых двух лет работы предприятия (с момента получения финансирования):

валовая прибыль;

балансовая прибыль;

чистая прибыль (балансовая прибыль за вычетом налога на прибыль);

точка безубыточности;

рентабельность;

срок окупаемости.

Исходные данные, внесенные в ТЭО, должны соответствовать реальности.

6.4.6 Оценка эффективности бизнес - проектов предусматривает анализ уровня достижения желаемой результативности, качества, жизненного и личностного роста по заявленной теме.

7. Организация процесса проектирования бизнес – плана

Для разработки предпринимательского проекта учащиеся профильного класса распределяются по малым группам, так как успешное проектирование бизнес – планов целесообразнее осуществлять в команде.

Учащимся акцентируется внимание, что необходимость разработки проекта возникает при желании преобразовать (развить) некую существующую практику собственной деятельности (учебной, профессиональной, социальной), при принятии решения создать новое дело или внести кардинальные изменения в работу действующего предприятия (организации). Достижение таких целей есть, как правило, сложная теоретическая и практическая задача. И проект - это один из наиболее современных и эффективных способов решения подобных проблем.

В современном представлении проект предстает как однократная деятельность, направленная на эффективное использование имеющихся и привлекаемых ресурсов с целью достижения конкретного социального, экономического результата или создания нового продукта.

Проектирование - опережающее отражение действительности, процесс нахождения системы действий, предпринимаемых для решения (снятия) проблемы.

Проблематика – с одной стороны что имеется, а с другой стороны чего нет? Отсюда вытекает противоречие и проблема, решением которой должна стать «моя идея». Что меня должно задеть, чтобы я начал предпринимать какие-то действия?

Проблема всегда конкретна, необходимо её уточнять.

Выполнение проекта следует осуществлять в представленной ниже последовательности.

Задание 1. Заполните таблицу, указав в ней ряд проблем, которые являются на ваш взгляд наиболее актуальными и требующих решения.

Таблица 1 - Актуальные проблемы с указанием их решения

Проблема	Предложения её решения

Бизнес-идея – это представление, концепция предпринимательского проекта, инициирование, т.е. побуждение к предпринимательской деятельности. Бизнес-идея возникает в тот момент, когда носитель (автор) осознает возможность решения личных проблем через собственные шаги.

Замысел – это развитие идеи, ее воплощение в проект (учитываются ограничения внешней среды и личностные возможности авторов).

Полно выраженный замысел отражает: деловую необходимость проекта (обоснование); цель проекта; предмет проекта (стоимость, продолжительность во времени, количественные и качественные показатели продукта).

Идеальное видение – это идеальная картинка возможного хода реализации идеи (цель, задачи, конкретные форма, место, условия реализации идеи). Цель проекта - общий желаемый результат выполнения проекта. Задачи проекта — количественные показатели прогнозируемого результата выполнения проекта.

Задание 2. Выберите самую актуальную проблему на ваш взгляд, и на основании её сформулируйте тему проекта, его цели и задачи

Таблица 2 – Предлагаемые темы проекта

Тема проекта	Цели проекта	Задачи проекта

Проект должен отвечать условиям: ситуации во внешнем окружении предприятия; возможностям персонала (внутренней среды) предприятия.

Под анализом внешних условий (ПЭСТ - анализ) подразумевается оценка инвестиционного климата в регионе, состояния рынка, потребителей, конкурентов, поставщиков, а также правовых, природных, научно-технических и социально-культурных факторов.

Под анализом внутренней среды (SWOT - анализ) понимается оценка возможностей менеджмента, персонала предприятия в успешном решении тех предпринимательских целей и задач, которые выдвигаются в проекте.

Задание 3.

Согласно выбранной теме проекта, проведите анализ внешней и внутренней среды вашего будущего предприятия (организации), заполнив таблицы 3 и 4.

Таблица 3 – ПЭСТ - анализ влияния факторов внешней бизнес - среды на реализацию проекта

Политико-правовые факторы	Экономико-демографические, природные факторы	Социально-культурные факторы	Технологические факторы
П	Э	С	Т

Состояние правовой базы, регулирующей предпринимательскую деятельность в сфере действия проектируемого предприятия. Нормативные акты различного уровня. Законодательные ограничения.	Тенденции и проблемы в развитии экономики региона, города, отрасли; уровень и темпы инфляции; система налогообложения; темпы роста стоимости энергетических ресурсов, услуг ЖКХ, экология.	Особенности культурных и нравственных ценностей сообществ потребителей; этническая и религиозная структура населения.	Темпы технологических изменений; инновационный потенциал конкурентов; интенсивность использования ресурсов.
--	--	---	---

Таблица 4 - SWOT- анализ влияния внутренней бизнес – среды на реализацию проекта

Внутренняя среда		Внешняя среда	
сильные стороны	слабые стороны	возможности	угрозы
S	W	O	T
Компетентность, квалификация персонала; финансовые ресурсы; новая технология; удобное местоположение, высокий имидж и др.	Неподготовленность персонала; устаревшая технология; уязвимость от конкурентов; слабое финансирование инноваций; низкая прибыльность и др.	Выход на новые рынки; расширение производства; ослабление позиций конкурентов; ускорение роста ёмкости рынка и др.	Появление новых конкурентов; неблагоприятная политика властей; изменение потребностей покупателей; неблагоприятные демографические

Провести анализ ресурсов, необходимых для реализации проекта. В первую очередь необходимо рассмотреть кадровые ресурсы, т.е. сформировать проектную группу и персонал проектируемого предприятия (организации), определить обязанности участников команды в проекте.

К основным участникам проектирования относятся: заказчик проекта или его представитель; руководитель проекта; разработчики разделов проекта.

К основным участникам реализации проекта относятся: руководитель проектируемого предприятия (организации); персонал проектируемого предприятия (организации).

Руководитель проектируемого предприятия:

- представляет группе возможность для корректировки темы проекта, а также возможность индивидуально или в кооперации с другими планировать работу;
- организует распределение подтем по участникам и функций в группе;
- организует подведение итогов промежуточных этапов работы;
- предоставляет группе возможность для самооценки выполненных ими проектов и работы над ними.

Возможно совмещение обязанностей в проекте.

Количество участников проекта определяется на основе трудозатрат на выполнение соответствующего этапа проекта.

Задание 4.

Впишите в таблицу состав участников вашего бизнес – проекта и их обязанности.

Состав участников проекта	Обязанности в проекте
1	

Задание 5.

Проектная деятельность малых групп организуется в соответствии с ниже представленной последовательностью:

1. Определяется замысел (идея) – обоснование необходимости выбора темы проекта;
2. Определяется заказчик проекта;
3. Проводится анализ внешней и внутренней среды;
4. Делается оценка внутренней и внешней среды в части необходимости и возможности реализации проекта с выбранной темой;
5. Формируется проектная группа;
6. Разрабатывается проект;
7. Проводится внутренняя и внешняя экспертиза разработанного проекта;
8. Реализация проекта.

8. Рекомендуемая литература

Для выполнения предпринимательского проекта рекомендуется ниже представленный список литературы.

Список литературы:

1 Настольная книга индивидуального предпринимателя. Полное практическое руководство / под ред. А.В. Касьянова. - М.: "ГроссМедиа", "РОСБУХ",. – 2015 // СПС КонсультантПлюс.

2 Предпринимательское право. Правовое регулирование отдельных видов предпринимательской деятельности. - М.: Юрайт, 2015. - 528 с.

3 Ручкина Г.Ф. Предпринимательское право России / Под ред. В.С. Белых. - М.: Проспект, 2015. - 650 с.

4 Еремеева Н.А. 100 игр и упражнений для бизнес-тренингов /Наталья Еремеева. – СПб.: прайм-ЕВРОЗНАК, 2010.

5. Льюис Д. Стресс-менеджер. Пер. с англ. Серия «Технологии управления и менеджмента». М.: Изд-во «Рефи-бук», 2007.

Профессионально-ориентированный проект фестиваля изобразительного искусства «Первоцветы»

Существенные изменения социально-политических и экономических условий жизни общества, развитие рыночных отношений оказывают влияние на преобразования современной школы. В связи с чем возникла необходимость расширения возможности выбора каждым школьником своего жизненного пути. В последнее время вновь наблюдается усиление внимания к вопросам трудовой подготовки и профориентации в системе образования. Это связано с утратой престижа некоторых существующих профессий; ориентацией современной экономики на сферу услуг, предпринимательства и частную собственность. В новых условиях актуальной стала необходимость планирования будущей карьеры, жизненного и профессионального самоопределения молодежи для подготовки конкурентоспособных кадров на рынке труда и профессий, поэтому проблемы профессиональной ориентации и самоопределения школьников становятся все более актуальными как для самого учащегося, так и для общества. Личность, входя в рынок труда, сталкивается с конкурентной борьбой за место труда. При этом общей характерной чертой, снижающей конкурентоспособность выпускника школы, является его незначительный опыт в повседневной жизни, неумение ориентироваться в новых проблемах, строить свои взаимоотношения на «взрослой основе». Все эти недочеты, в свою очередь, вызваны отсутствием индивидуального подхода к личности школьника, недостаточной разработанностью способов (технологий), способствующей безболезненному переходу учащихся от учебы к работе, и – самое главное - ориентацией их к выбору профессии. В законе РФ (об образовании) подчеркивается, что оно «...должно обеспечить адекватный мировому уровень общей и профессиональной культуры; формирование человека, гражданина интегрированного в современное ему общество и нацеленного на совершенствование». В этой связи нельзя не отметить противоречие, которое образовалось между необходимостью организовать профориентационную работу с учащимися средних школ на современном уровне и недостаточной разработанностью ее методов и средств реализации (способов - технологий.) Актуальность проекта обусловлена необходимостью создания специальных условий по ориентированию школьников на педагогическую профессию и подготовку современного учителя изобразительного искусства адекватную реформаторской стратегии «Наша новая школа».

В Бийском педагогическом колледже накоплен значительный опыт в области Художественного образования который предоставляет большие возможности для профориентационной работы и для кооперации участников проекта. Данный опыт позволяет осваивать новые образовательные технологии, формирует новое видение, и личностные качества субъектов образовательного взаимодействия, что проявляется в их инициативности, в способности творчески мыслить, находить нестандартные решения. Каждый человек, занятый производительным или исследовательским трудом, нуждаются в искусстве, в познании мира средствами искусства. Люди давно пришли к выводу, что прежде в чувствах и уже потом в разуме, расцветает душа и происходит становление личности, художественная культура является важнейшей отраслью духовной деятельности человека, а, следовательно, важнейшим разделом содержания образования. Эта идея является основанием в выводе педагогики об очень важной роли эстетического развития человека. Именно в период детства и юношества рождается, воспитывается,

утверждается эстетическая культура личности, т.е. совокупность эстетических ценностей, способов их создания и потребления. Именно в детстве формируется или яркая человеческая индивидуальность, или безликая, бескрылая стереотипность.

Изложенные выше факты и противоречия определили необходимость разработки исследовательского профессионально ориентированного проекта Фестиваля изобразительного искусства «Первоцветы»

Цель проекта:

- Поиск и реализация новых способов профессиональной ориентации и самоопределение школьников в выборе профессии

Основные задачи проекта:

- Привлечь внимание школьников к перспективам творческого и профессионального роста в области изобразительного искусства
- Раскрыть творческий потенциал подростков, поддержать молодые дарования
- Организовать единое образовательное пространство для профессионального общения, выявления проблем, противоречий и поиска путей развития профессиональной ориентированности школьников средствами художественного образования
- Обеспечить мониторинговое сопровождение процессов образовательного взаимодействия

Методология исследования

Проект базируется на идее гуманистического подхода, рассматриваемого как системного к изучению человека, включенного в инновационную модель субъект-субъектного взаимодействия, основанного на антропологических основах.

Были изучены труды педагогов исследователей, занимающихся разработкой современных стратегий и технологий образования, инновационных процессов в нем.

В работах В.А. Слостенина нами был сделан акцент на необходимости повышения инновационного потенциала в массовой практике и введение новых образовательных технологий в образовательный процесс.

В трудах А.М.Мелик-Пашаева сделан акцент на том, что дисциплины эстетического цикла, в силу специфики своего содержания, могут подсказать общее направление гуманизации школы, предметы художественного цикла обладают неисчерпимым воспитательным потенциалом.

Особо ценные идеи о гуманизации образования мною были заимствованы из исследований Ш.А. Амонашвили, Е.В. Бондаревской, И.С. Якиманской, В.В.Серикова, Б.М. Бим-Бад, В.И.Максакова и др.

Наиболее значимыми в процессе разработки теоретической основа стали следующие педагогические технологии, способствующие реализации концептуальной идеи:

- Личностно-ориентированная (Е.Е.Бондаревская, И.С.Якиманская);
- Технологии кооперативного обучения в условиях имитационно-игровой ситуации при разработке интегративных проектов и выполнении комплексных заданий;
- Саморегулируемое обучение при помощи метода проектов, направляющих текстов, когнитивного инструктирования;
- Рефлексивная технология: организация рефлексии на самоизменение, на содержание, способы деятельности.

Проблемы профессиональной ориентации и выбора профессии исследуются рядом наук, каждая из которых определяет своеобразную предметную область исследования.

Над вопросами структуры системы профориентации работали Н.Н. Захаров, В.Д. Симоненко, Е.М. Павлютенков, В.Ф. Сахаров.

Вопрос влияния городского образа жизни на процесс профессионального выбора исследовали М.В. Зюзько, А.З. Хурамшина, И.С. Туров.

Проблемами планирования, управления и контроля за процессом профессиональной ориентации занимались С.Н. Чистякова, Н.Н. Захаров, Л.П. Ашихмина.

Об особенностях профориентационной работы в разных типах школ писали В.Г. Каташев, Л.Н. Нугуманова, Л.Н. Дроздикова, Т.В. Куренева, А.Г. Асмолов, М.С. Нырова.

Выбор профессии как социокультурный феномен раскрывается в работе О.Г. Грачевой.

Специфику ценности труда у молодежи в условиях трансформации общества рассматривали Ю.Р. Хайруллина, Н.Я. Голубкова, Д.Г. Стрелков

Этапы реализации проекта

№ п/п	Этапы исследования	Цель исследования	Результат исследования	Формы контроля
1.	Поисковый этап Сентябрь-февраль	<ul style="list-style-type: none"> * Изучить теоретические основы исследуемой проблемы. *Разработать психолого-педагогические условия, модель и технологию образовательного взаимодействия. *Подобрать (разработать) методiku исследования включая рефлексивный мониторинг. *Осуществить предпрофильную подготовку в области изобразительного искусства *Разработать и реализовать программу дополнительного образования «Инновационное художественное образование» 	<ul style="list-style-type: none"> *Программа фестиваля *Положение о конкурсе детского рисунка. *Определить критерии оценки, требования к качеству и оформлению работ. *Мониторинг качества совместной образовательной деятельности *Мастер – классов *Творческие лаборатории *Информированность участников образовательного взаимодействия *Программа дополнительного образования «Инновационное художественное образование» 	Педагогическая экспертиза, рефлексивный анализ.
2.	Деятельностно-творческий этап Март	<ul style="list-style-type: none"> *Формирование экспозиции выставки * Количественная и качественная обработка выставочного материала *Организация фестивального дня -Открытие фестиваля 	Проведение всех этапов фестивального дня	Педагогическая экспертиза, рефлексивный анализ.

Тематика рисунков фестиваля

2007 год-«Город мастеров», посвященный 300-летию г.Бийска
2008 год-«Моя семья – мой мир», посвященный году семьи
2009 год-«Мы не просто вспоминаем день войны», посвященный юбилею Победы в Великой отечественной войне
2010 год-«Спасибо вам, учителя», посвященный году учителя
2011 год-«Добрый свет радуги»
2012 год-«Родники России», посвященный году истории и 75- летию Алтайского края
2013 год- «Искусство народов мира»
2014 год- «О спорт, ты мир!», посвященный Олимпийским играм
2015 год-посвященный 70-летию ВОВ
2016г год – Год кино и 50-летие художественно-графического отделения Бийского педагогического колледжа



Номинации:

- «АРТ - вернисаж» - живопись
- «АРТ – штрих» - графика
- «АРТ-деко» - декоративно-прикладное искусство
- «АРТ-подиум» - дефиле театров моды
- «АРТ-идея» - эскизы коллекций одежды



Учащиеся с интересом знакомятся с выставочной экспозицией, с нашим учебным заведением, с организацией учебных мастерских. Организуется пространство для общения между учащимися школ и студентами педагогического колледжа, учителями общеобразовательных школ, педагогами дополнительного образования и преподавателями кафедры специальных дисциплин ХГО.

Отзыв участника выставки:

«Преподаватель колледжа ежегодно предоставляют возможность учащимся школ демонстрировать свои творческие работы, а нам преподавателям решать профессиональные вопросы, знакомиться с методической литературой. Многие ученики нашей художественной школы являются студентами педколледжа и успешно продолжают обучение изобразительному искусству»

Школа Н.А преподаватель Школы искусств с.Алтайское

Ежегодно мы стремимся разнообразить содержание мастер-классов, знакомя коллег и учащихся с инновационными технологиями художественной обработки материалов, новшествами в области дизайна и академического искусства. Активными участниками этого процесса являются студенты специальности Изобразительное искусство и черчения, они с интересом делятся своими знаниями, умениями и практическим опытом, полученными в процессе обучения.

Отзыв участников мастер-класса:

«Мы, преподаватели Детской художественной школы, очень рады возможности профессионального общения с коллегами, всегда интересно содержание Мастер-классов. Преподаватели колледжа с радостью делятся своими находками. Успехов вам в начинаниях!»

П.А.Ермаченко преподаватель БДХШ

Ежегодно на конкурс приходит около 200 работ.

В каждой номинации определяются победители и награждаются дипломами первой, второй, третьей степени.

Учащимся девятых классов, предоставившим лучшие работы на конкурс вручаются сертификаты и льготное поступление в Бийский педагогический колледж на специальность «Изобразительное искусство и черчение».

Победители и участники конкурса становятся нашими потенциальными студентами.

Отзыв участника конкурса:

«Я дважды принимала участие в фестивале «Первоцветы»,

В 2010 году за свою работу я получила сертификат на внеконкурсное поступление в педагогический колледж. На данный момент являюсь студенткой 2 курса. Очень рада была возможности - до поступления в колледж познакомиться с учебным заведением, преподавателями, первые дни в новом учебном заведении были комфортными, ведь я многое уже знала! Да и лето было свободное, т.к. уже в конце апреля я считала себя студенткой-первокурсницей!»

Вика Косинская студентка II курса с. Советское

За период проведения конкурса Бийский педагогический колледж поступили 35 участников Фестиваля «Первоцветы», на данный момент они являются успешными студентами и выпускниками колледжа (2007г. - 4 чел., 2008г. - 5, 2009г. - 6, 2010г. - 7, 2011г - 13 чел., 2012г.-10 чел.) Популярность нашего фестиваля прослеживается в динамике количества учащихся, проступивших на основе «Первоцветов».

КГБПОУ «БИЙСКИЙ ПЕДАГОГИЧЕСКИЙ КОЛЛЕДЖ»

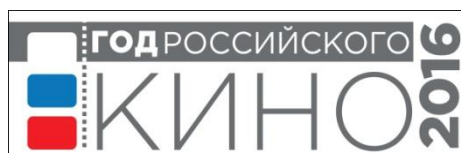

УТВЕРЖДАЮ

Директор КГБПОУ

«Бийский педагогический колледж»

Л.А. ПАРАЕВА

ПОЛОЖЕНИЕ

О X КРАЕВОМ ФЕСТИВАЛЕ ДЕТСКОГО И ЮНОШЕСКОГО ТВОРЧЕСТВА
В ОБЛАСТИ ИЗОБРАЗИТЕЛЬНОГО ИСКУССТВА

«ПЕРВОЦВЕТЫ»

Бийск
2016 г.

1. Общие положения

Краевое государственное бюджетное профессиональное образовательное учреждение «Бийский педагогический колледж» проводит 24 марта 2016г. X краевой фестиваль детского и юношеского творчества в области изобразительного искусства «Первоцветы», посвященный году кино в России и 50-летию художественно-графического отделения КГБПОУ «Бийский педагогический колледж».

2. Цели и задачи фестиваля

Цель: развитие системы профессионально-ориентированной деятельности колледжа и повышение уровня мотивации абитуриентов к профессиональному самоопределению.

Задачи:

- Организация инновационного пространства, позволяющего формировать профессиональную ориентированность и самоопределение школьников, участников фестиваля, их готовность к выбору педагогической профессии.
- Обеспечение социально-образовательного взаимодействия организаций-участников фестиваля.
- Популяризация педагогической профессии.

3. Организация и проведение конкурса

3.1. Организатором фестиваля является КГБПОУ «БПК».

3.2. Для организации и проведения фестиваля создается оргкомитет. Оргкомитет разрабатывает программу фестиваля, обеспечивает условия проведения фестиваля, способствует созданию равных условий для всех участников, решает другие организационные вопросы.

3.3. Для оценки конкурсных работ оргкомитет формирует жюри из преподавателей КГБПОУ «Бийский педагогический колледж».

3.3.1. Жюри оценивает качество конкурсных работ в соответствии с оценочными критериями, определяет победителей, призеров. Жюри контролирует соблюдение участниками условий фестиваля.

4. Порядок проведения фестиваля

4.1. Фестиваль проводится **24 марта 2016 г.**

09.30 - Регистрация участников фестиваля

10.00 - Торжественное открытие фестиваля

10.30 - Семинар по обмену опытом для руководителей организаций

10.30 - Мастер-классы для участников фестиваля

12.00 - Церемония награждения победителей конкурса рисунков и декоративно-прикладного искусства, концертная программа.

4.2. К участию в фестивале приглашаются учащиеся общеобразовательных и художественных школ, изостудий, школ искусств. Возрастная группа: учащиеся 8 - 9 классов (присутствие автора работы на фестивале - обязательно).

4.3. До 17.03.2016 необходимо подать заявку на участие в фестивале. (Приложение 1.1)

4.4. Работы должны быть представлены до 20.03.2016 г.

4.5. Требования к оформлению работ:

- Работы по изобразительному искусству оформляются в паспорту (не должны превышать размер 50x60).

- К каждой работе прилагается этикетка (размер 5x10) с указанием:

- названия работы

- техники исполнения, размер

- фамилия, имя автора

- наименование объединения, учреждения, общеобразовательной школы, класс
- Ф.И.О. педагога
- адрес и контактный телефон
- электронный адрес руководителя

4.6. Основные оценочные критерии работ:

- академическая грамотность
- художественная выразительность
- образность раскрытия темы конкурса
- проявление творческой индивидуальности

5. Содержание фестиваля

5.1. Номинации конкурса рисунков и декоративно-прикладного искусства:

- «АРТ - вернисаж» - живопись
- «АРТ - штрих» - графика
- «АРТ - деко» - декоративно-прикладное искусство
- «АРТ - подиум» - дефиле театров моды

5.2. Представленная работа должна раскрывать тематику фестиваля.

5.3. Допускается использование любых материалов и технологий в декоративно-прикладном искусстве, графические и живописные работы могут быть представлены в любой технике исполнения: акварель, гуашь, масло, темпера, карандаш, уголь, пастель и т.п.

6. Подведение итогов и награждение

Члены жюри определяют победителей Фестиваля по следующим критериям:

1. Соответствие формы содержанию хореографического номера (соответствие драматургии, композиционного построения, хореографической лексики, сценического оформления и музыкального материала).
2. Оригинальность хореографической лексики, наличие хореографических новаций.
3. Технически чистое, выразительное, эмоциональное исполнение номера.
4. Качество музыкальных фонограмм.

По перечисленным оценочным критериям решением жюри присуждаются:

- Лауреаты в каждой номинации
- Дипломанты (1,2,3) степени в каждой номинации
- Все участники конкурса, не занявшие призовые места, получают диплом участника Фестиваля.

Контактная информация:

Заявки на участие в фестивале принимаются до **17 марта 2016г.** в оргкомитет по электронному адресу: biysk-pedcollege@mail.ru (с пометкой Фестиваль «ПЕРВОЦВЕТЫ»).
Адрес колледжа: 659311 г. Бийск, ул. Трофимова 6, КГБПОУ «Бийский педагогический колледж»

Сайт: <http://bpk.biisk.ru>

Парусимова Наталья Петровна – заведующий художественно-графическим отделением, тел.: 8-961-977-89-77.

Черданцева Татьяна Ивановна - преподаватель, тел.: 8-961-995-55-50.

ЗАЯВКА
на участие в X краевом фестивале детского и юношеского творчества
в области изобразительного искусства «ПЕРВОЦВЕТЫ»

1. Наименование образовательной организации (наименование объединения, учреждения, общеобразовательной школы, класс)	
2. Ф.И.О. руководителя	
3. Контактный телефон руководителя	
4. Ф.И.О. участника, возраст	
5. Контактный телефон участника	
6. Номинация, количество работ	

**Сценарий открытия XI краевого фестиваля детского и юношеского творчества
в области изобразительного искусства «Первоцветы» (2016 год)**

	Текст	Сопровождение: музыка, видеозаставки
	Фильм «Художник-педагог. На пути созидания»	Видео 1
	<p>Тарновецкая Антонина Я рисую, я создаю Мир загадочный и необычный Пусть для всех он совсем непривычный Я рисую, я создаю.... На выбор моей профессии повлияло то, что Если б не было учителя, Неоткрытые Америки Оставались неоткрытыми. И не быть бы нам Икарами, Никогда б не взмыли в небо мы, Если б в нас его стараньями Крылья выращены не были. Без его бы сердца доброго Не был мир так удивителен. Потому мне очень дорого Постигать профессию учителя! Поэтому я решила стать педагогом и в этой нелегкой задаче мне помогает БПК, наше худ. граф отделение наши учителя мое мировоззрение и мои увлечения: историческими танцами поэзией, живописью и всем прекрасным... Мы умеем летать... Я умею! А ты? Не гляди за плечо. То, что там – позади. Я умею летать! А умеешь ли ты? То, что там, впереди – не обрыв, а пути. Я умею летать! Я могу научить – Посмотри только ввысь, Научись всех любить! Научиться любить сложные, не получающиеся постановки, большой объём работы, непоседливых учеников, высокие требования, для чтобы стать добрым, внимательными понимающим мастером, учителем изобразительного искусства.</p>	Презентация 1
	<p>Ведущие: -Как вдохновенно и возвышенно, с большой любовью и трепетом сказали о нашей специальности студенты художественно-графического отделения -Но всему свое время... -Здравствуйте! -Здравствуйте, дорогие участники и гости фестиваля, студенты и преподаватели! - Приветствуем Вас на X краевом фестивале детского и юношеского творчества в области изобразительного искусства «Первоцветы», который проходит в год 50-</p>	Главная заставка

	летнего юбилея художественно-графического отделения.	
	Свою радужную вокальную композицию дарит вам студентка художественно-графического отделения Горева Анастасия. Вокальная студия «Вояж», руководитель Маргарита Степанова	Заставка «Радуга»
	С приветственным словом приглашаем на сцену директора Бийского педагогического колледжа, Параеву Людмилу Афанасьевну	
	Художественно-графическое отделение в этом году отмечает 50-летний юбилей! Это значимая дата для активного творческого коллектива, где сохраняют традиции, помнят историю, но стремятся к совершенствованию, преумножению творческого потенциала. Историю специальности создают педагоги и студенты, обладатели нестандартного мышления, художественного вкуса, неустанного стремления к совершенству и современного взгляда на мир и искусство!	
	Визитка ХГО	Видео 2
	Художественно-графическому отделению -50 лет, 10 из которых с нами «Первоцветы»! 10 лет Вы с нами творите историю и раскрываете новые таланты! За эти годы было вручено около 80 сертификатов победителям фестиваля Проведено более 50 мастер-классов педагогами колледжа и нашими социальными партнёрами - педагогами системы дополнительного образования города Бийска, поприветствуем их бурными аплодисментами! Наши первые участники уже закончили колледж и приводят к нам на фестиваль своих учеников, за что мы им очень благодарны! И это замечательно, что огонь творчества, зажженный 10 лет назад, продолжает так же ярко гореть, открывая новые горизонты в художественном образовании	
	Весна на художественно-графическое отделение приходит с «Первоцветами»	
	Шла весна неспешным шагом, Одаряя мир теплом, Под её лучистым взглядом Расцветало всё кругом. Пробуждается природа Вместе с Музыкой Весны, Первоцветам непогода И морозы не страшны.	
	Коллектив народного танца Молодость Алтая, руководитель Елена Уварова, приветствует гостей фестиваля композицией «Горный цветок»	
	География фестивалей расширялась год от года:	На экране карта

<p>2007,2008,2009,2010,2011,2012,2013,2014,2015- и наконец 2016 год Посмотрите сколько ярких точек на карте! А ведь за каждой из них живут наши друзья, коллеги, творческие и талантливые педагоги, которые объединяют вокруг себя, активных творческих детей - участников нашего фестиваля и наших потенциальных студентов!</p>	<p>Алтайского края (огоньки по годам загораются)</p>
<p>-За период нашего сотрудничества в колледже обучалось и обучается сейчас около 50 «первоцветиков» -Студентов, получивших сертификат на внеконкурсное поступление в Бийский педагогический колледж</p>	
<p>На сцену выходит группа студентов -Несколько лет назад мы тоже сидели в этом зале, принимали участие в фестивале «Первоцветы», а сейчас мы студенты 1, 2, 3, а я с 4 курса. Сейчас мы живем одной художественно-графической семьей. Раскрывают зонтик. Отличительной особенностью художественно – графического отделения всегда была и остаётся творческая атмосфера, в условиях которой гармонично развивается личность, раскрываются способности студентов, в тесном союзе с педагогами. Мы такие творческие! Мы такие разные! Но всех нас объединяет любовь к изобразительному искусству! Машут руками.</p>	<p>Видео 3 Без звука</p>
<p>Мы стремимся быть актуальными, поэтому тематика конкурсов рисунков разнообразна, часто соответствует официально заявленным президентом России. 2007 год-«Город мастеров», посвященный 300-летию г.Бийска 2008 год-«Моя семья – мой мир», посвященный году семьи 2009 год-«Мы не просто вспоминаем день войны», посвященный юбилею Победы в Великой отечественной войне 2010 год-«Спасибо вам, учителя», посвященный году учителя 2011 год-«Добрый свет радуги» 2012 год-«Родники России», посвященный году истории и 75- летию Алтайского края 2013 год- «Искусство народов мира» 2014 год- «О спорт, ты мир!», посвященный Олимпийским играм 2015 год-посвященный 70-летию ВОВ</p>	<p>На экране калейдоскоп главных заставок по годам</p>
<p>Владимир Владимирович Путин объявил 2016 год - годом Российского кинематографа</p>	<p>Видео 4</p>
<p>Нам всем кутерьма не даёт передышки, Но как только вспыхнет волшебный экран, Прогонит дела, надоевшие слишком, Шагнуть в мир кино наступила пора. И свяжет невидимой нитью одну</p>	<p>Эмблема года кино</p>

	Людей разных стран, континентов, Искусству навстречу сердца приоткроет Своим волшебством кинолента.	
	Кинематограф стал неотъемлемой частью нашей жизни, а часто источником творчества для других способов самовыражения, что сейчас и продемонстрируют студенты хореографического отделения.	
	Хореографическая композиция «Бременские музыканты» в исполнении студентов 2 курса специальности Народное художественное творчество.	Заставка «Бременские музыканты»
	Слово для приветствия предоставляется заведующему художественно-графическим отделением Парусимовой Наталье Петровне(приветствие и приглашение к просмотру экспозиций, мастер-классам и церемонии награждения)	
	Ведущий 1. Мы приглашаем Вас к просмотру экспозиций Ведущий 2. Для всех желающих работают мастер-классы Ведущий 1. Торжественная церемония награждения авторов лучших работ и вручения сертификатов на право льготного поступления в Бийский педагогический колледж начнется в 12 часов в Актовом зале колледжа	

Приложение 3

Мониторинг качества совместной образовательной деятельности

Уважаемый коллега!

Творческая лаборатория управления инновационными процессами в подготовке учителей изобразительного искусства и технологии просит принять участие в обсуждении проблемы «Современные подходы в области изобразительной деятельности», значимой для организации среды профессионального общения. Нам очень нужны Ваши суждения и оценки. Это практически поможет в создании единого образовательного пространства.

Ф.И.О. _____

Учебное заведение, должность _____

Адрес, конт. телефон _____

1. Какие проблемы в области изобразительного искусства Вы видите?

2. Каковы на Ваш взгляд пути решения обозначенных проблем?

3. Какие аспекты изобразительной деятельности интересуют Вас более всего?

4. Заинтересованы ли Вы в создании педагогической среды для профессионального общения в контексте изобразительной деятельности и выявления творческой одаренности среди молодежи?

5. Ваши предложения по организации педагогического сообщества в совместной деятельности образовательных учреждений с целью повышения качества изобразительной деятельности.

6. Сегодняшнее мероприятие для Вас – это _____

*Анализ деятельности участников и организаторов
фестиваля «Первоцветы»*

- **Что Вы ожидали от участия в фестивале до его начала?**

- **Что Вы получили как результат деятельности на фестивале?**

- **Какие эффекты Вы для себя получили в процессе деятельности? Что для Вас было самым значимым?**

- **Что на Ваш взгляд было в фестивале неэффективным (организация, содержание и др.)**

- **Какие «открытия» сделали Вы для себя? В себе?**

- **Какую бы тему Вы предложили для выставки на следующий год?**

**Программа
по профессиональной ориентации, воспитания и социализации школьников
«Город в окне трамвая»**

Аннотация

Актуальность. В условиях демографического спада 90-х годов и, как следствие, обострившейся конкуренции среди образовательных учреждений города важно уделять внимание профессиональной ориентации школьников. Кроме того, важно не просто осуществить набор первокурсников, но и обеспечивать его качество. Только правильно профессионально сориентированные студенты не разочаруются в своем выборе, будут с желанием учиться и, получив диплом, пойдут работать по специальности.

Когда рассматриваются возможности для рекламы образовательной услуги, то приёмы, как правило, однообразны. Предлагаемый проект используется для привлечения внимания потенциальных абитуриентов к КГБПОУ «Алтайский колледж промышленных технологий и бизнеса». Для позиционирования колледжа в среде конкуренции используется приём «партизанский маркетинг», который ориентирован на получение максимальной прибыли с минимальными финансовыми вложениями. Данный приём представляет собой совокупность мероприятий, которые существенно отличаются от традиционных способов рекламы продукции или услуги.

Колледж имеет уникальную историю создания. Он возник в тяжелое для страны время: в 1941 году, когда взрослое население призывали на фронт, возникла острая потребность в рабочих кадрах. Тогда при бийском мясоконсервном комбинате 2 октября 1941 года создали фабрично-заводское училище (ФЗУ) № 10. За 75 лет пройдены все этапы развития в системе профессионального развития: ФЗУ, ПТУ, СПТУ, лицей и колледж.

Так как история колледжа прочно вписана в историю Бийска и Алтайского края - реклама АКПТиБ ненавязчиво и весьма уместно вводится в сценарий экскурсии.

Цель: формирование качественного набора студентов и воспитание интереса, любви и уважения к истории своего города, края и региона.

Задачи:

1. развивающая: информирование школьников об истории города, края и колледжа;
2. профориентационная: формирование у школьников интереса к профессиям и специальностям, реализуемым в КГБПОУ «АКПТиБ» для обеспечения профессионально ориентированного набора;
3. образовательная: формирование профессиональных компетенций экскурсовода студентами, обучающимися по специальности «Туризм»;
4. социально-патриотическая: воспитание уважения к истории своего города у школьников и студентов АКПТиБ.

Целевая аудитория: обучающиеся общеобразовательных организаций

Форма проведения: экскурсия

Метод: «партизанский маркетинг»

Условия реализации программы:

1. наличие договора о сотрудничестве с МУП г.Бийска «Трамвайное управление»;
2. оборудование вагона трамвая микрофоном и мультимедийной установкой;
3. наличие «Портфеля экскурсовода», который включает в себя: презентацию экскурсии, отдельные фотографии, схемы маршрутов и другое, что позволяет наиболее полно раскрыть тему экскурсии;

4. способность экскурсоводов своими знаниями и умением «держать аудиторию» вовлекать её в экскурсионный процесс;
5. знание экскурсоводами приемов анимации для работы с экскурсантами;
6. создание атмосферы комфорта и доброжелательности.

Ожидаемые результаты: реализация данной Программы позволит содействовать:

- развитию интереса обучающихся общеобразовательных организаций к истории города, края, региона;
- формированию уважения к людям труда;
- повышению уровня знаний о мире профессий мясоперерабатывающей отрасли, сферы сервиса и туризма;
- приобретению профессиональных компетенций экскурсовода студентами, обучающимися по специальности «Туризм»;
- ориентированности экскурсантов на реализацию их профессиональных замыслов в реальных социальных условиях.

Программа «Город в окне трамвая» является одной из составляющих профориентационной работы в колледже. Так как обычные методы работы с современными обучающимися общеобразовательных организаций (выездные площадки в школы, дни открытых дверей колледжа, экскурсии по образовательному учреждению, экскурсии на предприятия-работодатели, встречи в школах с обучающимися и родителями выпускных классов) воспринимаются как рекламные, а они ими и являются, отношение к ним как к навязываемым и обязательным. Явка на такие мероприятия обуславливается ответственностью классного руководителя и зачастую мало зависит от приложенных усилий приглашающей стороны. Анализ многолетней профессиональной ориентационной работы колледжа подтолкнул колледж к поиску новых форм взаимодействия со школьниками и расширения их целевой аудитории. Так появилась идея использования приема, используемого в рекламе, «партизанский маркетинг».

Понятие «партизанский маркетинг» (guerrillamarketing) появилось в 1984г. с выходом одноименной книги Джея Конрада Левинсона, бывшего креативного директора рекламного агентства LeoBurnett. В этой книге он рассказывал владельцам малых бизнесов о том, как эффективно продвигать себя на рынке со скромными рекламными бюджетами. Вместо денег Левинсон предлагал использовать изобретательность, а вместо дорогостоящей рекламы — альтернативные малобюджетные носители.

Через два года Эл Райс и Джек Траут, авторы знаменитой теории позиционирования, выпустили книгу «Маркетинговые войны», где предложили свое понимание партизанского маркетинга. Маленьким фирмам они рекомендовали придерживаться очень узкой ниши либо по продукту, либо по потребительским предпочтениям, работая на той территории рынка, которая не интересна большим компаниям.

Однако на данный момент термин «партизанский маркетинг» чаще всего используется в значении «малобюджетный маркетинг», эффективность которого основана на нестандартных решениях.

Нестандартность принятого колледжем решения в том, что целевая аудитория расширяется с выпускных классов до первоклассников и даже дошкольников, а сами мероприятия имеют познавательную основу. История колледжа вписана в историю Бийска и Алтайского края и реклама АКПТиБ ненавязчиво и весьма уместно вводится в сценарий экскурсии.

На этапе внедрения проекта были налажены партнерские отношения с муниципальным унитарным предприятием г.Бийска «Трамвайное управление». Выгода обоюдная. Колледж получил возможность реализации не только «партизанского маркетинга», но и осуществления прямой бесплатной рекламы. Кроме того, при

проведении реальных экскурсий формируются профессиональные компетенции студентов, обучающихся по специальности «Туризм». Трамвайное управление с помощью экскурсий привлекает и развлекает пассажиров не только во время движения рейсового состава, но и при проведении заказных экскурсий.

Реализация проекта «Наш город в окне трамвая», началась 5-го марта 2008г. Первая экскурсия была посвящена празднованию 300-летия г.Бийска.

Начало проекта положил текст, разработанный преподавателем экскурсоведения колледжа, по маршруту №1: «Западное кольцо – Лесозавод». Текст экскурсии сопровождается большим слайд-фильмом: рассказ об остановках и улицах, названных именами знаменитых людей города; про наш колледж; о предприятиях, расположенных по маршруту. Под руководством специалистов колледжа студенты побывали на предприятиях, в заводских и городских музеях, приготовили фотоматериалы, которые использовали при создании слайд-фильма. Фильм конвертирован в программах видеорежима Present Soft Power Video и Virtual dub.

Проведение экскурсий в общественном транспорте в 2008 году являлось новинкой для нашего города, но и сегодня у нас нет конкурентов в данном сегменте.

Городские библиотеки, музеи, Интернет – всё используется для того, чтобы экскурсии становились ещё интереснее: материалы к 100-летию Е.Г. Морозовой; история рождения трамваев в мире и в Бийске; мифы и легенды Алтая, которые с интересом воспринимают и дети и взрослые. В слайд-фильме использованы иллюстрации к мифам, которые нарисовали студенты, обучающиеся по специальности «Декоративно-прикладное искусство и народные промыслы».

Изложение информации во время экскурсии проводится с учетом деления потребителей на три группы: 1) для граждан, 2) для обучающихся школ и 3) для уроков краеведения.

Экскурсии и акции

№ п/п	Мероприятие и краткое содержание	Целевая аудитория	Время
1	<p>Обзорная экскурсия «Город в окне трамвая».</p> <p>По пути следования транспорта по маршрутам города № 3, № 7 экскурсоводы из числа студентов, обучающихся по специальности «Туризм», рассказывают историю города, улиц, известных людей, прославивших нашу Родину, Алтайский край и город. При этом проводится сравнение облика старого города и современного. На остановке «Мясокомбинат» экскурсовод рассказывает об одном из старейших и в советское время крупнейшем мясоперерабатывающем предприятии города. Говорит о том, что кадры для мясной отрасли края готовит наше образовательное учреждение – Алтайский колледж промышленных технологий и бизнеса. Показывает заставку с направлениями подготовки и рассказывает о колледже.</p> <p>Студент имеет при себе «Портфель экскурсовода», который включает в себя:</p>	<p>Обучающиеся</p> <p>1 -2 классов</p> <p>3-4 классы</p> <p>5-9 классы</p>	<p>1,5 часа</p> <p>2 часа</p> <p>2,5 часа</p>

	презентацию экскурсии, отдельные фотографии, схемы маршрутов и другое, что позволяет наиболее полно раскрыть тему экскурсии.		
2	<p>Обзорная экскурсия «Узнай свой город».</p> <p>Историю трамвайной линии и всего, что с ней связано. Данная экскурсия постоянно обновляется, так как в текст добавляются интересные истории, которые рассказывают пассажиры трамвая, жители города. Это истории о том, как раньше добирались пешком до работы в промышленную зону, как радовались запуску трамвая. Какую роль играл данный вид транспорта в их жизни.</p>	Ребята детских оздоровительных лагерей	2 часа
3	<p>Тематическая экскурсия «Бийск промышленный».</p> <p>Развитию города способствовала ситуация, возникшая во время Великой Отечественной войны – в Бийск были эвакуированы крупные промышленные предприятия: котельный завод, спичечная фабрика, электропечь и другие.</p> <p>Основное влияние на формирование города как оборонного центра нашей страны оказало строительство: Бийского химического комбината (начато в 1953г.), Бийскогоолеумного завода, Бийских механического и приборного заводов (в последствии ПО «Сибприбормаш») и других. Для снабжения новых заводов теплом и электроэнергией была запущена Бийская ТЭЦ. Для обеспечения проживания строителей и работников заводов началось строительство микрорайонов, по которым и проходит экскурсия.</p> <p>Бийский мясоконсервный комбинат – крупнейший из четырех, расположенных за Уралом, выпускал продукцию для фронта, специалистов для него готовило ФЗУ, преемником которого является АКПТиБ. Экскурсовод рассказывает о колледже.</p>	3-11 классы	1,5 часа
4	<p>Тематическая экскурсия «Бийская крепость».</p> <p>Город, созданный по Указу Петра 1, ведущий свою историю от 1709 года, имеющий образцы старинной архитектуры не может не вызывать интереса у горожан и гостей. В «Портфеле экскурсовода»: портреты именитых бийских купцов, их</p>	1-11 классы	2 часа

	<p>особняков и усадеб, учебных заведений – гимназий, где обучались их дети. Огромное количество историй, связанных с купеческой торговлей: о богатствах купцов, о способах зарабатывания денег, о приведениях в особняках, о благотворительности семьи Морозовых.</p> <p>Экскурсовод обращает особое внимание слушателей на аграрную составляющую нашего дореволюционного региона и города, на значимость крепости для охраны рубежей России.</p> <p>Рассказывая об уникальном качестве сельскохозяйственной продукции: масле «Белый лебедь», колбасах, говорит и о востребованности мясо-молочной продукции в условиях сегодняшнего дня при стремлении населения употреблять в пищу натуральные продукты. Озвучивает направления подготовки в АКПТиБ.</p>		
5	<p>Акция «Юбилейная».</p> <p>К 65-летию и 70-летию АКПТиБ разрабатывались и проводились экскурсии в рейсовых маршрутах. Вся программа посвящалась истории колледжа, неразрывной связи колледжа и городской жизни.</p> <p>Экскурсовод рассказывает о профессиях и специальностях, по которым ведется обучение в колледже, о возможностях творческого развития студентов.</p> <p>В презентации демонстрируются условия, в которых занимаются вокальная группа «Аура», театральная студия «ЛицА», хореографический ансамбль «Сказ», моменты репетиций и выступлений на мероприятиях различных уровней. Обращается внимание на достижения, как творческих коллективов так и спортивных секций.</p>	<p>Жители города, оказавшиеся в рейсовом маршруте, бабушки, родители и родственники, а также сами потенциальные абитуриенты</p>	<p>В зависимости от времени нахождения на маршруте трамвая</p>
	<p>Акция «Трамвай памяти».</p> <p>День Победы – это возможность отдать дань уважения всем, кто воевал или работал в тылу в военное время. Поколение ветеранов войны постепенно уходит. Нам остается только хранить светлую память о героях войны и тыла, стараться быть достойными их подвига. Вечная память</p>	<p>Жители города, оказавшиеся в рейсовом маршруте, бабушки, родители и родственники, а также сами потенциальные</p>	<p>В зависимости от времени нахождения на маршруте трамвая</p>

	<p>защитникам Родины!</p> <p>В связи с преддверьем годовщины Великой Победы 7 мая 2015 года в городе прошла акция «Трамвай памяти», ставшая с той поры традиционной. Экскурсоводами выступают студенты «АКПТиБ» совместно с профсоюзом Бийского трамвайного управления.</p> <p>Материал, посвящен городу Бийску во время Великой Отечественной войны. Рассказывается про предприятия, эвакуированные в наш город. Интересна история работы медицинского персонала. В первый год войны в Бийске находился 21 эвакуогоспиталь, в число которых входили и госпитали, прибывшие с Западных областей Советского Союза. В 1942 г. в городе числилось уже 23 госпиталя. Перелом в ходе войны позволил сократить количество госпиталей в тылу, и к 1943 г их осталось в Бийске уже 10, в 1944 г. – 5, а в победном 1945 г. – только один госпиталь для лечения инвалидов войны.</p> <p>На остановке «Мясокомбинат» экскурсовод рассказывает о рабочих данного предприятия, ушедших на фронт. О том, что для увековечивания памяти о погибших, у территории комбината был создан памятник. Время безжалостно: уже нет того комбината, пришел в негодность памятник и ветераны бийского мясоконсервного комбината обратились к руководству колледжа с просьбой о содействии в сохранении памяти о защитниках отечества. Так у входа в колледж появился памятный знак об ушедших на войну работниках данного предприятия.</p> <p>Особенное внимание уделяется рассказам о героях, именами которых названы улицы города.</p>	абитуриенты	
	<p>Акция «Будь здоров!»</p> <p>Экскурсовод рассказывает, подкрепляя слова презентацией, о вреде курения, о правильном питании, о здоровом образе жизни, о необходимости занятий спортом. Рассказывается о имеющихся в городе спортивных школах, секциях, клубах. О возможности занятий в секциях АКПТиБ, тренерами которых являются ведущие специалисты города.</p>	Жители города, оказавшиеся в рейсовом маршруте, бабушки, родители и родственники, а также сами потенциальные абитуриенты	В зависимости от времени нахождения на маршруте трамвая

	<p>В ходе экскурсии информация о здоровье подкрепляется примерами из жизни колледжа: традиционные мероприятия: «День здоровья», «Забей на сигарету», ...</p> <p>Вопросы правильного питания изучают студенты, обучающиеся по специальности «Технология продукции общественного питания». Экскурсовод демонстрирует ролик из программы «Это вкусно», которая регулярно снимается в лабораториях колледжа и рассказывает о специальностях «Технология мяса и мясного производства» и «Технология продукции общественного питания».</p> <p>Особый интерес у слушателей вызывает информация о туристских маршрутах, которыми ходят наши студенты, обучающиеся по специальности «Туризм». Участие в них требует хорошего здоровья.</p> <p>Всегда вызывает интерес информация об акции «Чистыми тропами»: наши студенты отправляются по маршрутам, особенно востребованным и, соответственно замусоренным туристами. Весь мусор собирается, сортируется на группы. Стекло измельчается до безопасных размеров и спускается в Катунь, где её водами на перекатах превращается в песок. Консервные банки обжигаются, прессуются и закапываются, что ускоряет процесс их разложения. Даже пластик переводится в форму, способную к разложению.</p>		
--	---	--	--

Информация о колледже, направлениях подготовки явно и косвенно звучит в каждой экскурсии, ненавязчиво формируя интерес к нашему образовательному учреждению. Наши направления: мясо-молочное и сфера сервиса и туризма тесно связаны с развитием и существованием Бийска, Алтайского края и Республики Алтай, что обоснованно и ненавязчиво позволяет включать информацию о колледже в каждую экскурсию.

Результаты реализации проекта.

1. В первый же год было проведено более 60 экскурсий для граждан города и школьников во время каникул. При необходимости есть возможность задействовать 2 вагона одновременно, на которых работают 4 экскурсовода.

2. При запуске проекта «Город в окне трамвая» планировалось открытие студенческого экскурсионного бюро и закрепление данной формы туристического продукта. В 2012 году планы реализовались в туристское бюро «АКПТиБ-тур».

3. В настоящее время на постоянной основе проводятся 2 обзорных, 2 тематических экскурсии и 3 акции.

4. Ежегодно колледж имеет возможность размещать бесплатно в 50-ти вагонах трамвайного управления плакаты формата А3 с рекламой колледжа. В расценках 2017 года это 6901 рубль сэкономленные за месяц размещения.

5. После экскурсии школа № 7 ввела в обучение профильные классы по профессии «Агент» (Туризм). При обучении, которое осуществляют преподаватели колледжа, используются в основном активные методы обучения: туристические квесты, квест-экскурсии, викторины по материалу прослушанной экскурсии, мини соревнования с организацией туристской полосы, мини соревнования по ориентированию, работа с туристским снаряжением и, конечно, экскурсии в трамвае.

Приложение 2

План экскурсии «Бийск промышленный»

Контрольный текст №1

(материал, порядок изложения которого меняется в зависимости от маршрута экскурсии)

Бийское трамвайное управление

История бийского трамвая насчитывает 50 лет. В конце 50-х гг. прошлого века, когда в результате строительства предприятий «оборонки», население города стало быстро расти, автобусы уже не справлялись с задачей перевозки пассажиров.

С окончанием строительства и пуском Бийского химического комбината вопрос о доставке рабочих на место работы встал особенно остро. Еще во время строительства комбината, от электрических часов на первом участке до места стройки курсировал небольшой поезд, перевозивший строительных рабочих. Утром старые вагончики набивались до отказа, а вечером рабочие часто добирались домой на попутном транспорте или даже пешком. Зимой поезд шел до первого большого снежного заноса, а дальше люди шли гуськом по протоптанной и глубоком снегу тропинке. После пуска химического комбината было решено организовать транспортный цех для перевозки рабочих. Первым директором бийского трамвайного депо (1960- 1964 гг.) был Константин Григорьевич Семиков. Укладка первого трамвайного пути началась в конце 1958 г. и продолжалась в течение всего 1959 г. Первая очередь трамвая от элеватора до заводской территории химкомбината была принята в 1960 г.

Трамвайные вагоны в народе называли «коробочками». При посадке в трамвай вначале надо было войти в тамбур, как в вагоне поезда, а потом уже открыть дверь в салон, где находились боковые деревянные скамейки и место кондуктора. Водители, которые работали в то время, рассказывали, что зимой в кабине трамвая было так холодно, что приходил надевать полушубки и обувать валенки, а стекла, чтобы они не замерзали, время от времени протирать солью.

ДК БОЗ

Дворец культуры Бийского олеумного завода основан в 1967 году. Сегодня это один из крупнейших культурных центров города. Здесь работает 18 творческих объединений. Организованы кружки и студии, в которых поют, танцуют, учатся актерскому мастерству и различным видам декоративно-прикладного искусства более 400 человек, половина из них — это заводчане и их дети.

В ДК бережно сохраняют традиции и создают новые проекты. Исполнилось 10 лет театру заводской самодеятельности «Карусель» и программе «Секрет успеха», ранее известной как «Ярмарка талантов». Получили жизнь новые творческие проекты — «Золотая бабушка» и «Мистер БОЗ», «Новые звёзды», театральный фестиваль «Алые паруса», вышедший за пределы Алтайского края.

Во Дворце проходят все заводские праздники, сюда олеумщики приходят семьями, а горожане давно полюбили концерты творческих коллективов ДК, шумные Масленицу и Новый год. Комфортный и современный зрительный зал, нарядная площадь, украшенная фонтаном, а в зимние каникулы — большой красочной елкой, яркие представления, которые собирают сотни горожан — все это Дворец культуры Бийского олеумного завода.

Трест

Поселок треста никогда не выделялся достопримечательностями или особенными видами – до недавнего времени здесь жили в домах, построенных еще военными строителями для первых комсомольцев, которые закладывали основу обороны Бийска.

В крупных городах такие поселки называются «спальными». Границы поселка строителей – улица Кутузова, улица Социалистическая и пересечение улиц Васильева — Ленинградская — до мебельной фабрики.

В жаркие дни лета 1953 года на окраине Бийска (за Первым участком) появился передвижной строительный вагончик и несколько палаток. А вскоре вслед за первыми строителями сюда приехали комсомольцы со всей России – молодежь из Москвы, Ленинграда, других городов. Так начинал свою жизнь поселок Южный, он же поселок строителей, он же поселок треста.

В июне 1953 г. было создано ведущее предприятие бийской строительной отрасли – строительномонтажный трест № 122 (СМТ-122). Из Белоруссии и Дальнего Востока приехали сюда военные строители и стали строить себе бараки на зиму (эти бараки впоследствии на тресте «задержались» на довольно долгое время – до 2013-2014 гг., пока не были снесены, подпав под программу сноса ветхого жилья). Они строились как временное жилье для молодежи, которая ехала сюда по призыву ЦК ВЛКСМ, чтобы на пустом месте заложить основу бийской оборонной промышленности.

О том, что поселок строителей был комсомольской стройкой, до сих пор напоминают памятные знаки на домах (ул. Ленинградская)

О том, что поселок строителей был комсомольской стройкой, до сих пор напоминают памятные знаки на домах (ул. Ленинградская).

Так росли кварталы щитовых многокомнатных домов типа К-7, К-8 и двухэтажных восьмиквартирных К-9, покрытых штукатуркой. Появились улицы, формировались коммуникации, а в 1961 году в поселке строителей приступили к планомерному сносу домов типа К-7 и строительству крупнопанельных 4-х и 5-этажных домов. В 1958-м в поселке строителей, как пишет наша газета, проживало уже более 15 тысяч человек. Таблички с названиями улиц здесь стали появляться тоже в 1958 году.

Интересно, что дома рабочих и дома партийной номенклатуры, а также директоров будущих бийских заводов, территориально находились почти рядом: в красивых домах «сталинской» застройки на Первом участке проживали руководители, а рядом, в поселке треста — простые рабочие.

Их названия предлагали сами комсомольцы-строители. Так, название улицы Социалистической придумали штукатур Лидия Алексеева, приехавшая к нам в Бийск из другого района Сибири, и электрик Николай Попков из Воронежа.

Улица Ленинградская была названа в честь комсомольцев города Ленинграда, приехавших в Бийск в 1956 году по комсомольским путевкам на строительство Бийского химического комбината. Об этом напоминала памятная доска на доме на пресечении улицы Ленинградской с улицей Васильева (тогда улица еще называлась Школьной).

Улица Можайского названа в честь контр-адмирала Александра Можайского, русского изобретателя самолета.

Улица Ломоносова названа в честь знаменитого русского ученого. Есть на ней и особый памятный знак в честь него – на торце дома, стоящего на пересечении улиц Ломоносова и Чайковского, находится выложенное из цветных плиток большое изображение ученого. Известна улица и тем, что на ней расположен самый первый крупнопанельный дом, построенный в Алтайском крае, – ул. Ломоносова, 67.

Коротенькая улица Уральская возникла и застраивалась вместе с сахарным заводом. Послевоенная нарезка новых улиц дала ей новое название – Кутузова. Кутузова — отделяет квартал АБ от поселка строителей.

Гордость района

Весь город съезжается в выходные дни к парку Строителей. Здесь, в 2009 г. известная фотомодель и манекенщица Наталья Водянова совместно с фондом «Обнаженные сердца» открыла уникальную для Бийска детскую игровую площадку. Другой такой в городе пока нет. Хотя подобные детские площадки – уже не редкость для большинства сибирских городов. Например, в соседнем Кемерово только две такие площадки работают прямо у зданий администрации города и области, да и в каждом крупном парке сибирских городов уже есть подобное игровое оборудование.

Квартал АБ

В далеком 1958 году на территории соснового леса на берегу Бии за поселком строителей началась стройка. Квартал АБ - это был квартал между улицами Радищева, Декабристов, Социалистической и Ломоносова. Далее, за улицей Ломоносова до конца улицы Радищева ул. Кутузова (Уральская) отделяет квартал АБ от района Строителей.

Городской лес - это то, чем гордятся жители района. Он всегда был здесь — привлекал лыжников, туристов и желающих погулять на свежем воздухе. В лесопарковой зоне находится спорткомплекс, лыжный стадион, освещенная лыжероллерная трасса, футбольное поле, хоккейная коробка, пляж на реке Бии. Спорткомплекс «Заря». Его строили в 80-х, курировал стройку Яков Савченко. Сдали «Зарю» только в марте 1983 года. Все «лихие девяностые» «Заря» пребывала в руинах. Спорткомплекс пережил второе рождение после значительной реконструкции и был запущен 22 января 2009 года, в строительство было вложено 190 миллионов рублей. Бийский планетарий, Дом детского творчества им. Я. Савченко. Местные жители называют его «Купол». Достроили его только в 1985 г. На его открытие был приглашен космонавт Виталий Севастьянов, дважды Герой Советского Союза.

Планетарий имеет оборудование не самое современное технически, но самое ценное в историческом плане. Первые космонавты СССР, в том числе и Юрий Гагарин, именно на этом оборудовании учились ориентироваться в межзвездном пространстве. Имеются такие достопримечательности как Ракета. Появилась к 100-летию со дня рождения Савченко у проходной ФНПЦ «Алтай». Боевой самолет. Как и когда на детской площадке перед домом на ул. Декабристов, 10, появился корпус советского истребителя УТИ МИГ-15, никто не знает. В 90-х годах он «прописался» во дворе, который сейчас дети называют «у самолета». Впоследствии самолет безжалостно был разграблен и разбит. Памятник Герману Титову. Он называется «Здравствуй, Земля!» и был установлен в 1965 году. В народе его называют «Рыбак» — якобы он поймал «во-от такую рыбу». В 70-е годы в лесопарковой зоне было размещено колесо обозрения, однако его эксплуатация по ряду причин была прекращена это колесо стало популярным местом для опасных игр детей — в среде подростков оно носило название «Чертуха». Известные жители квартала Яков Савченко - первый директор ФНПЦ «Алтай», дважды Герой Социалистического Труда. Сергей Чепиков - российский биатлонист и лыжник, двукратный олимпийский чемпион и двукратный чемпион мира по биатлону. Геннадий Сакович - доктор технических наук, профессор, советский и российский химик, с 1984 по 1997 год - генеральный директор ФНПЦ «Алтай». Анатолий Мосиевский - глава города с 7 ноября 2007 по 21 июля 2011 года. Проживал на АБ в здании бывшего детского сада «Медвежонок», которое теперь стало домом с частной застройкой. Во время проживания Мосиевского в квартале в теплое время года улицы обслуживали поливальные машины, было чисто и опрятно.

АО Бийское производственное объединение «Сибприбормаш»

В 1969 году ЦК КПСС и Совет Министров СССР приняли совместное постановление о строительстве в Бийске приборного и механического заводов, директорами которых в 1970 году были назначены Юрий Федорович Большаков и Иван Федорович Барабанов. 29 сентября 1982 года приказом министра машиностроения СССР В. В. Бахирева на базе этих заводов было создано Бийское производственное объединение

«Сибприбормаш», с 1 ноября 2011 года преобразовано в Открытое акционерное общество «Бийское производственное объединение «Сибприбормаш» — ОАО «БПО «Сибприбормаш». Первым генеральным директором был назначен Эдуард Александрович Гейдек, впоследствии – Герой Социалистического Труда, Почетный гражданин г. Бийска (умер в 2009 году). С 1997 года объединение возглавляет Александр Яковлевич Черемисин - почетный машиностроитель Министерства промышленности и энергетики, Почетный работник отрасли боеприпасов и спецхимии Российской Федерации.

Объединение специализируется на выпуске спецтехники (85 процентов от общего объема производства) и гражданской продукции, в том числе запасных частей к мотопиле «Дружба», корпусов для подшипников, использующихся на шахтах Кузбасса, режущего, мерительного инструмента, нестандартного оборудования, детских игровых развлекательных комплексов (изготовление, монтаж, благоустройство площадок), материалов стройиндустрии, другой продукции.

Секретная продукция: гильзы для Град, Ураган, взрыватели и детонаторы (Используются в обороне РФ)

В структуре объединения – четыре производства: инструментальное, приборное, механическое, нестандартного оборудования, а также цеха: железобетонных изделий, электроремонтный, ремонтно - строительный, железнодорожный, пароводоснабжения, автотранспортный и ряд других вспомогательных подразделений. Средний возраст работающих – около 49 лет. Предприятие имеет один из лучших на Алтае здравпунктов, оснащенный самым современным физиотерапевтическим и медицинским оборудованием, оздоровительные центры, тренажерные залы, использование которых помогает сохранять людям хорошую физическую форму. В 1990 году создан завод крупнопанельного домостроения (В.И.Кузнецов), конструкторский отдел летательных аппаратов (О.П.Лучихин).

Дальнейшее развитие получило производство товаров для народа: освоен выпуск дверной ручки, зеркала по Куско, кодового гаражного замка, шипов противоскольжения в сборе, гаражных ворот, мотоблока «Фермер», запчастей для автомобилей.

Химкомбинат

Минеральные удобрения

В пуске этого производства без преувеличения участвовала вся страна. Вот лишь несколько примеров. Трест № 122 использовал новые принципы строительства взрывоопасных объектов: вместо зданий в обваловке – так называемые «банки» с мощными железобетонными стенами, принцип этот был заимствован из проектов строительства атомных объектов.

Еще возникла проблема с холодом: на нитрации нужно было обеспечивать температуру минус 70 градусов по Цельсию. Те поршневые компрессоры, которые были по проекту, не могли обеспечить такую температуру. И тогда взяли турбокомпрессоры с подводных лодок. После их установки система стала работать надежно.

Или понадобились криогенные емкости – и их быстренько привезли с «Байконура».

СОИ – стратегическая оборонительная инициатива.

Окислитель для ракетного топлива (космическое оружие)

1 очередь – 2 взрыва

2 очередь – не запущена.

Очистка территории

Здесь выпускались высококалорийные пороха для артиллерийских снарядов и заряды для межконтинентальных баллистических ракет. После приватизации завод довольно быстро оказался в стадии банкротства.

За это время с территории предприятия вывезено не только дорогостоящее оборудование - исчезали целые здания, невзирая на высокую токсичность материалов. Однако даже в таком виде «Полиэкс» несет в себе серьезную угрозу. Любой желающий

может прийти на так называемое «Мертвое озеро», которое никто не охраняет, и набрать там сколько угодно коллоксилина. Сухой коллоксилин может вспыхнуть от любой искры. Эта субстанция применяется при производстве взрывчатых веществ.

Сам коллоксилин - один из нитратов целлюлозы - получали на предприятии из узбекского хлопка. В сухом виде он воспламеняется при температуре 120 градусов и горит очень быстро. Еще опаснее он становится в мерзлом виде, приобретая детонационные свойства.

Подземная часть территории бывшего завода пластмасс пронизана специальной канализацией. Она напичкана пороховой массой и все тем же коллоксилином. Там же находятся сотни тонн нитроглицерина. Если рядом загорится лес или кто-то просто бросит окурочок, последствия могут быть непредсказуемыми.

Напомним, что руины химкомбината «Полиэкс» в свое время вызвали интерес у Совбеза РФ, которому была представлена аналитическая записка от бийских ветеранов ВПК. Среди прочего, в документе указывались такие проблемы, **как взрывоопасность** (только в озере-отстойнике, по оценке технолога-пороховщика ОАО «Полиэкс» Николая Абрамова, содержится порядка 459 тонн коллоксилина в тротиловом эквиваленте), **радиационная и экологическая опасность** (предположительно, на территории бывшего химкомбината хранится около 200 тонн четыреххлористого углерода, также зафиксированы превышения ПДК по свинцу и прочим опасными для организма человека веществам).

Между тем, как рассказал ИА «Банкфакс» председатель общественного движения «Ветераны-пенсионеры ВПК Бийска» Николай Знагован, активизация деятельности местных чиновников может означать то, что проблемная площадка наукограда претендует войти в федеральную программу. «Вряд ли у городских властей есть такие деньги, чтобы провести полноценную очистку этой территории, полностью за свой счет проблематично это будет сделать и краю. Вообще же если до банкротства «Полиэкса» земля находилась в федеральной собственности, то после неожиданно стала числиться муниципальным активом, что повлекло за собой дополнительные сложности. Еще в бытность нахождения у власти Мосиевского были обращения по поводу завода, даже создали комиссию по оценке воздействия, так как это крайне опасное место, с тех пор у меня осталась целая кипа документов. Позднее уже при Нонко появилась межведомственная группа, которая продолжила работу. Насколько я помню, существовало даже распоряжение губернатора провести исследования в этой зоне», - рассказал предысторию нынешнего аукциона ветеран ВПК. Было бы неплохо, если уже в 2016 году кто-то вышел на площадку, потому что это по сути бомба замедленного действия, поделился своими ожиданиями собеседник.

Озеро Кругленькое

Старожилы вспоминают, что когда-то, в детстве ездили купаться на озеро Кругленькое. Даже была такая трамвайная остановка.

Кругленькое - естественное озеро со снеговым и родниковым питанием, расположено вдоль высокого коренного берега поймы реки Бия. В музее имеются фотографии 1903 года, на которых запечатлены рыбаки и охотники. Интересны их экипировка и средства лова. Это было глухое место, излюбленное охотниками - бийчанами на водоплавающую дичь. Окруженное лесом и труднопроходимыми болотами, озеро служило замечательным местом для гнездовий. После войны на его берегу находилась центральная усадьба птицеводческого совхоза. А в жаркие дни строители ТЭЦ с удовольствием плавали в чистых и благородных водах этого озера. На болотистой местности, центром которой оказалось озеро Кругленькое, с 1953 года рос химический комбинат. В зоне, где сейчас территория химкомбината, в древности там была палеолитическая стоянка, могильник бронзового века и поселение конца бронзового - начала железного века.

Для прокладки железнодорожных путей необходимо было ускорить спуск озера Кругленького в реку Бию. После осушения реки Ковалевка, соединяющей озера, озеро Кругленькое начало заболачиваться и пересыхать.

Усилиями строителей СУ-4 летом 1956 года озеро Кругленькое перестало существовать. А на его обнажившемся дне прокладывается канал, идущий от золоотвала. И только большая лужа, самое глубокое место, да остановка, долго называвшаяся “Озеро Кругленькое” (теперь это “Олеумный завод”), напоминали потомкам, что на месте цехов хлопкоочистки и части территории ТЭЦ существовал такой замечательный уголок природы.

Однако, в 70-х годах оно начало возрождаться благодаря добыче песка в его акватории. После строительства в 90-х годах насыпи железной дороги, ведущей к Бийскомуолеумному заводу был частично нарушен сток озера. В результате уровень воды в нём вновь повысился. Но навряд ли удастся отдохнуть на берегу этого озера, а тем более искупаться. Озеро стало местом захоронения золошлаковых отходов ТЭЦ 1 и находится в критическом состоянии.

В донных отложениях лимана вблизи ТЭЦ-2 и оз. Кругленького вблизи ТЭЦ-1 коэффициенты концентрации радионуклидов максимальны (18,7, 17,4 и 11,5, 9,83, соответственно). Воды озера Кругленького имеют сообщение с водоносными горизонтами поймы р. Бии. Имеется угроза поступления с водой всего комплекса элементов, зафиксированных в донных образованиях в районе предприятий энергетики.

Бийская ТЭЦ

Бийская ТЭЦ служит для обеспечения теплом и электроэнергией население г. Бийска и его промышленных предприятий, а также предгорий Горного Алтая и других населенных пунктов Республики Алтай.

Выработка электроэнергии: при сжигании пылевого угля, поступающего в котел под давлением, в котле кипит вода (150-160 градусов) и образуется перегретый пар. Он вращает турбины (валы с лопастями) и вырабатывается электрический ток. Дальше, чтобы перегретый пар не терялся, он идет на подогрев воды (отопление в домах).

На территории есть 4 трубы, а пятая, самая высокая и расположенная подальше – пиковая. Это отдельный элемент ТЭЦ, который работает на мазуте и включается в период сильных холодов.

Главная дымовая труба Бийской ТЭЦ имеет высоту 254 метра. Всего 5 труб.

Экскурсия в трамвае на 7 мая

Победа – это праздник, который объединяет и молодежь, и стариков, и взрослых и совсем еще юных граждан нашей Родины. В каждой семье – судьба и история дедов и прадедов, отстоявших свободу не только России, но и Европы. Мы заплатили высокую цену за эту Победу, и никому не позволим ни сегодня, ни впредь забывать о миллионах погибших. Война была трагедией, но именно она позволила проявить все лучшее, что есть и будет в нашем народе – стойкость и мужество, единство и сплоченность перед лицом врага, трудолюбие и самоотверженность, талант инженеров и полководцев, воинскую доблесть и любовь к Родине.

День Победы – это возможность отдать дань уважения всем, кто воевал или работал в тылу в военное время. Поколение ветеранов войны сейчас уходит. Нам остается только хранить светлую память о героях войны и тыла, стараться быть достойными их подвига. Вечная память защитникам Родины!

«Памяти будем достойны!»

Невозможно не взять во внимания цитату *Участника Великой Отечественной войны, академика Международной академии наук педагогического образования, профессора, заслуженного учителя Российской Федерации С.М. Жарков*

«Все дальше уходят грозные годы Великой Отечественной войны, но время не властно предать их забвению, выветрить из памяти народной. Наша победа над фашистской Германией

– это победа над реакционными силами империализма, победа социализма. Это великий подвиг, свершенный нашим народом во имя свободы и независимости своей Родины, мира и прогресса.

Это великая Победа Вооруженных сил Советского Союза – Великой державы, которой нет, над фашистской Германией. Обидно, но факт! Что не сумели сохранить нашу социалистическую Родину – завоевание Октября. Это не должно помешать нам рассматривать процессы и факты Великой Отечественной войны объективно, с позиций реальных событий времен 1941-1945 годов. Актуальность этого сегодня резко возросла в связи с известными политическими событиями последних 20-30 лет и массивной глобальной фальсификацией истории Великой Отечественной войны. Вспоминаются слова академика Д.С. Лихачева: «Память - основа совести и нравственности, память - основа культуры, память - одна из основ поэзии - эстетического понимания культурных ценностей. Хранить память - это наш нравственный долг перед самими собой и перед потомками. Память - наше богатство».

Еще тогда нас не было на свете,
Когда гремел салют из края в край.
Солдаты, подарили вы планете
Великий Май, победный Май!
Еще тогда нас не было на свете,
Когда в военной буре огневой,
Судьбу решая будущих столетий,
Вы бой вели, священный бой!
Еще тогда нас не было на свете,
Когда с Победой вы домой пришли.
Солдаты Мая, слава вам навеки
От всей земли, от всей земли!
Благодарим, солдаты, вас
За жизнь, за детство и весну,
За тишину, за мирный дом,
За мир, в котором мы живем!!!

22 июня 1941 года стал роковым днем для нашей родины. Началась самая страшная для советского народа война – Великая Отечественная война.

Каждый район страны, каждый город, каждую семью коснулась война, в том числе и наш город. Город Бийск мужественно помогал фронту, стране, солдатам в изгнание врага и сегодня в преддверье Великой Победы мы расскажем о нашем городе, о подвигах бийчан и героях любимого города.

Вот уже 70 лет отделяют от нас лихолетья Великой Отечественной войны. Всё меньше и меньше остаётся свидетелей и участников всенародного подвига. Необходимо сохранить в памяти потомков героические свершения солдат, матросов, лётчиков и тружеников тыла, свидетельствующих об огромной любви народа к своей Родине.

В первый день войны, 22 июня 1941 года, была объявлена всеобщая воинская мобилизация. Бийский горвоенкомат получил более 500 заявлений добровольцев об отправке их на фронт. Одними из первых на фронт ушли полки – 709 стрелковый и 432 гаубичный артиллерийский стрелковый полк, получивший впоследствии наименование Выборгского. 432 ГАП (гаубичный артиллерийский полк) участвовал в обороне Москвы, подавлял огнём оборону противника на Жиздринско – Брянском направлении, в Курской битве, форсировал реку Западный Буг, освобождал Польшу, сделал первый артиллерийский залп по Берлину. За ратные подвиги 432 ГАП награждён орденом Богдана Хмельницкого. В начале войны в городе был сформирован 586 бийский стрелковый полк, который воевал в составе знаменитой 107 стрелковой дивизии. Командир полка бийчанин Иван Некрасов был инициатором ночных штыковых атак в битве под Ельней. Об этом писал в своих воспоминаниях маршал Советского Союза Г.К. Жуков. С первых дней Великой Отечественной

войны в воздушных боях сражались воспитанники бийского аэроклуба Березуцкий И.М., Немтинов А.А., Тагильцев В.М., впоследствии получившие высокое звание Героя Советского Союза.

В героическую летопись нашей Родины записаны имена 28 героев-панфиловцев, среди которых есть и наш земляк – Трофимов Н.И.

Отлично зарекомендовали себя воины-бийчане в составе 73 отдельной кавалерийской дивизии, сформированной в нашем городе в августе-сентябре 1941 г. В оборонительных боях под Брянском дивизия именовалась 55-й кавалерийской. Проведя 700-километровый марш, она с ходу приняла участие в окружении Сталинградской группировки. Приказом Верховного главнокомандующего от 14 февраля 1943 года дивизии было присвоено наименование 15-й гвардейской кавалерийской. Дивизия с боями прошла от Москвы до Берлина, где кавалеристы на стенах Рейхстага оставили свои автографы.

Летом 1941 г. из бийчан и жителей прилегающих районов были сформированы 5 и 71 отдельные дорожно-эксплуатационные полки, которые участвовали в боях на Ельнинском и Тверском направлениях. Затем 71 ДЭП был переброшен под Ленинград на военно-стратегическую автомагистраль через Ладожское озеро. В жестокие морозы, под огнём врага, бийские водители доставляли в Ленинград боеприпасы, продовольствие, вывозили детей, раненых и больных.

В боях за Родину с честью вынесли испытания воины-бийчане 232 стрелковой дивизии, сформированной зимой 1941-42 гг. Первые бои она провела в районе города Воронежа. Особенно отличились бойцы дивизии при прорыве сильно укрепленной обороны противника и взятии г. Сумы. 232-я дивизия участвовала в освобождении Румынии и Чехословакии. Более 3 десятков её воинов стали Героями Советского Союза, пятеро – полными кавалерами ордена Славы.

В январе 1942 года ушёл из Бийска 239-й отдельный лыжный батальон, а в феврале – 142-й. Бойцы этих батальонов сражались на Карельском фронте.

На фронтах Великой Отечественной войны в составе 74 –ой алтайской отдельной добровольческой бригады сражались 417 воинов - бийчан. 56-я гвардейская стрелковая дивизия, куда входила алтайская бригада, была награждена орденом Красного знамени.

Воины - бийчане не прерывали связи со своими земляками. На боевые позиции приезжали труженики из Бийска, привозили посылки с тёплыми вещами и продуктами. Особенно радовали бойцов бийская махорка и письма из дома. Тысячи воинов-бийчан награждены боевыми орденами и медалями. Среди них 25 Героев Советского Союза, два полных кавалера ордена Славы и 37 участников Парада Победы. Наши земляки воевали на всех фронтах Великой Отечественной войны, участвовали в сражении с немецкими захватчиками как партизаны, штурмовали Рейхстаг и разгромили милитаристскую Японию.

Из Бийска на фронт ушло около 25000 человек, из них не вернулось в родной город – 11414 человек. В память о них 26 октября 1968 г. в городе был открыт памятник воинам - бийчанам и зажжён вечный огонь. Памятник построен по проекту художника Н.Н. Мотовилова, скульптор Ю.Н.Гребенников. Строили его рабочие треста №122. На бронзовых плитах увековечены имена и фамилии бийчан, погибших на войне. Открытие памятника состоялось в торжественной обстановке. Сплошным потоком приходили люди, чтобы склонить головы у Вечного огня.

В первые дни войны ЦК партии и Государственный Комитет Обороны разработали программу по мобилизации всех сил на борьбу с врагом. В реализации этой программы важная роль отводилась восточным районам страны, в том числе и Алтайскому краю. Промышленность должна была перестроиться на военный лад. Сразу же Бийская швейная фабрика и разного года промартели перешли на выпуск армейского оборудования, обуви, снаряжения.

Говоря о Бийске нельзя не сказать о предприятиях которые были эвакуированы в годы Великой Отечественной войны.

Первым эвакуированным предприятием считается спичечная фабрика. Прибыла она в августе 1941 года из города Речицы Белорусской ССР. Первую продукцию предприятие выдало уже 13 апреля 1942 года. Из Белоруссии выехала группа рабочих. Их разместили в бараке на 13 квартир так плотно, что на одного проживающего приходилось по 2 кв. метра, столько нужно для одной кровати. Более половины эвакуированных рыли для себя землянки, напоминавшие фронтные блиндажи. В октябре начался монтаж оборудования, привезённого из г.Речица, а в ноябре технологическая линия приобрела уже реальные очертания. Стройматериалы и топливо заготавливали в лесу, в районе Дома отдыха и перевозили на лошадях. Кое-что получали по железной дороге, остальное сплавляли по Бии. Брёвна вытаскивали из реки вручную и перевозили на лошадях, позднее для доставки сырья от берега до фабрики построили узкоколейку.

В годы войны спички упаковывались россыпью в картонные коробки по 500 штук в каждой. На коробке красными чернилами было написано «Все, как один, на защиту Отечества!» В 1942 г. Было выпущено 13700 ящиков спичек, в 1944 г. – 27100.

В сентябре 1941 г. В Бийск прибыло оборудование и специалисты с обувной фабрики г. Николаева (Украинская ССР). В короткий срок, благодаря самоотверженному труду коллектива, шла работа по монтажу оборудования в здании бывшей пожарной части. Одновременно с подготовкой помещения под производственный цех шло обучение новичков технологии обувного производства, чтобы они сразу могли стать за конвейер и шить обувь. Люди уставали настолько, что засыпали тут же на месте, но никакие трудности не могли остановить их героический труд. За полтора месяца было реконструировано помещение, установлено оборудование и пущено в эксплуатацию, и уже в ноябре 1941 г. была первая продукция. В 1944 г. на фабрике было выпущено обуви в нужном ассортименте – 198 тыс. пар.

В октябре 1941 г. Из Украинской ССР прибыл завод №5 Главпищемата НКПП ССР («Продмаш»), а в ноябре на базе авторемзавода им уже было организовано производство 50-мм миномётов и мин к ним. Уже в ноябре здесь было организовано производство мин и зажигательных бомб.

В ноябре 1941 года из города Серпухова прибыл Завод № 479 Наркомата боеприпасов («Молмаш»). Первая продукция была выдана уже 20 ноября.

В начале ноября 1941 года по приказу Совета обороны страны из г. Москва в Сибирь эвакуировались два завода: Московский завод электротермического оборудования и Московский завод «Промпечь». Позже было решено слить оба предприятия в одно – завод «Электропечь» и развернуть его в г. Бийске Алтайского края. «Электропечи» выделили пустующую Александровскую церковь и здание церковно-приходской школы при ней. В школе разместили механический цех, в церкви – сборочный. Многие станки устанавливали прямо под открытым небом, прикрыв их лёгким навесом. Именно так вступали в строй тяжёлые пресс-ножницы. Не бывало быстрыми темпами были построены заготовительный, ремонтно-механический, кузнечный, инструментальный цеха. У проходной завода разместились столовая, медпункт, отдел кадров. На «Механлите» (машиностроительном заводе) организовали временное литейное производство. В одном из совхозов выпросили списанный в металлолом трактор «Катерпиллер», где-то раздобыли неисправный генератор, привели их в рабочее состояние, и появилась своя электростанция. Городская ТЭЦ едва обеспечивала город электроэнергией для бытовых нужд.

К концу 1941 г. обстановка в стране сложилась так, что не осталось ни одного завода изготавливающего электропечи, а без них невозможно было наладить производство военной техники на вновь построенных эвакуированных заводах на Урале, в Сибири, Средней Азии. Поэтому первую электропечь монтировали под открытым небом, на морозе, под весенними дождями, и в апреле 1942 года была изготовлена первая печь - КН-5. К концу 1942 г. изготовлено 105 печей различных марок, в 1943-м – почти втрое больше, а в победном 1945-м без малого вчетверо больше.

В ноябре 1941 года из Харькова в город был эвакуирован Украинский

научно-исследовательский институт экспериментальной эндокринологии и химии гормонов. За годы войны выпущено более 6 миллионов флаконов лекарств: адреналина, инсулина, холосаса, пантокрин.

В декабре 1941 г. В Бийск прибыли эшелоны с оборудованием Ворошиловградской, а в январе 1942 г. Сергеевской швейных фабрик. Созданная на их основе швейная фабрика выдала первую продукцию 1 февраля 1942 г. За годы войны на фабрике было пошито 1 млн. комплектов обмундирования для воинов Красной Армии.

Приказом от 18 февраля 1942 г. Народный Комиссариат тяжёлого машиностроения ССР командировал группу специалистов Белгородского котельного завода в г. Бийск для выбора площадки под строительство нового котельного завода. Для строительства основных цехов была выбрана площадка недалеко от вокзала, с подъездными железнодорожными путями; под жильё – два деревянных дома и восемь барачков. Под руководством первого директора завода Берлина З.Л. в кратчайший срок были спроектированы основные цеха первой очереди завода.

В марте 1942 г. прибыл первый эшелон с оборудованием и специалистами, эвакуированными с московского завода «Парстрой». Позже коллектив пополнился кадрами из Москвы, Белгорода, Ленинграда, Кусы. Благодаря героическому труду рабочих, инженеров, строителей, в Бийске всего за несколько месяцев была подготовлена техническая документация, организовано производство для изготовления котлов малой мощности. Первый котёл марки ШБ был выпущен 16 сентября 1942 г., через шесть месяцев с начала строительства завода. До конца 1942 г. завод изготовил 27 котлов. С 1944 г. началось строительство второй очереди цехов завода – капитальных, благоустроенных. К 1945 г. заводом было изготовлено 500 котлов, а в первую послевоенную пятилетку бийские котельщики выдали стране 3000 котлов.

К концу 1941 года в Бийск прибыл рукавный цех Павлово-Посадского комбината. Он был размещен на территории текстильной фабрики. Первые метры пожарных рукавов были отправлены на фронт в начале 1942 г. К концу 1941 г. в Бийск был эвакуирован рукавный цех Павловско-Посадского комбината. Он был размещён на территории текстильной фабрики. В это время на фабрике практически не осталось мужчин и при поступлении рукавных станков и оборудования, не нашлось специалистов по их установке. Все приходилось делать самим женщинам. Учились и учили других. Буквально через несколько месяцев появилась первая продукция – противопожарные рукава. Во втором году войны освоили выпуск брезентовых палаток, мешочной ткани, парашютных лент. Через полгода выпуск этих изделий увеличился в полтора раза. За их освоение многие текстильщики были награждены Почётными грамотами и премированы.

В марте 1942 года из Белгорода прибыл котельный завод. За годы войны предприятие дало авиационной и танкостроительной промышленности 457 парокотлов малой и средней мощности.

В годы войны ни на минуту не прекращал выпуск своей продукции «Бийскиймаслосыркомбинат». Практически все мужчины с комбината были призваны в армию и их место заняли матери, жёны, дочери, сёстры.

В это время в Бийск было эвакуировано управление Главсырпрома и научно-исследовательская лаборатория по сыроделию из г. Углич (Ярославской области). Работники лаборатории оказали практическую помощь заводу в деле улучшения качества продукции, помогли расширить ассортимент продукции, выпускаемой из отходов производства. Так, например, из сыворотки получали уксус, сывороточный квас, помадку из альбумина. Было организовано производство плавленого сыра и копчёной колбасы. Помимо основной работы коллектив завода всячески помогал фронту. При заводе усиленно занимались откормом свиней, птицы за счёт сыворотки. Откармливали и сдавали государству сотни центнеров свинины. Кроме того, брали в инкубаторах цыплят и выращивали их, а осенью сдавали на птицекомбинат. Большое распространение на сырзаводе получила сушка картофеля для нужд фронта.

Особенно хочется отметить продукцию махорочной фабрики, которой были рады на всех фронтах и во всех родах войск. За годы войны табачная фабрика выработала 534 437 ящиков курительной и 12078 ящиков нюхательной махорки. Центральным Комитетом партии через газету «Правда» был поддержан патриотический почин народа. Уже в августе 1941 г. во всех банках страны были открыты специальные счета, на которые можно было вносить средства. Общий вклад бийчан в оборону страны путём вложений в сберегательные кассы и подписку на облигации займа составил 51 млн. рублей. Хорошей традицией в годы войны стал сбор подарков фронтовикам к праздничным дням. За первые два года войны бийчане отправили 22 вагона с подарками. Столько же было отправлено и в последующие два года. С начала войны в Бийске начали разворачиваться военные госпитали. Город был глубоким тылом, поэтому готовились к приёму тяжелораненых, требующих серьёзных операций и длительного лечения.

Так же наш город принимал раненых Солдатов и Медперсонал бийских госпиталей в годы войны работал, не жалея сил

В первые же недели войны городские власти развернули активную компанию по организации госпиталей. Уже 5 июля был создан эвакогоспиталь № 1513, 10 июля был создан эвакогоспиталь №3710, 11 июля – эвакогоспиталь № 1236, 17 июля - № 1235, 15 августа - № 1233, № 1234, № 1514, 16 августа - № 2501. Этому способствовала оперативная работа администрации (особенно председателя горисполкома Ивана Федоровича Елкина) и активность населения, приносившего для будущих госпиталей в числе прочего и мягкий инвентарь (простыни, подушки, полотенца, одеяла), недостаток которого испытывали позднее все медицинское учреждения города. Самым сложным в 1941-1942 гг. было привести здания в соответствующее состояние: многим из них требовался ремонт систем отопления, побелка, внутренние перегородки. В первый год войны в Бийске находился 21 эвакогоспиталь, в число которых входили и госпитали, прибывшие с Западных областей Советского Союза. В 1942 г. в городе числилось уже 23 госпиталя. Перелом в ходе войны позволил сократить количество госпиталей в тылу, и к 1943 г их осталось в Бийске уже 10, в 1944 г. – 5, а в победном 1945 г. – только один госпиталь для лечения инвалидов войны.

Обеспечение госпиталей инвентарем, топливом, продуктами питания и медикаментами были делом сложным и постоянно требующим внимания начальников госпиталей и шефских организаций. Но главным было обеспечить госпитали специалистами. Отмечалась «бедность госпиталей квалифицированными хирургами». В Бийске, Алейске и Славгороде одному хирургу приходилось оперировать в двух и более госпиталях. Ситуация осложнялась и тем, что к концу 1941 г. не менее одной трети раненых относились к категории тяжело раненых, имели раневые инфекции и расстройства функций. Немногочисленные опытные врачи, такие как Б.Н. Денисов, В.А. Дюжев не только оперировали, но и проводили консультации для молодых врачей. Недавние выпускники фельдшерско-акушерских школ и медицинских институтов осваивали особенности лечения раневых осложнений.

Молодые и опытные медики работали в госпиталях разных профилей: а) сортировочно-хирургических (эвакогоспиталь № 1235, №1513); б) хирургических (эвакогоспитали № 3712 (1966), № 3731 (1964), № 1233, № 1236, № 2354, № 1927, № 1819); в) общехирургических (эвакогоспиталь № 208 обладал еще рядом отделений: ЛОР, глазное, терапевтическое, неврологическое, кожно-венерологическое, с марта 1945 г.– инфекционное; № 425 (ранения нижних конечностей, с 1 января 1942 г. имелось гарнизонное отделение, которое принимало больных кожными заболеваниями, вело терапевтический прием); № 1233 (также терапевтический и глазной, с марта 1943 года вел прием гарнизонных больных), № 1235, № 1236 (также терапевтический и травматологический); № 1339; № 1513 (терапевтический, неврологический); № 1514 (терапевтический, гарнизонный); № 1819; № 1927; № 1930; № 1966, № 1969 (и терапевтический); № 2501; № 2935; № 3292 (глазной); № 3354; № 3452; № 3466; № 3710; № 3711; № 3712; № 3731); г) челюстно-хирургических (эвакогоспитали №1514, № 1235, № 425); д) инфекционных (эвакогоспитали №2501, № 1234); е) санаторного типа

(эвакогоспиталь №3735); ж) смешанных (№ 1234 – вел прием как раненых, так и соматических больных, в том числе больных туберкулезом, с июня 1942 г. – инфекционных больных).

Раненые приезжали в г. Бийск по железной дороге. Длительный путь, боли и страх изматывали их. На вокзале раненых выгружали санитары и активисты Красного Креста, часто приходившие после работы и дежурившие на вокзале в ожидании поезда. Далее раненые отправлялись в распоряжение распределительного госпиталя № 1513, которому председатели артелей выделили лошадей для перевозки раненых.

Вот что вспоминал ветеран Великой Отечественной войны Владимир Маркович Новаковский, проходивший лечение в городе Бийске: «Простояли мы на станции Бийска больше половины дня. Я спросил у одной сестры, в чем дело, а она с раздражением мне объяснила, что железная дорога кончилась, ехать нельзя, а свободных мест в госпиталях нет, и поэтому нас не принимает ни один госпиталь. Теперь в Бийске освобождают для нас какое-то помещение. Потом выяснилось, что в бывшем Доме колхозника, где уже был госпиталь, освобождают от кресел кинозал, где нас и разместят. Ходячие больные добирались до госпиталя своим ходом. Лежачих больных выносили из вагонов на носилках и укладывали на телеги, на которых и возили в госпиталь. Потом с телег укладывали на носилки и носили в кинозал. Разгружали лежачих больше суток, так как не хватало носилок и телег. Укладывали на солому, которую стелили рядами по всему залу. Через пару дней начали появляться матрасные и подушечные мешки, которые набивались той же соломой. Потом постепенно стали появляться деревянные топчаны, а еще позже даже тумбочки. (...) Постепенно все образовалось, и нас нормально начали лечить. Мне снова назначили тренировку руки гирькой, правда, на этот раз вместо гирьки привязали какую-то железку». Такое быстрое развертывание дополнительных мест для раненых было настоящей катастрофой для крайздрави – все запасы одеял и белья были исчерпаны, денег для расчета с предприятиями города не было, требовалось обеспечить раненых питанием, а также заготовить топливо на зимнее время. Всего этого не было, что приводило к существенным, хотя, по возможности, кратковременным недостаткам в работе госпиталей.

Деятельность госпиталей контролировал и горздрав, который обследовал их работу, о чем свидетельствует приказ горздрави № 183 от 14 января 1942 г. Была создана комиссия для обследования эвакогоспиталя № 3293, в которую вошли: председатель помощник начальника медицинской части госпиталя № 1966 т. Лихтман, член ГК ВКП (б) т. Баженова, помощник начальника по материальному обеспечению эвакогоспиталя № 3292 т. Орехова. В этом же, 1942 г. представители Управления госпиталей НКЗ РСФСР повторно провели проверку работы эвакогоспиталей. Одним из результатов этой проверки стало награждение значками «Отличнику здравоохранения», почетными грамотами НКЗ и благодарностями группы ведущих хирургов в эвакогоспиталях, госпитальных врачей и средних медицинских работников.

В практику госпитальных врачей внедрялись основные достижения советской медицины, постановления Народного комиссариата здравоохранения, предложения хирургов-практиков, в том числе опубликованные в профессиональном журнале «Госпитальное дело».

Такая постоянная и планомерная работа по повышению квалификации медицинского персонала привела к положительным результатам. Главный хирург Управления госпиталей НКЗ РСФСР профессор Н.Н. Прохоров сообщал, что по имеющимся у него материалам процент выписки раненых в строй из эвакогоспиталей Алтайского края составил 46%. Что превышало результаты деятельности госпиталей Новосибирской (36%) и Омской (38%) областей.

На хирургической конференции госпиталей СибВО, прошедшей в 1943 г., главный хирург округа профессор А.И. Мануйлов отмечал, что в подведомственных госпиталях успешно работают с такими тяжелыми видами ранений как «ранения и повреждения бедер, осложненные упорным гнойным процессом». Используя всю доступную аппаратуру для диагностики ранений, госпитальные врачи постепенно увеличивали не только количество необходимых хирургических вмешательств, но и их качество. С начала 1943 г. отдельные хирурги стали «шире оперировать на нервных стволах, в области грудной клетки, мочеполовой

системы, костно-пластические и ряд других операций по восстановительной хирургии». Волне естественно, что с каждым годом удавалось наладить все более качественную комплексную работу. По подсчетам Крайздрава количество физиотерапевтических процедур на одного раненого возросло с 8,6 на одного раненого в 1941 г. до 20,1 в первом полугодии 1945 г., количество лабораторных анализов возросло с 1,64 в 1941 г. до 4,95 в 1945 г. Такой рост количества процедур на одного раненого объясняется тем, что с каждым годом количество госпиталей в крае уменьшалось, медицинский инвентарь частично оставался в крае.

Работа госпиталей не только позволила вернуть в строй солдат, но и сформировала поколение врачей, способных решать сложные профессиональные задачи, что позволило значительно повысить уровень оказания медицинской помощи населению в мирное время.

«Война затронула и легендарный Чуйский тракт который активно работал и в годы войны

В годы войны многие работники Чуйского военизированного тракта (ЧВТ) были призваны на фронт, приходили распоряжения и о мобилизации автомобильной техники. На обслуживание городских и загородных перевозок оставалось всего 40 автомобилей устаревших марок.

Оставшимся работникам ЧВТ приходилось работать очень напряженно. Изношенные автомобили постоянно ломались, запасных частей не было, приходилось постоянно что-нибудь изобретать. В связи с военным положением в управлении дороги Чуйского тракта установился режим строгой отчетности и экономии.

В первую очередь экономили горюче-смазочные материалы. Была разработана инструкция «О порядке получения, хранения и расходования горючих и смазочных материалов», в которой говорилось о том, что виновные за пережог горючего и разбазаривание его на нужды, не связанные с производством, будут привлекаться к уголовной ответственности.

Соблюдались условия строжайшей дисциплины. За невыход на работу, за сон в рабочее время, за опоздания следовали выговоры, взыскания, вплоть до уголовной ответственности. Приказом по управлению дороги Чуйского тракта от 26 июня 1941 года ввели десятичасовой рабочий день.

Работники управления дороги и автобазы постоянно вносили свои рацпредложения, которые давали большой экономический эффект. Например, шоферы автобазы Шелупанов и Терехов внесли предложение по усовершенствованию коробки скоростей автомашины ЗИС-5, которое дало возможность использовать старые шестерни (бывшие в употреблении). Новые шестерни являлись большим дефицитом. Приказом по управлению дороги Чуйского тракта им выдали премию.

Главным механиком в управлении тракта работал Константин Иванович Чермашенцев, на него возложили ответственность за работу дорожной техники. Ему тогда было немногим более 30 лет. От Бийска до Монголии – 600 километров, вся дорога была разбита на участки, и главный механик посчитал необходимым сломавшуюся технику не доставлять для ремонта в Бийск, а ремонтировать в развернутых для этого мастерских в Чибите, недалеко от Акташа (это была примерно середина пути). Придумали, как решить проблему с электричеством на месте. По чертежам Чермашенцева построили дамбу на ближайшей речушке. От списанного грузовика взяли запчасти, в утиле отыскали генератор. Перебрали его, восстановили. Через несколько месяцев станция была готова. Из центральных мастерских привезли станки, оборудование, и ремонтная мастерская заработала.

Тракт держали всегда в проезжем состоянии. Все делали сами, даже аккумуляторные батареи научились делать. Если техника ломалась – брались за лопаты.

В нелегкие военные годы пришлось работать на тракте А. С. Рахматулину, которого оставили в тылу как высококвалифицированного специалиста. Награды за работу в тылу получили М. Н. Жариков, Г. Ф. Дегтярев, Н. И. Пастухов, А. П. Антропов, Ф. Г. Стаценко и многие другие.

Андрей Петрович Антропов работал начальником мастерских автобазы. Его мобилизовали на фронт в первые же дни, но чуть ли не на следующий день отправили из горвоенкомата снова в автомастерские как незаменимого работника. Его фронтом стал Чуйский тракт. За самоотверженную работу Андрей Петрович одним из первых получил звание «Почетный дорожник». Вот один из приказов тех лет по управлению дороги Чуйского тракта № 43 от 3 мая 1944 г.: «Начальником АТРМ тов. Антроповым внесено и реализовано предложение по замене остродефицитных конических роликовых подшипников редуктора автомашины ЗИС-5. Внедрение данного предложения исключает простой машин из-за отсутствия указанных подшипников. На основании вышеизложенного приказываю: внедрить предложение тов. Антропова по всем хозяйствам тракта. Начальнику автобазы премировать тов. Антропова за счет средств, запланированных на рационализацию. Начальник управления дороги инженер-капитан Белобородов».

Не только своим трудом, но и личными средствами рабочие и служащие управления дороги и автобазы участвовали в дополнительном выпуске самолетов, танков, орудий, снарядов, пулеметов. Такое решение, например, было принято на общем профсоюзном собрании, которое состоялось 8 августа 1942 года, было собрано 24785 рублей.

Одной из сложнейших в то время была профессия ремонтера. Жили они в избах прямо у дороги и следили за своим участком: где-то гравия подсыпят, где-то воду отведут, зимой очищали дорогу от снега. В годы войны ремонтерами работали М. Н. Лукьянова, Г. Т. Лямкина, П. И. Гурина, Э. В. Эрлих, но, пожалуй, самым известным ремонтером был Филат Мальцев. Все его ласково называли дедом. Участок его находился при въезде в Курайскую степь. Филат Тихонович начал свою работу на тракте еще в 1900 году, отстоял две войны и еще долго работал после Великой Отечественной. Как он говорил о себе, «я трех царей пережил: Александра, Александра и Николая».

Начатая еще в 1938 году капитальная реконструкция Чуйского тракта не прекращалась и в годы войны: выпрямлялись отдельные участки, улучшалась проезжая часть, производили гудронирование, заменялись и ремонтировались мосты. Ремонтировали и мост через реку Бию в городской черте. За эту работу Бийский городской Совет народных депутатов и городской комитет ВКП (б) наградили рабочих и служащих управления дороги почетной грамотой за активное участие в строительстве моста через реку Бию. Реконструировали в эти годы и участки на Белом боме и боме Ак-Турлаган.

Их именами названы улицы Бийска

Сегодня мы так же расскажем о героях Великой Отечественной войны, имена которых стали названиями улиц города.

Александр Васильевич Спеков

Родился 18 апреля (1 мая) 1916 года в селе Верещаки в крестьянской русской семье.

Окончил 6 классов. С 1917 года жил в селе Сростки (ныне — Бийского района Алтайского края), с 1931 года — в городе Бийске Алтайского края. Работал на заводе «Механлит».

В Пограничных войсках НКВД СССР с 1937 года. Участник советско-финской войны 1939—1940 годов.

Телефонист взвода связи стрелкового батальона 2-го пограничного полка (Северо-Западный фронт) комсомолецкрасноармеец Александр Спеков, находясь в полевом карауле в составе 13-и бойцов, 25 января 1940 года подвергся нападению роты противника. В течение боя передавал сведения в штаб о его ходе. Оставшись один в доме, сражался до последнего патрона. Погиб в этом бою. Похоронен у пограничного поста близ посёлка КуоляярвиКандалакшского района Мурманской области. Последними словами Спекова, переданными по телефону, были: «Весь состав караула героически погиб, противник забрасывает дом гранатами, кончаю передачу, бросаю гранаты, выбрасываюсь в окно, привет Родине».

Указом Президиума Верховного Совета СССР от 26 апреля 1940 года «за образцовое выполнение боевых заданий командования на фронте борьбы с финской белогвардейщиной и

проявленные при этом отвагу и героизм» красноармейцу Спекову Александру Васильевичу присвоено звание Героя Советского Союза (посмертно).

Награды

- Медаль «Золотая Звезда» Героя Советского Союза;
- Орден Ленина (26.04.1940, посмертно).

Памятная табличка в г. Бийске на ул. Спекова

- Именем А. Спекова названы улицы в городах Кандалакша, Бийск и Новозыбков.
- Имя Героя присвоено пограничной заставе Алакуртинского пограничного отряда

Северо-Западного пограничного округа (постановление Совета Министров СССР от 30 мая 1958 года). А. В. Спеков навечно зачислен в списки заставы.

- В 1980 году издан художественный маркированный конверт, посвященный герою^[2].

- В городах Кандалакше и Бийске (у здания школы № 31) установлены памятники А. В. Спекову.

- Бюст Героя установлен на Бийском заводе «Союзсельхозтехника» (бывший завод «Механлит»).

- В Бийске на доме, где проживал Спеков, установлена мемориальная доска.
- Имя А. В. Спекова носят тепловоз и теплоход.

Трофимов Николай Игнатьевич

Н. И. Трофимов родился 9 мая 1915 г. в с. Мальцева Курья Сростинского (ныне Бийского района Алтайского края) в семье крестьянина. Окончил 4 класса. Работал в колхозе. Незадолго перед войной Н. И. Трофимов с женой и маленьким сыном переехал в г. Алма-Ату. Отсюда в составе 316-й стрелковой дивизии генерала И. В. Панфилова он ушел на фронт.

16 ноября 1941 г. Н. И. Трофимов принял бой у разъезда Дубосеково Волоколамского района Московской области в составе группы истребителей танков во главе с политруком В. Г. Клочковым и сержантом И. Е. Добробабиным участвовал в отражении многочисленных атак танков и пехоты противника. Группа, вошедшая в историю битвы под Москвой и Великой Отечественной войны 1941–1945 гг., как 28 героев-панфиловцев, уничтожила восемнадцать вражеских танков. Н. И. Трофимов похоронен в братской могиле у д. Нелидово Волоколамского района Московской области.

Указом Президиума Верховного Совета СССР от 21 июля 1942 г. за образцовое выполнение боевых заданий командования на фронте борьбы с немецко-фашистскими захватчиками и проявленные при этом мужество и героизм красноармейцу Трофимову Николаю Игнатьевичу посмертно присвоено звание Героя Советского Союза.

Среди героев панфиловцев были еще уроженцы Алтайского края – политрук Василий Георгиевич Клочков (1911–1941) и рядовой Иван Демидович Шадрин (1913–1985).

- В помещении нелидовского сельского клуба открыт посвященный Героям музей.
- На месте подвига 28-ми героев-панфиловцев воздвигнут мемориал.

- В городе Бийске у мемориала Славы установлен бюст Николая Трофимова, в его честь названа улица Трофимова, одна из центральных улиц города Бийска.

Конечно, стоит сегодня рассказать их подвиг. Подвиг панфиловцев.

«С утра на позиции панфиловцев обрушились удары немецкой авиации. Не успел ветер развеять дым, бойцы увидели, как от темного леса по заснеженному полю, курившемся поземкой, устремились в атаку немецкие автоматчики. Ровными шеренгами, в рост, они шли уверенно и нагло. Но нервы у наших бойцов оказались крепкими. Подпустив врага метров на 150, они открыли шквальный огонь из всех видов оружия. Оставив на поле боя свыше семидесяти трупов, немцы в беспорядке отступили.

Тогда на горстку храбрецов двинулось 20 танков. 20 скорострельных пушек и пулеметов, мощная броня, маневр и скорость – у немцев. Отрытый в мерзлой земле окопчик, гранаты, бутылки с горючей смесью и недавно появившиеся в войсках противотанковые ружья – у наших бойцов.

Силы были явно неравны.

– Здорово, герои! – раздался позади них бодрый знакомый голос.

Оглянувшись, они увидели пробравшегося к ним под огнем политрука роты Клочкова, которого в роте чаще называли Диевым с легкой руки одного красноармейца-украинца, постоянно удивлявшегося, когда же политрук отдыхает, он все время что-нибудь «дие», делает.

– Выше голову, друзья! – сказал Клочков, оглядев лица бойцов и поняв их состояние. – Двадцать танков не так уж страшно. Меньше чем по одному на брата.

Бойцы заулыбались, повеселели.

Танковая атака была отбита. На поле боя осталось несколько пылавших машин, остальные отошли. Но победа досталась дорогой ценой. Снег вокруг окопов почернел от разрывов. В живых осталось лишь 15–16 человек, многие из них раненные и контуженные. На исходе были гранаты, бутылки с горючей смесью, патроны к противотанковым ружьям.

А немцы снова пошли в атаку. Уже 30 танков двигалось на позицию взвода.

– Тридцать танков, друзья, – сказал политрук Клочков, глядя на приближавшуюся лавину бронированных чудищ, изрыгавших дым и смертоносный огонь. И добавил спокойно и просто, как умеют говорить только очень мужественные люди перед лицом неизбежности:

– Придется всем нам умереть, наверное. Велика Россия, а отступить некуда. Позади Москва!

Бойцы попрощались друг с другом, поцеловались, затем осмотрели оставшиеся гранаты и бутылки, плотнее установили сошки противотанковых ружей.

Это был бой не на жизнь, а на смерть. Немцы поливали панфиловцев пулеметным огнем, расстреливали из пушек, утюжили гусеницами окопы. Но из обрушенной дымящейся земли вдруг поднимался боец с окровавленным, черным, яростным лицом, швырял гранату, и очередной танк вспыхивал как свечка. Восемнадцать машин уже горело на изрытом воронками поле, но все меньше оставалось наших бойцов. С последней связкой гранат бросился к прорвавшемуся немецкому танку политрук Клочков. Он еще успел увидеть, как завертелся на месте подбитый им танк, поползла с катков гусеница...

Лишь четыре человека, израненных и контуженных, чудом остались живы в том легендарном бою. О них узнали позже, потому что поле боя осталось тогда за немцами. Остальные погибли, совершив подвиг, о котором теперь знают во всех уголках нашей планеты.»

Васильев Григорий Семенович Указом Президиума Верховного Совета СССР от 28 апреля 1943 года присвоено звание: Герой Советского Союза

Васильев Григорий Семенович родился в 1897 году. Служил в Красной Армии с самого начала ее рождения. Кадровый офицер. Воевал до 1923 года на фронтах гражданской войны. В 1919 году вступил в партию. Григорий Семенович принимал участие в битве у озера Хасан. Руководимые им подразделения отличились в бою. Васильев Г.С. был награжден орденом Красного знамени. В 1938 году награжден за долголетнюю службу медалью "20 лет РККА". В начале Великой Отечественной войны вместе с женой и двумя сыновьями жил в Бийске, где занимался формированием и подготовкой запасных частей для фронта. Весной 1942 года во главе сформированного им стрелкового полка, входившего в состав 232 стрелковой дивизии, убыл на фронт под Воронеж. Здесь дивизия вела бои с 10 июля 1942 года по 18 января 1943 года. Полк под командованием Васильева нанес сокрушительный удар по живой силе и технике гитлеровцев и вышел в тыл группировки противника. Особенно ожесточенный бой произошел в селе Хохол. Немцы оборонялись упорно. Подполковник Васильев лично повел полк в атаку. Губительный огонь врага не мог остановить сибиряков. В штыковом бою упорство врага было сломлено. Сжигая населенный пункт, гитлеровцы начали отступать. В селе полк захватил несколько складов. Подполковник Васильев во время рукопашного боя был смертельно ранен. За умелое руководство боем, за личную храбрость, за героизм в бою подполковнику Васильеву Г.С. посмертно присвоено звание Героя Советского Союза. Именем Григория Семеновича Васильева названа одна из улиц города Бийска, в сквере у Вечного огня

установлен его бюст. На месте гибели подполковника Васильева в селе Хохол поставлен ему памятник. В освобожденном полком Васильева от врага селе Нижнее Турово Воронежской области жители хранят память о нем и постоянно приходят к бюсту Героя.

Награды

- Медаль «Золотая Звезда» Героя Советского Союза (28.04.1943)^[2]
- Орден Ленина
- Орден Красного Знамени
- Орден Красного Знамени (07.11.1942)^[3]
- Медаль «20 лет РККА»
- медали

В Память Именем Васильева Г. С. названы улица и школа в городе Бийске Алтайского края, где он жил несколько лет. На родине Героя, у школы села Ефремкино, ему воздвигнут бюст.

Немтинов Аким Андреевич

участник Великой Отечественной войны, Герой Советского Союза, гвардии старший лейтенант 79-го гвардейского штурмового авиационного полка, 2-ой гвардейской штурмовой авиационной дивизии, 16-ой воздушной армии, 1-го Белорусского фронта, помощник командира 79-го гвардейского штурмового авиационного полка

Немтинов Аким Андреевич родился в селе Новопокровка, Быстроистокского района, Алтайского края в крестьянской семье.

Окончил 7 классов школы. Затем продолжил обучение в Бийском сельскохозяйственном техникуме, а также учился в местном аэроклубе.

В 1940 году был призван в ряды РККА. В 1942 году окончил Омскую военную авиационную школу пилотов.

На фронте с июля 1943 года. Выполнял разведывательные с фотосъемкой и штурмовые задания. В сентябре 1943 года, нанося удары по отходящим войскам противника, в сложных метеоусловиях разведал переправу в районе Лесконож (так в источнике, видимо, имелось в виду село Лесконоги) через реку Десну. По его разведанным были высланы две группы штурмовиков, которые уничтожили переправу и большое количество живой силы и техники противника, находящейся у переправы.

К февралю 1944 года совершил 107 боевых вылетов на штурм войск противника при этом уничтожил 10 танков, 6 зенитных орудий, 9 вагонов, 6 складов с боеприпасами. Участвовал в 14 воздушных боях, сбил 2 вражеских самолёта.

Указом Президиума Верховного Совета СССР от 1 июля 1944 года А. А. Немтинову было присвоено звание Героя Советского Союза.

Погиб в октябре 1944 года вблизи польского города Пултуск в районе села Покшивница. Был сбит в бою.

Награды

• Указом Президиума Верховного Совета СССР от 1 июля 1944 года А. А. Немтинову было присвоено звание Героя Советского Союза с вручением ордена Ленина и медали «Золотая Звезда».

- Награждён орденом Ленина, двумя орденами Красного знамени и медалями.

Память

- Имя увековечено на Мемориале Славы в г. Барнауле.
- Бюст А. А. Немтинова установлен в Бийске в сквере у Вечного огня.

«Валя Максимова» — человек в истории города

«Не было безымянных героев, были люди, у каждого – имя, свой облик, свои чаяния и надежды, пусть павшие в бою будут близки вам, как друзья ,как вы сами. Терпеливо

собирайте свидетельства о тех, кто пал за себя и за вас. Придет день, когда настоящее станет прошедшим, когда станут говорить о великом времени и безымянных героях, творивших историю».

Ю.Фучик.

"Валя Максимова была любимицей всего класса, – вспоминает ее школьная подруга Наталья Александровна Некрасова. Ее любили за душевность прямогу, принципиальность. Она была комсомольским вожаком, умела работать сама и зажигать других. Всегда придумает что-нибудь интересное"

Учительница Доброхотова О.Д. рассказывает о ней – "всегда она была веселая, подвижная. Училась хорошо, не помню чтобы она не приготовила урок. На уроке всегда как взглянешь на класс, встретишь ее внимательные, сверкающие глаза. Любила литературу, много читала." Короток, но прекрасен ее жизненный путь.

Она родилась 1921 году в небольшом селе Ненинка, Солтонского района, Алтайского края. Здесь прошло ее детство. Грибные, ягодные походы, купание в тихой речке Нене, катание на санках зимой и, как заведено в крестьянских семьях, ранний труд. В школу с четвертого класса пришлось ходить в соседнее село Карабинку, за четыре километра. Восемь километров полевой дороги каждый день, и в осеннюю слякоть, и в зимнюю бурю. Но недолго был безоблачным мир Валиного детства. Сначала умер отец. За ним мать. Валя осталась сиротой. Ее взяла к себе старшая сестра Мария Степановна, которая жила в селе Енисейское, Бийского района. Там Мария Степановна жила у дяди Прима Николая Прокопьевича.

Он вспоминал – "Валя была исполнительной, аккуратной, хорошо училась. Не было случая, чтобы Валя не выполнила обещание. Такой она осталась до конца своей жизни."

Незадолго перед войной они переехали в Бийск. Валя закончила курсы счетоводов и стала работать помощником бухгалтера на пункте "Заготзерно." Жила как все в то время. Работала, помогала сестре по дому и в воспитание детей, любила бегать в кино, на танцы, запоем читала, и как все девушки мечтала о светлой и чистой любви.

Но началась война. Ушли на фронт старшие братья Вали – Иван и Андрей. Время настало тревожное даже в далеком от фронта Бийске. По утрам едва проснувшись, люди включали радио, слушали сводку "Савинформбюро." Новости были не веселые Красная Армия отступала, героически отстаивая каждую пядь земли. На работе и на улицах чаще всего говорили о письмах с фронта, о похоронках, о прибывающих с Запада эшелонах с эвакуированными. Пришло горе и в Валин дом, погиб под Ленинградом брат Андрей. Валя много раз просилась на фронт.

– "Ждите. Понадобится – вызовем", – отвечали ей в военкомате. У неё не хватало терпения ждать. Только там, где шел бой с ненавистным врагом, видела она свое место. Наконец, в августе 1942 года ее направили в Москву на курсы радисток.

Во время обучения она писала письма родным:

"Ты ждешь письма заветного

Ты ждешь письма ответного

Старенькаю, ласковенькая мать

Вернусь домой с победую

Когда вернусь – не ведую."

Здравствуйте, мои родные. Маша, Паша, Юра и Коленька. Не думала, что пробуду в Москве так долго. Недавно смотрела кинокартину "Алеша Рыбкин". Слова в начале письма из этой кинокартины. Ежели в Бийске пойдут эти фильмы сходите посмотрите.

Шестой месяц, как я уехала. Кончится война, домой вернусь, вот будет радости!" Паша и Юра не обижайте Коленьку...Ведь он мой сын, курносый". "Здравствуй, дорогая сестра моя

Маня! Учиться осталось совсем немного. Скоро экзамены. Прости, что пишу редко, времени совсем нет свободного.

25.02.42 год.

Жива и здорова уезжаю в командировку, при первой возможности напишу.

Уже все собрано в дальний путь. Крепко, крепко целую.

Здравствуйте мои родные. Маша, ведь Коленке нынче в школу. Не обижайся, что напоминаю. Но, как не говори, ему суждено быть моим сыном. Останусь в живых, усыновлю. В сентябре 1943 года с группой партизан из отряда «Журналист» она была заброшена в глубокий тыл противника, в район села Казачьи Лагерь, в 30 километрах северо-восточнее Херсона.

Вместе с подругой Клавой Крикунеко они выдали себя бежавшей от красных. Вале удалось устроиться кухаркой у устоявших в селе немецких связистов. Клава стала работать на табачной плантации. Началась жизнь полная опасности. Днём – работа у немцев, враждебные взгляды, а порой и оскорбления сельчан в адрес девушки, «водившей шашни» с оккупатами, ночью – передача на Большую землю сведений добытых за день товарищами, прием сводок. Первое испытание Валя выдержала с честью. У нее оказалось достаточно самолюбия, мужества, умения для такой рискованной работы. Она была представлена к правительственной награде. Но получить она ее уже не успеет. Вернувшись с задания пишет своим родственникам письма, которые так ждали:

Смотрела кинокартину: "Жди меня" За пять месяцев – первый раз. Теперь свободного времени много. Получаете ли вы мои деньги? Маня, если что случится в моей жизни, скрывать не стану. За дальнейшую жизнь не ручаюсь, но выходить за муж в дни войны считаю преждевременно. Деньги, которые мне полагаются 375 рублей, перевела вам. Мне здесь можно обойтись и без них, а вам трудно. О том, как относились к Вале в отряде можно судить по письму присланной сестре от командира.

"Здравствуйте Мария Степановна! Пишет Вам командир вашей сестры. Нам приходится вместе воевать. При встрече она обязательно расскажет о том, как трудно и вместе с тем интересно сражаться на нашем фронте. Скажу откровенно, ваша сестра хороший солдат. За последнюю операцию она представлена к правительственной награде. Чувствует она себя хорошо. Нравятся ей украинские степи, села, города, здешний климат.

М.Смилевский.

В марте 1944 года ее в составе партизанского отряда вновь забрасывают в тыл врага, на сей раз в Молдавию. Их обнаруживают, и партизан сразу после приземления пришлось выдержать бой с отрядом румынской полиции. Воспользовавшись темнотой, они вырвались из окружения и ушли в лес. Начались боевые будни. Некоторое представление дают скудные строчки донесений, переданных Валей на Большую землю.

«Взорвали два моста на дороге.»

«Отбили у фашистов группу советских военнопленных»

«Перерезали кабель. Нападаем на колонны, направляющиеся к фронту. Уничтожили более 60 гитлеровцев»

Фронт быстро приближался. Вот одна из последних сводок принятых Валей.

«Войска 2-го Украинского фронта форсировали реку Днестр и овладели городом и железнодорожным узлом – Бельцы, с боями заняли районные центры Фалешты, Глоянды, Болотина и, развивая наступление, вышли на нашу государственную границу-реку Прут, на фронте протяжением в 85 километров". Сколько сил прибавляло это радостное известие! Победа близка! Мы гоним с нашей земли ненавистных фашистов. Но враг еще селен! Он цеплялся за каждый город. Немцы и румыны прилагали много усилий, чтобы избавиться от партизан. Им удалось окружить отряд Смилевского в Сосенском лесу.

Это случилось утром 26 апреля 1944 года. Фашистов было более 500 человек, партизан всего 70 человек. Завязался нечестный бой. Горели деревья, дым клубился над землей. Немцы открыли ураганный огонь из минометов, пулеметов, автоматов. В на скоро вырытом окопчике находилась со всеми и Валя. В Молдавии была уже весна, земля и деревья оделись в нежную

зелень, но среди этой зелени мельком мундиры немцев, врагов, и Валя, по-салдатски прищурился, глаза ловила их в прорез прицела и нажимала спусковой крючок автомата. Но силы были неравны. Один за другим гибли ее друзья боевые. Вот упал, обливаясь кровью, пулеметчик. Его место занял командир отряда Смилевский.

- "Уходи!" – крикнул Смилевский рядом находившейся Вале. – Немедленно забирай рацию и уходи. Я прикрою "уходи!" Но Валя не ушла. И когда погиб Смилевский, она заняла его место. ...Из всего отряда в живых осталось три человека. Одной из них была Клава Крикуненко, Валина боевая подруга по Казачьим лагерям. Она и рассказала о последнем бою отряда, о героической смерти Вали.

После войны в молдавском селе Сесены неподалеку от места боя был установлен памятник погибшим партизанам. На нем есть имя и Вали Максимовой, девушки с Алтая.

Её именем названа одна из лучших улиц Бийска, школа в селе Енисейском, а когда были пионерские дружины многие носили её имя и старались добиться этого высокого звания. Журналист М.Ф. Длуговской написала о Вале Максимовой книгу. Она называется "Дорога в бессмертие". После войны пришло письмо сестре Вали от подруги:

«Здравствуйте, Мария Степановна! Пишет Вам подруга сестры, Клавдия. С Валею мы познакомились в сентябре 1943 года в партизанском отряде, где Валя была радисткой, а я разведчицей.

Вместе выполняли боевые задания на Украине. Вернулись тогда живые и здоровые. Конечно, пришлось много испытать. Долго отдыхали и жили с Валею на одной квартире. 17 марта нас окружили большие силы гитлеровцев. В том бою Валя погибла. Фашисты сожгли ее. В том бою много наших погибло. Ночью мы перебрались через линию фронта. Все погибшие похоронены на поле боя в Боровичском лесу.

Героические подвиги бийчан. Их имена не названы улицы но они Герой Страны и земляки наши.

БОЕВОЙ ПУТЬ ТАНКИСТА НИНЫ ИЛЬНИЧНЫ ШИРЯЕВОЙ

Нина Ильинична Ширяева (Бондарь) советский офицер - танкист, участница Великой Отечественной войны. В годы войны — командир танка «Т-34» 237-й танковой бригады, капитан.

Родилась Нина Ильинична 15 августа 1922 года в городе Владивосток в семье военного. При переводе отца из Владивостока в Новосибирск он погиб в железнодорожной катастрофе. Знакомая семья военнослужащих позвала мать переехать в город Бийск (Алтайский край), где они и остались жить. Здесь же окончила школу.

С детства молодая Нина серьезно увлекалась авиацией, окончила Бийский аэроклуб, летала на самолёте По-2.

С началом Великой Отечественной войны (июль 1941) добровольцем пришла в Бийский военкомат, который после переподготовки в Омске направил её в части Московской противовоздушной обороны. Во время одного разведывательного вылета на самолёте По-2 Нина Ильинична получила тяжёлое ранение обеих ног, попала в госпиталь. По заключению врачей — она стала полностью непригодна к авиации.

Однако Нина не собиралась уезжать в тыл и отказалась от предложений поступать в медицинское училище и на регулировщика. Её знакомые по резерву написали патриотическое письмо И. В. Сталину, приложив к нему список желающих, учиться в танковом училище. В этом списке оказалась вписана и Нина Бондарь.

Окончив Саратовское танковое училище весной 1942 года, лейтенант Нина Бондарь была направлена командиром танка «Т-34» 2-го танкового батальона в 237-ю танковую бригаду (1-я танковая армия). Принимала участие в сражениях на Курской дуге у деревни Прохоровка.

Освобождала Украину, Польшу и Чехословакию.

Особенно отличилась в боях в Чехословакии, где в ходе Карпатско-Дуклинской операции с тремительным броском три танковых экипажа зачистили пять населённых пунктов

(Паствиска, Рудавка, Рымановска, Тарнувка и Шкляр), обеспечив продвижение основных сил танковой бригады. Когда командир роты выбыл из строя, в тяжёлой обстановке приняла на себя командование ротой и организовала 4-часовой бой. Несмотря на ранение в правую руку, осталась в строю, пока не поступил приказ вывести весь батальон из боя. В дальнейших боях экипаж Н. И. Бондарь первым ворвался в город Моравска-Острава. Всего за время боёв на перевале лейтенант Бондарь со своим экипажем уничтожила 4 орудия, 3 пулемётных точки и до 80 солдат и офицеров противника. За бои на перевале награждена орденом Отечественной войны I степени (30 сентября 1944).

В январе — феврале 1945 года также неоднократно водила свой танк в разведку в районе прусских городов Острув, Гросс-Стрелиц (ныне Стшельце-Опольске, Польша), Гинденбург. За отличие в боях награждена орденом Красного Знамени (11 марта 1945). При атаке на позиции противника в Гинденбурге в составе танкового взвода обходным манёвром с фланга вынудила противника оставить город. Первой переправившись через реку Одер, в составе взвода ворвалась в деревни Розенталь и Лосии. В ходе боя была ранена в голову, но не покинула танк до подхода основных сил 3-го танкового батальона. Всего за период с 15 января по 7 февраля 1945 года её экипаж записал на свой счёт 3 уничтоженных орудия, два миномёта, склад с боеприпасами, два мотоцикла и другую технику, и живую силу противника. За этот эпизод награждена орденом Отечественной войны II степени (19 февраля 1945)

Затем штурмовала Берлин, победу встретила в Праге. Последний снаряд выпустила на Эльбе.

За годы войны четыре раза была тяжело ранена, дважды горела в танке. В частности, около года не снимала шлем, потому что выгорели волосы.

Участник Парада Победы в июне 1945 года в Москве.

В 1946 году демобилизовалась, жила в Бийске, работала в конструкторском бюро на котельном заводе, Ветеран труда. Закончила теплоэнергетический институт в Томске (ныне Энергетический институт Томского политехнического университета).

Умерла 13 апреля 2013 года в Бийске.

О танкисте Н. И. Бондарь, которая сражалась за освобождение Словакии, издана книга «Zeva v ranku» (Зева утром). На дуклинском перевале (Чехословакия) был установлен советский танк Т-34 с номером машины, на которой воевала Нина.

15 августа 2014 года в Бийске на доме № 14 в переулке Коммунарском, где долгие годы жила Нина Ильинична, установлена мемориальная доска.

Николай Андреевич Чернышев. Он, пожалуй, один из самых известных людей в Бийске: почетный гражданин города, герой войны, полный кавалер орденов Славы. Его именем назван один из самых популярных спортивных турниров самбистов в городе, он был участником нескольких военных парадов Победы в Москве. Краевые и городские газеты неоднократно писали о его встречах с молодежью.

А военную шинель надел 18-летний Николай Чернышев в январе 1942 года в звании младшего сержанта после полугодового обучения в Омском военно-пехотном училище. Его путь к боевой славе начался с Подмосковья и Воронежа. Потом были Сталинград, Белоруссия, Польша. Наш земляк дошел до Берлина. Вспоминая свою боевую молодость, Николай Андреевич с друзьями не спешат с подробностями, когда речь заходит о трудных боях под Москвой... Слишком дорого досталась та победа, и боль о пережитом, о тех, кто остался на полях жесточайшей битвы, не утихает и сегодня. И катится горячая слеза по складкам морщин...

Первым бийчанином — героем Великой отечественной войны стал Иван Михайлович Некрасов полковник, командир 586-го полка 107-й стрелковой дивизии, одной из первых сформированных на Алтае. Родился Иван Михайлович в 1982 году под Петербургом. До начала войны попал в квартирующиеся подразделения Красной Армии в Бийске.[6; С. 158]. Ушел на фронт в составе 107-й стрелковой дивизии.

«20 июля 1941 года с одной ротой 1-го батальона полковник Некрасов вступил в бой с численно превосходящими силами противника (4 роты «имперской» фашистской дивизии) и нанес сокрушительный удар по врагу... Ведя боевые действия, с 20 июля по 14 августа полк Некрасова уничтожил более полка пехоты противника, около дивизиона артиллерии, несколько минометных батарей» (из наградного листа). [6; С.159-160]. Действия полка Некрасова решили одну из важнейших задач Ельнинского сражения, тем самым зажгли первые зарницы нашей победы над фашистскими полчищами под Москвой.

12 сентября 1941 года Ивану Михайловичу присвоено звание Героя Советского Союза. Умер И.М. Некрасов в 1963 году. Ныне его именем назван один из переулков города

В 1937 г. Бийский аэроклуб закончили два товарища: Березуцкий Иван и Житинев Семен. После окончания аэроклуба они поступили в Ульяновскую летную школу, в которой готовили летчиков-инструкторов , а потом вместе работали в аэроклубе г. Орска. В феврале 1940 г. они поступили в Оренбургское авиационное училище и за шесть месяцев (в специальной группе бывших инструкторов-летчиков) закончили теоретическое и практическое обучение на самолете-истребителе. Затем служили в запасном полку, совершенствуя свое летное мастерство. Война, как это нередко бывало, разлучила друзей. Иван Михайлович Березуцкий воевал на самолетах ЛАГГ-3, Ла-5 и Ла-7. Сбил лично, по официальным данным 18 самолетов противника (по его словам он сбил 22). Великую Отечественную войну Гвардии майор И.М. Березуцкий закончил Героем Советского Союза, кавалером пяти боевых орденов. Семен Егорович Житинев осенью 1944 г. был капитаном, командиром эскадрильи, воевал на самолете «Аэрокобра» (их получали от американцев по ленд-лизу). В начале 1945 г. Березуцкий узнал от однополчан Житинева, что тот был сбит во время боевого вылета над г. Рига. К тому времени Е. Житинев успел сбить 5 самолетов противника лично и 1 в составе группы. Эти факты говорят о том, что Бийский аэроклуб давал своим выпускникам хорошую базовую подготовку.

Выпускник Бийского аэроклуба 1939 г. В.М. Тагильцев в 1940 г. был направлен в Омскую военную школу пилотов, после окончания ее в декабре 1943 г. был оставлен в ней инструктором. В июне 1943 г. был направлен в действующую армию. Воевал на пикирующем бомбардировщике Пе-2 в составе 804-го бомбардировочного полка (позднее ставшего 161 гвардейским). Совершил 163 боевых вылета. Восемь раз водил звено на Берлин. Указом Президиума Верховного Совета СССР от 27 июня 1945 года за мужество и героизм гвардии старшему лейтенанту авиации Тагильцеву Владимиру Михайловичу присвоено звание Героя Советского Союза с вручением ордена Ленина и медали "Золотая Звезда" (№ 7679).

Помелов Александр Петрович, окончив в 1939 году Бийский аэроклуб, до начала 1942 года учился в военной школе лётчиков в Омске. После успешного её окончания был направлен в высшую школу штурманов и лётчиков авиации дальнего действия, которую окончил в конце 1943 года. Служил в 108-м Краснознаменном Рижском полку дальней авиации командиром тяжёлого бомбардировщика Ил-4. Воевал на фронтах от Чёрного до Белого моря – бомбил административные и промышленные центры Германии и её союзников: Будапешт, Плоешти, Хельсинки, Кёнигсберг и Тильзит. Четыре раза участвовал в воздушных налетах на Берлин. После окончания войны с Германией, участвовал в боевых действиях против Японии. В 1946 году, демобилизовавшись, он перешёл в Гражданский воздушный флот. Освоил вождение 14 видов самолётов. Одним из первых летчиков стал командиром воздушного лайнера Ту-104. Указом Президиума Верховного Совета СССР от 16 апреля 1963 года пионеру освоения реактивных пассажирских самолётов в Новосибирске, лётчику гражданской авиации Помелову Александру Петровичу присвоено звание Героя Социалистического Труда. Награждён орденами Ленина, Октябрьской Революции, Красного Знамени, Отечественной войны 1-й и 2-й степени, медалями.

Мемориалы Бийска

Стоит начать с памятного, священного места для каждого жителя нашего города: Мемориального комплекса «Воинам - бийчанам».

Этот комплекс располагается в исторической части нашего города в сквере памяти героев Великой Отечественной войны по ул. Советская, 25.

Авторами мемориального комплекса, посвященного подвигу наших земляков в Великой Отечественной войне, были: живописец, член Союза художников СССР с 1945 года Мотовилов Николай Никанорович и скульптор строитель Треста 122 Гребенников Ю.И.

Николай Никанорович Мотовилов сам был участником Великой Отечественной войны (1941-1945). Служил на Тихоокеанском флоте, участвовал в войне с Японией. Награждён орденом Отечественной войны II степени, медалями «За победу над Германией», «За победу над Японией».

24 октября 1968 года мемориальный комплекс был торжественно открыт. На открытии присутствовали наши ветераны: Герои Советского Союза Иван Григорьевич Саполев и Михаил Филиппович Маскаев. Иван Григорьевич на митинге зажег вечный огонь, а Михаил Филиппович доставил его из Барнаула на бронетранспортёре. Такой чести были удостоены эти два человека за боевые подвиги, совершенные в годы войны.

Иван Григорьевич Саполев в октябре 1943 года, когда наши войска вышли к Днепру, с небольшой группой бойцов смелым броском переправился на правый берег, занял выгодную позицию и удержал ее до подхода главных сил. Указом Президиума Верховного Совета СССР от 16 октября 1943 года ему присвоено звание Героя Советского Союза.

Михаил Филиппович Маскаев был командиром взвода пешей разведки 66-й отдельной разведроты 97-й стрелковой дивизии. Бойцы роты дивизионной разведки, которой командовал лейтенант Маскаев, за годы войны десятки раз ходили в тыл врага, добывая командованию ценные сведения. Лично сам он доставил в штаб 38 "языков". Дерзкими и удачными вылазками в тыл врага бесстрашный разведчик прославился далеко за пределами дивизии - ему было присвоено звание Героя Советского Союза.

В 1970 году на траурном митинге 9 мая под плитой у Вечного огня были захоронены урны с землёй, взятой из могил воинов на местах боёв.

От героев былых времён
не осталось порой имён.
Те, кто приняли смертный бой,
стали просто землёй и травой...
Только грозная доблесть их
поселилась в сердцах живых.

Мемориал включает в себя монумент семиметровой высоты, центральной скульптурной формой которого является барельеф фигуры Солдата – 4 метра; стены памяти; 6 стел бийчанам - героям; Вечный огонь.

Материалами для изготовления послужили: бетон, мрамор, медь. Четырёх метровая фигура солдата навеки застыла в почётном карауле у низко склонённых знамен. Стела с увековеченными датами напоминает нам о трудных годах войны, которую нашему народу пришлось пережить и с честью выстоять. Память о этих датах вечно будет храниться в сердцах потомков. Приходя к вечному огню, всегда хочется постоять в торжественном тихом молчании и сказать спасибо воинам, защитившим нас от страшного ига фашистских захватчиков. А вечный огонь греет сердца всех людей и живых и тех, кого уже с нами нет. И когда 9 мая застывает у вечного огня почётный караул, сердца людей наполняются гордостью за нашу Родину и солдат совершивших свой героический подвиг.

Нет в России семьи такой,
где б не памятен был свой герой,
и глаза молодых солдат
с фотографий увядших глядят.
Этот взгляд - словно высший суд
для ребят, что сейчас растут.
Список этих имен продолжает расти.

Уходят от нас ветераны!

Памяти погибших бийчан - торжественное открытие стелы на площади у железнодорожного вокзала состоялось торжественное открытие стелы, посвященной памяти погибших бийчан в годы Великой Отечественной войны. На черном мраморе гласит надпись: "19 августа 1941 года от перрона Бийского вокзала ушел на фронт воинский эшелон маршевого батальона численностью 1020 красноармейцев. 7 сентября 1941 года на Карельском фронте у села Ругозеро батальон принял первый бой, враг был отброшен, фронт восстановлен. Более 400 бойцов погибли, совершив коллективный, беспримерный подвиг. Вечная слава Героям!".

За 4 тысячи километров от столицы, в тылу, бийчане приближали победу. Работали и за тех, кто ушел на фронт. Уже в августе 1941-го был открыт счет фонда обороны страны. Не только самоотверженным трудом, но и своими материальными средствами помогали бийчане остановить полчища врага. Они несли не только деньги, но и отдавали коллекции монет, серебряные подстаканники и ложки, семейные реликвии, золотые серьги, чтобы облегчить участь бойцов на фронте, дать им новое оружие и технику.

Бийские мемориалы

- Памятник воинам-бийчанам (авторы Н. Н. Мотовилов и Ю. И. Гребенников) — мемориал, сооруженный на Советской улице, посвященный подвигу бийчан в Великой Отечественной войне, включающий в себя центральную скульптурную форму, стены памяти, стелы бийчанам-героям, вечный огонь.

- Парк Победы — парк в восточной части Бийска, выходящий на набережную реки Бии, к городскому пляжу. В центре парка на пересечении трёх аллей стоит каменная стела с фамилиями бийчан — Героев Советского Союза и полных кавалеров Ордена Славы, нанесёнными на таблички.

Памятник ("Камень скорби") жертвам политических репрессий во дворе бывшей уездной тюрьмы НКВД. Надпись на памятнике: "Камень скорби памяти безвинных жертв тоталитарного режима, расстрелянных здесь, во дворе НКВД. Клянемся никогда не забыть!" Открыт 30 октября 1990 года на средства администрации г. Бийска по инициативе бийского отделения общества "Мемориал"

Сегодня, 7 мая, состоялось торжественное открытие еще одного памятника воинам-бийчанам. Он установлен на территории «Алтайского колледжа промышленных технологий и бизнеса». Мемориал представлен в виде огромного камня, на котором написаны имена погибших бийчан. Изначально он находился на территории Мясокомбината, ныне он будет в виде с проезжей части горожанам.

Постарела мать за много лет,
А вестей от сына нет и нет.
Но она всё продолжает ждать,
Потому что верит, потому что мать.
И на что надеется она...
Много лет, как кончилась война,
Много лет, как все пришли назад,
Кроме мёртвых, что в земле лежат.
Сколько их в то дальнее село
Мальчиков безусых не пришло.
Раз в село прислали по весне
Фильм документальный о войне.
Все пришли в кино и стар, и мал,
Кто познал войну и кто не знал.
Перед горькой памятью людской
Разливалась ненависть рекой.

Трудно было это вспоминать.
Вдруг с экрана сын взглянул на мать.
Мать узнала сына в тот же миг
И пронёсся материнский крик.
Алексей, Алёшенька, сынок.
Алексей, Алёшенька, сынок.
Алексей, Алёшенька, сынок.
Словно сын её услышать мог.
Он рванулся из траншеи в бой,
Встала мать прикрыть его собой.
Всё боялась - вдруг он упадёт,
Но сквозь годы мчался сын вперёд.
Алексей, кричали земляки,
Алексей, просили добеги.
Кадр сменился, сын остался жить,
Просит мать о сыне повторить.
Просит мать о сыне повторить,
Просит мать о сыне повторить.
И в атаку снова он бежит
Жив, здоров, не ранен, не убит.
Алексей, Алёшенька, сынок.
Алексей, Алёшенька, сынок.
Алексей, Алёшенька, сынок
Словно сын её услышать мог.
Дома всё ей чудилось кино,
Всё ждала вот-вот сейчас в окно
Посреди тревожной тишины
Постучится сын её с войны.

Мы, молодые люди, не должны забывать о своих предках. Нужно хранить память об их подвиге. Благодаря победам и труду старшего поколения мы живем в 21 веке. Мне очень хочется сказать ветеранам спасибо за их ратный подвиг. Ветераны – необычные люди. Они являются для нас примером мужества и стойкости, выносливости и взаимопомощи, настойчивости и оптимизма. Они показали, какой должна быть настоящая дружба и товарищество. И нам даже трудно представить, что пожилые воины были такими же, как и мы: любили и хотели быть любимыми, смеялись, радовались, верили в счастливое будущее. Еще хотелось бы извиниться за тех, кто сегодня исправляет историю Подвига советского солдата. Ветераны верьте: мы знаем кто на самом деле спас мир от фашизма!